

NUK Humidifier NUK Humidificador

Operating Instructions Manual de instrucciones

GB E P I F GR TR RUS PL D عربي



Art. No. 10.749.057

NUK
SEIT 1956 EST.



(GB) English 3

Please see inside cover fold-out page

(E) Español 13

Observar la portada plegable

(P) Português 24

É favor observar a folha desdobrável

(I) Italiano 35

Leggere attentamente la pagina pieghevole

(F) Français 46

Veillez tenir compte des informations fournies sur les rabats

(GR) Ελληνικά 57

Παρακαλούμε προσέξτε την αναδιπλωμένη σελίδα

(TR) Türkçe 69

Lütfen açılan resimli sayfayı dikkate alınız

(RUS) Русский 79

См. также на развороте

(PL) Polski 90

Przy czytaniu proszę otworzyć rozkładaną stronę okładki

(D) Deutsch 101

Bitte Ausklappseite beachten

عربي البداية من الصفحة الاخيرة
برجاء مراعاة صفحة الغلاف المطوية

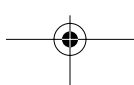

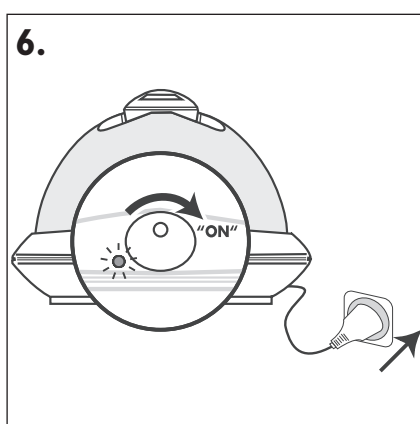
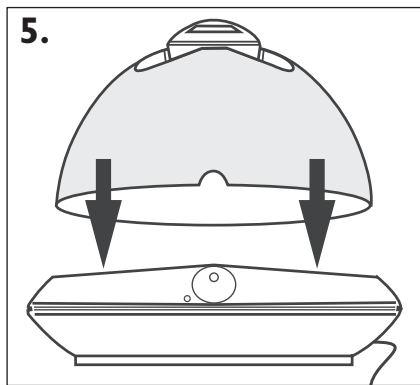
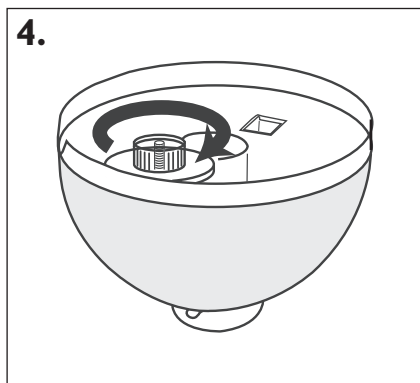
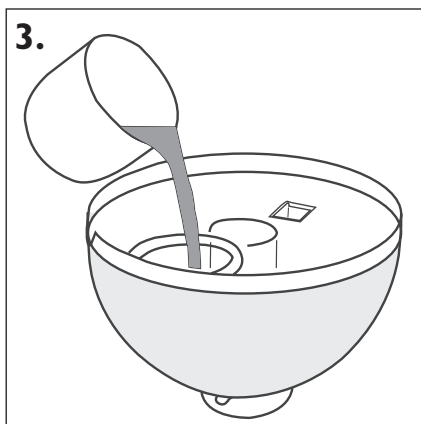
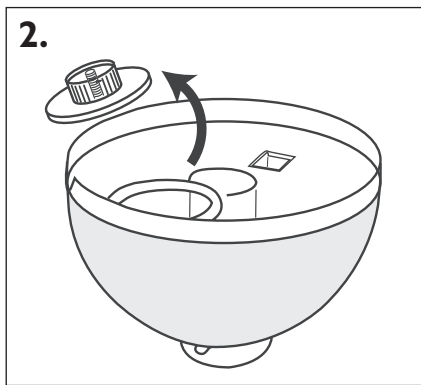
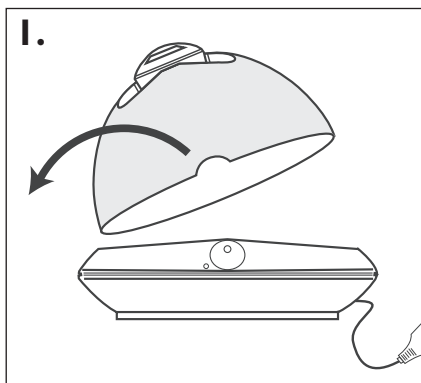

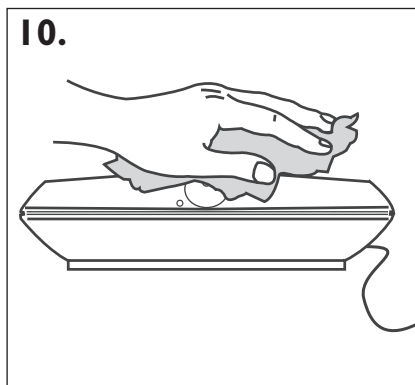
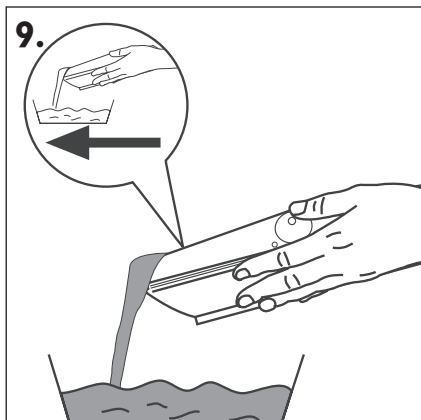
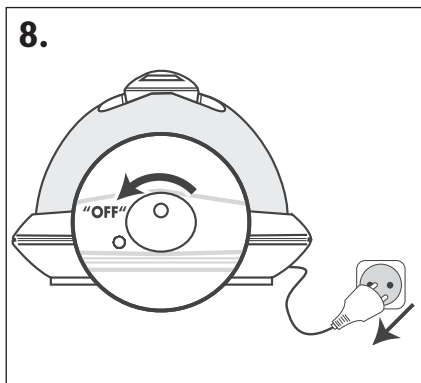
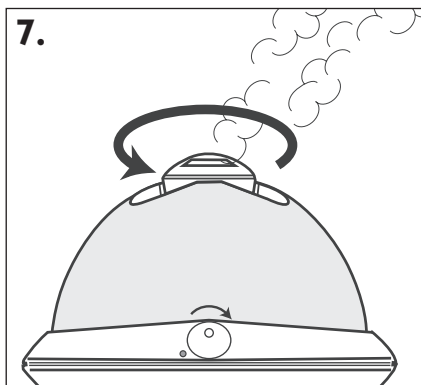

II.

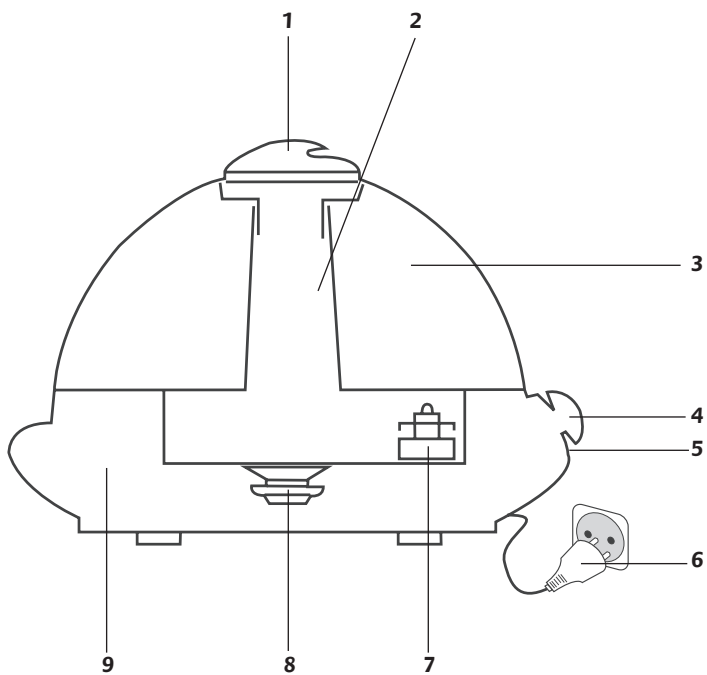

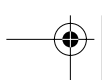
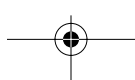
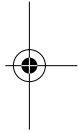
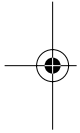
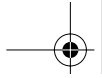

Contents

1. Important Information Before First Use	4
2. Components of the Humidifier (see Figure 11)	4
3. Description of Appliance	4
3.1 Intended Purpose	4
3.2 Scope of Supply	5
3.3 Description of Function	5
3.4 Symbols on the Appliance	5
4. Warnings and Precautions	5
4.1 Explanation of Terms	5
4.2 General Information	5
4.3 Protection From Electric Shock	6
4.4 For Your Child's Safety	7
4.5 Handling Batteries	7
5. Unpack and Set Up Appliance	7
5.1 Humidifier	7
5.2 Hygro-thermometer (Moisture and Temperature Measuring Instrument)	7
6. Operate the Appliance	8
6.1 Using for the First Time	8
6.2 Switching the Appliance Off	8
7. Clean and Maintain Appliance	9
7.1 Empty and Dismantle	9
7.2 Clean	9
7.3 Disinfect	9
7.4 Descale	10
7.5 Assemble	10
8. Troubleshooting	11
9. Technical Data	11
10. Disposal	12
10.1 Humidifier and Hygro-thermometer	12
10.2 Packaging	12
10.3 Batteries	12
11. Warranty	12

Dear Parents

Congratulations on deciding to purchase our NUK Humidifier – a decision in favour of quality and safety.

This humidifier helps improve the air in a child's room by ensuring that it is at a pleasant humidity. This prevents excessively dry air leading to your baby suffering from irritated

mucous membranes, dry, cracked skin, a dry, sore throat and cracked lips. At the same time, it also reduces the risk of flu, colds and some fungal and bacterial infections, as humidification stops your baby's resistance being weakened by excessively dry air.

We wish your baby a healthy development.

1. Important Information Before First Use

These operating instructions will help you use your humidifier safely and economically.

Anyone setting up, operating, cleaning or disposing of this appliance must have noted and understood the complete contents of these operating instructions.

For this reason, you should keep these instructions somewhere safe so that they are available whenever required.

If you ever sell or give away your appliance, please pass on these operating instructions as well, so that the next user can also use the appliance safely.

2. Components of the Humidifier (see Figure 11)

- | | |
|---|----------------------|
| 1 Rotating mist outlet | 5 Indicator lamp |
| 2 Mist duct | 6 Mains plug |
| 3 Water tank | 7 Water level sensor |
| 4 Control knob for "On/Off" and infinite adjustment of mist intensity | 8 Atomizer |
| | 9 Base of appliance |

3. Description of Appliance

3.1 Intended Purpose

This NUK Humidifier increases humidity indoors and thus prevents the air becoming too dry.

This appliance may only be used in dry indoor areas. Use outdoors or in damp areas is prohibited. This appliance is intended for use in private households and is not suitable for commercial use.

Humidity is a measure of how much water vapour there is in the air.

The quantity of water vapour the air can absorb is highly dependent on temperature. The higher

the air temperature, the more water vapour can be absorbed.

When the air is fully saturated (e.g. when it is foggy or raining), in other words when it cannot absorb any more water, we talk about a relative humidity of 100%.

We feel best at a relative humidity of 40-55%. A relative humidity of less than 30% is perceived as too dry. The hygro-thermometer (moisture and temperature measuring instrument) supplied enables you to measure relative humidity at any time.



3.2 Scope of Supply

- 1 NUK Humidifier, complete
- 1 digital hygro-thermometer (moisture and temperature measuring instrument)
- 1 set of operating instructions

3.3 Description of Function

This humidifier is electronically operated. High frequency ultrasound at the atomizer breaks the water inside the humidifier down into minuscule droplets. The ventilation system gives off these droplets into the ambient air in the form of a microfine mist. Here the mist evaporates and thus increases humidity. The benefit of ultrasound atomization is that it is very quiet in operation and will not disturb your child's sleep.

In contrast to water evaporators, this appliance also has a very low power consumption. The water level sensor integrated in the appliance ensures that the mist stops being sprayed automatically when the water level is too low. This automatic cut-out protects the atomizer from overheating. However, the appliance stays switched on and the fan continues to run.

3.4 Symbols on the Appliance

Symbol	Location	Meaning
	Base of appliance 9	Only empty water in this direction
TOP	Float ring of water level sensor 7	This marking must point upwards

4. Warnings and Precautions

This device is designed and built to state-of-the-art technology. All relevant European safety directives have been observed and the device has been tested in accordance with the relevant standard. However, there are potential hazards from using this type of equipment.

Please read these instructions to ensure your own safety! It will take no longer than 5 minutes.

4.1 Explanation of Terms

The following signs are used in these operating instructions:



Warning!

High risk: Non-observance of the warning may result in minor or serious injury.

Caution!

Medium risk: Non-observance of the warning may result in damage.

Important:

Low risk: Information on how to handle the device should be observed.

4.2 General Information

- These operating instructions should be read carefully before use. They are part of this equipment and must be kept readily available at all times.
- The device should be used solely for the intended purpose as described (see "3.1 Intended Purpose" on page 4).
- Check whether the required voltage agrees with your local voltage (see nameplate on device).
- This equipment is not intended for use by persons (including children) with limited physical, sensory or mental abilities or with insufficient experience and/or insufficient knowledge, unless the person concerned is either supervised by a person responsible for his/her safety, or receives instructions from this person as to how to use the equipment. Children should be supervised in order to ensure that they do not play with the device.

- Please observe the fact that any claim under warranty and liability will be declared void if accessories are used that are not recommended in these operating instructions or, in the case of repairs, if original parts are not used exclusively. This also applies to repairs undertaken by non-qualified persons. The contact address can be found at the end of these operating instructions.
- In the event of a breakdown, maintenance work on the device may only be undertaken by a qualified person. If this is not adhered to, any claims under warranty will be declared null and void.
- Ensure that the mains cable is never a tripping hazard and that no-one can get tangled in it or tread on it.
- The appliance may only be set up on a firm, level, dry and non-flammable surface.
- Do not set up the appliance close to hot surfaces, hot ovens or close to gas or electrical appliances, as this might damage the appliance.
- Never use the appliance without water and do not add any substances for inhalation or essential oils, as these might damage it.
- Do not point the mist coming out of the appliance directly at furniture or other objects, as the mist might condense there before it evaporates.
- Never cover the appliance with a towel or other objects while it is running.
- Disconnect the appliance from the mains after use so that it cannot be switched on inadvertently.
- If the mains cable is damaged, it should be replaced by the manufacturer, its Customer Service department or a similarly qualified person in order to prevent hazards.
- Never open the base of the appliance yourself or try to repair it. Only qualified professionals may do this.
- Always disconnect the mains plug before filling, emptying, cleaning, disinfecting or descaling the appliance.
- No water or other liquids should get into the appliance under any circumstances, except in the containers intended for this (water tank and water collector in the base of the appliance above the atomizer). Consequently:
 - never use the appliance outdoors
 - never immerse the base of the appliance in water
 - never use the appliance in a very damp environment where the humidity is already above 55%
 - do not operate right next to a washbasin.

If liquid ever does get into the appliance, disconnect it from the mains power supply immediately and have the appliance repaired by a qualified professional. The contact address can be found at the end of these operating instructions.

4.3 Protection From Electric Shock



Warning! The following safety information is intended to protect you against electric shock.

- Use the appliance only if the appliance and mains cable are undamaged.
- Never touch the device, the mains lead or the plug with wet hands.
- Always remove the plug from the socket by pulling on the plug. Never pull on the lead itself.
- Ensure that the lead never becomes bent or squashed.
- Keep the mains cable away from hot surfaces (e.g. cooker hotplates).
- Avoid the use of extension leads. These should only be used in specific cases:
 - The extension lead must be suitable for the current specified for the device.



- The extension lead must not be laid "freely": it must be secured so as to prevent accidents and must be kept out of the reach of children.
 - The extension lead must on no account be damaged.
 - No other equipment should be plugged into the socket at the same time, as this will overload the mains supply (i.e. no multi-pin sockets to be used!).
- Always ensure that children are never able to pull on the cable.
 - Always ensure that the plastic packaging does not pose a fatal risk to children. Packaging is not meant as a toy.

4.4 For Your Child's Safety



Warning! Children often do not recognise danger and can therefore sustain injury. For this reason please observe the following:

- This product may only be used under supervision from adults, in order to ensure that children do not play with the device.
 - Always ensure that the device is kept out of the reach of children.
- The battery must be removed when flat or if the hygro-thermometer is not going to be used for a prolonged period. A leaking battery might otherwise damage the instrument.
 - Do not dispose of flat batteries with household waste. Take them to a battery collection point.
 - Take care to insert the battery with the correct polarity (+/-).
 - Batteries should never be charged or thrown on a fire - risk of explosion.
 - Use only the quoted battery type (AG13, 1.5V).

5. Unpack and Set Up Appliance

5.1 Humidifier

1. Take the individual parts out of the packaging.
2. Check that the individual parts are complete (see section 3.2 on page 5) and undamaged.
3. Clean the appliance thoroughly before using it for the first time (see section 7. on page 9).

Important: A new appliance may smell a little if it is not cleaned beforehand.

4. Before switching the humidifier on, put it in the room where it is to be operated for half an hour.

This is intended to ensure that the humidifier is at the same temperature as the room, which will make it function more accurately.

5. Place the appliance on a level, dry, non-slip surface.

5.2 Hygro-thermometer (Moisture and Temperature Measuring Instrument)

Measuring range for humidity: 20% to 99%

Measuring range for temperature: -10°C to $+50^{\circ}\text{C}$ or 14°F to 122°F .

Important: The hygro-thermometer must be calibrated before being used for the first time. Prolonged use in an overheated room with dry air may likewise impair the sensitive parts of the instrument, requiring it to be recalibrated. To do this, wrap the appliance in a damp cloth for an hour. This increases moisture to a maximum. The instrument is recalibrated and operational (again).

- To start the instrument, open the battery compartment and remove the safety strip from the battery.
The instrument is now operational and displays humidity and temperature.
- To switch the temperature display from "°C" to "°F", press the button in the rear of the instrument using a thin and spiky object (such as a toothpick).
- Now check the humidity in your baby's room. To do this, place the instrument about 1m away from the humidifier and as far away as possible from any direct source of heat like a radiator or the sun.

Important: As soon as the display becomes unclear, replace the battery with a new one, type AG13 1.5V.

Important: Recommended room temperature is about 16-20°C, recommended relative humidity is about 40-55%.

6. Operate the Appliance

6.1 Using for the First Time



Warning!

To protect you against electric shock always disconnect the mains plug before filling the water tank.

- Take water tank **3** off base of the appliance **9** (Figure 1).
- Turn over water tank **3** and unscrew the sealing cap (Figure 2).



Warning!

To prevent limescale deposits and growth of bacteria hazardous to health:

- it is essential to use fresh and clean, ideally boiled or distilled water every time you use the appliance.
 - the water temperature should not exceed 20°C.
 - never use additives such as substances for inhalation or essential oils.
- Fill water tank **3** with up to 2l of water as required (Figure 3).
 - Screw sealing cap tightly onto water tank **3** (Figure 4).
 - Put water tank **3** back on base of the appliance **9** (Figure 5).

- Plug the mains plug into a mains electricity supply socket (220–240V~/50Hz) (Figure 6).
- Turn control knob **4** clockwise beyond the noticeable resistance (Figure 6).
The appliance is now switched on and indicator lamp **5** comes on. Steam becomes visible within a few seconds.
- Regulate the intensity of humidification at control knob **4** (Figure 7).
- Turn mist outlet **1** in the desired direction.
- Check humidity regularly using the hygrothermometer (moisture and temperature measuring instrument) supplied. Humidity should be between 40 and 55%.

6.2 Switching the Appliance Off

- Switch off the humidifier by turning control knob **4** anticlockwise beyond the noticeable resistance (Figure 8).
The appliance is now switched off and indicator lamp **5** goes out.
- Empty water tank **3** and base of the appliance **9** in the direction of the arrow (Figure 9) after every use, especially if the appliance is not to



be used for a prolonged period, e.g. overnight (see section 7.1 on page 9).

3. Clean the parts of the appliance (see section 7.2 on page 9).

7. Clean and Maintain Appliance



Warning!

Always disconnect the mains plug before filling, emptying, cleaning, disinfecting or descaling the appliance.

7.1 Empty and Dismantle

1. Take water tank **3** off base of the appliance **9** (Figure 1).
2. Empty water tank **3**.
3. Tip out the rest of the water still in base of the appliance **9**.

Caution! There is a marking (arrow) on the base of the appliance to indicate in which direction the water should be tipped out (Figure 9).

4. Take off both parts of water level sensor **7** (locking washer and float ring) in an upward direction.

Both parts are only pushed on.

7.2 Clean

The appliance should be cleaned after every use, but at least once a week.

Caution! Use neither corrosive detergents/scouring agents nor objects made of metal or other hard materials, as these may attack the surfaces.

Caution! Do not immerse base of the appliance **9** in water or allow water to penetrate it, as it contains electrical components which could be damaged by this.

Important: Regular thorough cleaning of the appliance after each use, but at least once a week, will prevent limescale deposits building up.

1. Rinse mist outlet **1** and both parts of water level sensor **7** (locking washer and float ring) under running water.
2. To clean base of the appliance **9**, wipe the outside of it with a soft clean cloth after every use (Figure 10). Clean the inside carefully with a clean, damp cloth and use a clean paintbrush for tight places if at all possible.
3. To clean water tank **3**, place the tank upside down on a level, dry and non-slip surface and fill with 0.5l of boiling water.

Caution! Only put the screw cap on loosely and do not screw it up tightly: an overpressure could arise in the tank which might cause material damage!

Allow the tank to cool down for at least 30 minutes and then empty it.

4. Allow all the cleaned parts of the appliance to dry in the open.

7.3 Disinfect

The appliance needs disinfecting at least once a week.

1. Place mist outlet **1**, both parts of water level sensor **7** (locking washer and float ring) and the screw cap together with its rubber seal (removed) in boiling water for 3 minutes.
2. Fill base of the appliance **9** with about 200ml of boiling water, allow to cool for 30 minutes and empty in the direction of the arrow (Figure 9).

3. Allow all the disinfected parts to dry in the open.

Important: Water tank **3** does not have to be separately disinfected. The cleaning procedure with boiling water described above (see section 7.2 on page 9) is sufficient.

7.4 Descale

Regular thorough cleaning of the appliance after each use in accordance with "7.2 Clean", but at least once a week, will reduce the build-up of limescale. However, limescale will start to build up in the base of the appliance after some time. Limescale can cause humidification performance to deteriorate considerably.

Important on preventing limescale:

- It is essential to use fresh and clean, ideally boiled or distilled water every time you use the appliance.
- The water temperature should not exceed 20°C.

Important: The process outlined below is best for mild limescale. If limescale is severe, you should use a proprietary limescale remover. Follow the manufacturer's instructions for the limescale remover.

1. For descaling, mix 50ml of hot water with 50ml of household vinegar and pour into base of the appliance **9**.
2. Allow the solution to take effect for 30 minutes and pour away in the direction of the arrow (Figure 9).
3. Then wipe out the appliance with a clean, damp cloth.
4. Place the water tank upside down on a level, dry and non-slip surface and screw it on.
5. Mix a fresh solution of about 100ml hot water and 100ml household vinegar (e.g. table vinegar) and pour into the water tank.

6. Allow the solution to take effect for at least 4 hours, ideally overnight.
7. Empty the water tank.
8. Rinse out the water tank 2–3 times with clean water.

7.5 Assemble

1. Put both parts of water level sensor **7**, first the float ring and then the locking washer, into base of the appliance **9**.

Important: The "TOP" marking on the float ring must point upwards.

2. Screw up water tank **3** tightly and put on base of the appliance **9** (Figure 1).



8. Troubleshooting

Fault	Cause	Remedy
Indicator lamp does not come on, appliance does not work.	Humidifier not (properly) connected to the power supply.	Plug the mains supply plug (properly) into the socket and switch on the humidifier.
The indicator lamp is on, the fan is running, but no mist is produced.	The water tank is empty or the water level is too low.	Fill the water tank with fresh, ideally boiled or distilled water.
	The float ring of the water level sensor is not fitted or is not fitted correctly.	Check the float ring. The "TOP" marking must be pointing upwards.
The humidifier is making an unpleasant smell.	The appliance is still new.	Clean the humidifier in accordance with 7.2 on page 9.
	The humidifier contains stale, dirty water.	Clean the water tank in accordance with 7.2 on page 9 and fill it with fresh, ideally boiled or distilled water.
The humidifier is not generating sufficient mist.	There is limescale on the atomizer.	Descale the atomizer.
	The water tank does not contain enough water.	Fill the water tank with fresh, ideally boiled or distilled water.

9. Technical Data

Voltage: (220–240V~/50Hz)
 Power consumption: 40W
 Protection class: II
 Atomizer output: approx. 250ml/h
 Capacity: max. 2l
 Hygro-thermometer: I AG13, 1.5V-type battery



II

NUK[®]
 SEIT 1956 EST.

10. Disposal

10.1 Humidifier and Hygro-thermometer



The symbol of the crossed-through wheeled bin means, within the European Union, that the product is subject to a separate waste collection. This applies to the product and all accessories marked with this symbol. Products labelled as such must not be disposed of with the normal household waste collections; they must be taken to a recycling bank for electrical and electronic equipment. Recycling helps to reduce the use of raw materials and is eco-friendly.

10.2 Packaging

If you wish to dispose of the packaging, follow the environmental regulations applicable in your country.

10.3 Batteries

Every consumer is legally obliged to take all batteries and rechargeable batteries, regardless of whether they contain harmful substances or not, to a collection point or to a retailer so that they can be routed to environmentally-friendly disposal.

The battery of the hygro-thermometer (type AG13, 1.5V) should only be handed in when flat!

11. Warranty

When used with care and observing the operating instructions the manufacturer will guarantee the product for 2 years from the date of purchase.

We agree to repair the device free of charge, providing it is either a material or design fault. All other claims are excluded.

Any damage resulting from improper use of the device will not be rectified. Leads and plugs are excluded from the warranty if caused by wear. Within the first 2 years from the date of purchase we will rectify without additional charge any faults recognised as being justified. All costs are to be clarified in advance.

When returning the device the warranty certificate or proof of purchase must be enclosed at all times.

Without proof of purchase you will be charged. The goods will be returned via COD.

Please complete the warranty certificate immediately after purchase and keep in a safe place. Warranty certificates that are mislaid will not be replaced.

The Warranty Certificate is to be found at the end of this booklet.



Índice

1. Notas importantes antes del primer uso	14
2. Componentes del humidificador (ver figura 11)	14
3. Descripción del aparato	14
3.1 Uso previsto	14
3.2 Piezas suministradas	15
3.3 Descripción del funcionamiento	15
3.4 Señalización en el aparato	15
4. Indicaciones de seguridad	15
4.1 Explicación de conceptos	15
4.2 Indicaciones generales	15
4.3 Protección frente a descarga eléctrica	16
4.4 Para la seguridad de su bebé	17
4.5 Manipulación de las pilas	17
5. Desembalar y colocar el aparato	18
5.1 Humidificador	18
5.2 Higrómetro-termómetro (medidor de humedad y temperatura)	18
6. Manejo del aparato	19
6.1 Poner en funcionamiento	19
6.2 Poner fuera de servicio	19
7. Limpiar y cuidar el aparato	20
7.1 Vaciar y desmontar	20
7.2 Limpieza	20
7.3 Desinfección	20
7.4 Desincrustar la cal	21
7.5 Ensamblar	21
8. Solución de fallos	21
9. Datos técnicos	22
10. Eliminación	22
10.1 Humidificador e higrómetro-termómetro	22
10.2 Embalaje	22
10.3 Pilas	22
11. Garantía	23

Estimados padres

Les agradecemos su elección por nuestro humidificador NUK y, con ello, por la calidad y la seguridad.

Este humidificador colabora a mejorar el aire en la habitación de los niños, logrando con ello un ambiente de humedad agradable del aire. De esta manera impide que el aire demasiado seco reseque excesivamente las mucosas de su bebé provocando irritaciones, sequedad y grietas, la

garganta seca e irritada, así como los labios agrietados. Al mismo tiempo con ello se previene el riesgo de contraer una gripe o resfriado, así como algunas infecciones por hongos y bacterias, impidiendo con ello que las defensas de su bebé se debiliten debido a un aire demasiado seco.

Le deseamos un sano desarrollo de su bebé.

1. Notas importantes antes del primer uso

Estas instrucciones de uso le ayudarán a utilizar su humidificador de forma segura y económica.

Toda persona que instale, maneje, limpie o elimine este aparato, debe haber tomado conocimiento y entendido todo el contenido de estas instrucciones de uso.

Por ello, guarde bien estas instrucciones de uso, para poder disponer de ellas en todo momento.

Si vende o regala su aparato, entregue con él estas instrucciones de uso, para que el siguiente propietario pueda utilizarlo también de forma segura.

2. Componentes del humidificador (ver figura 11)

- | | |
|--|-----------------------------|
| 1 Salida giratoria de la nebulización | 5 Lámpara de control |
| 2 Canal de nebulización | 6 Enchufe de la red |
| 3 Depósito de agua | 7 Sensor del nivel del agua |
| 4 Botón de mando para "on/off" y ajuste continuo de la intensidad de la nebulización | 8 Nebulizador |
| | 9 Base del aparato |

3. Descripción del aparato

3.1 Uso previsto

Con este humidificador NUK se incrementa la humedad relativa del aire en los recintos interiores y con ello se impide que el aire sea demasiado seco.

Este aparato sólo debe utilizarse en recintos interiores secos. No es permisible su uso a la intemperie o en recintos húmedos.

Este aparato sólo es apropiado para el uso doméstico privado y no para fines industriales.

La humedad del aire indica la cantidad de vapor de agua presente en el aire.

La cantidad de vapor de agua que puede absorber el aire, depende mucho de la temperatura. Cuanto más elevada sea la temperatura del aire, más vapor de agua podrá absorber.

Cuando el aire está totalmente saturado (p.ej. cuando hay niebla o llueve), y por lo tanto ya no puede absorber más agua, se dice que tiene una humedad relativa del 100 %.



Con una humedad relativa del aire del 40 - 55 % es cuando nos encontramos más a gusto. Una humedad relativa del aire inferior al 30 % se percibe como demasiado seca. Con el higrómetro-termómetro (medidor de humedad y de temperatura) puede medir en todo momento la humedad relativa del aire.

3.2 Piezas suministradas

- 1 humidificador NUK, completo
- 1 higrómetro-termómetro (medidor de humedad y temperatura)
- 1 instrucciones de uso

3.3 Descripción del funcionamiento

Este humidificador funciona eléctricamente. El agua que se encuentra en el aparato es dividida en pequeñísimas gotitas en el nebulizador, mediante un proceso de alta frecuencia de ultrasonidos. Estas gotitas se lanzan en forma de nebulización microfina a través del sistema de ventilación al aire ambiental. Allí se evapora la nebulización y, de esta manera, se incrementa la humedad del aire. La ventaja de la nebulización

ultrasónica es su funcionamiento silencioso, de manera que el sueño del niño no se ve perturbado.

Al contrario que los evaporadores de agua, este aparato tiene además un consumo muy bajo de corriente. Cuando el nivel de agua es demasiado bajo, el sensor del nivel del agua integrado en el aparato se encarga de que se desconecte automáticamente la nebulización. Este sistema automático de desconexión protege al nebulizador del sobrecalentamiento. No obstante, el aparato continúa conectado y el ventilador sigue funcionando.

3.4 Señalización en el aparato

Símbolo	Lugar	Significado
	Base del aparato 9	Vaciar el agua sólo en esta dirección
TOP	Anillo flotador del sensor del nivel del agua 7	Esta marca debe señalar hacia arriba

4. Indicaciones de seguridad

Este aparato está construido y fabricado según el actual estado de la técnica. Se han aplicado todas las correspondientes Directivas europeas de seguridad y el aparato se ha verificado de acuerdo con la norma. No obstante, este tipo de aparatos también pueden suponer una fuente de riesgos.

¡Vale la pena que dedique 5 minutos a su seguridad! No precisará más tiempo para leer nuestras indicaciones de seguridad.

4.1 Explicación de conceptos

En estas instrucciones de uso encontrará los siguientes conceptos señalizados:



¡Advertencia!

Riesgo elevado: La no observancia de las advertencias puede causar lesiones corporales o incluso la muerte.

¡Precaución!

Riesgo medio: La no observancia de las advertencias puede causar daños materiales.

Nota:

Riesgo reducido: Comportamientos técnicos que se deben observar al manipular el aparato.

4.2 Indicaciones generales

- Antes del uso, lea atentamente estas instrucciones de uso. Éstas forman parte del aparato y tienen que estar a mano en todo momento.

- Utilice el aparato solamente para el uso descrito (ver la sección 3.1 en la página 14).
- Compruebe si la tensión de red necesaria (ver placa de características en el aparato) coincide con su tensión de red.
- Este aparato no está destinado a ser utilizado por personas (incluidos niños) con capacidades físicas, sensoriales o intelectuales limitadas o con insuficiente experiencia y/o con insuficientes conocimientos, a no ser que sean supervisadas por una persona encargada de su seguridad o hayan recibido instrucciones sobre cómo se debe utilizar el aparato. Se debe vigilar a los niños, para asegurar que no jueguen con el aparato.
- Debe tenerse en cuenta que se extingue cualquier derecho de garantía y responsabilidad en caso de utilizar accesorios que no sean recomendados en estas instrucciones de uso o de no emplear únicamente repuestos originales en caso de reparaciones. Lo mismo es aplicable en caso de ejecución de las reparaciones por personas no cualificadas. Al final de estas instrucciones de uso encontrará la dirección de contacto.
- En caso de eventuales fallos de funcionamiento, la reparación del aparato debe ser ejecutada únicamente por una persona cualificada. De lo contrario, se extingue todo derecho de garantía.
- Preste atención a que el cable de la red no pueda ser causa de tropiezos, ni que nadie se pueda enredar con él o pisarlo.
- El aparato sólo debe colocarse sobre una base firme, plana, seca y no inflamable.
- No colocar el aparato cerca de superficies muy calientes, en hornos calientes o cerca de aparatos eléctricos o de gas, ya que el aparato podría resultar dañado.
- No ponga nunca el aparato en funcionamiento sin agua, ni le agregue productos para inhalación o aceites esenciales, ya que podría resultar dañado.
- No dirija la nebulización que sale directamente contra muebles u otros objetos, ya que podría provocar condensación antes de evaporarse.
- No cubra nunca el aparato durante el funcionamiento con una toalla, ni con otros objetos.
- Desconecte el aparato de la red después de su utilización, para que no pueda ser conectado accidentalmente.

4.3 Protección frente a descarga eléctrica



¡Advertencia! Las siguientes indicaciones de seguridad están indicadas frente a posible una descarga eléctrica.

- Utilice el aparato solamente cuando estén intactos el aparato y el cable de la red.
- Si el cable de red está dañado, deberá ser sustituido por el fabricante, el servicio técnico o una persona cualificada, a fin de prevenir riesgos.
- No abra nunca la base del aparato, ni realice intentos de reparación. Esto sólo debe realizarlo personal experto cualificado.
- Desconecte siempre el enchufe de la red, antes de llenar, vaciar, limpiar, desinfectar o desincrustar de cal el aparato.
- En el aparato no debe entrar en ningún caso agua u otros líquidos, excepto en los recipientes previstos para ello (depósito de agua y cubeta de agua en la base del aparato sobre el nebulizador). Por ello:
 - no emplearlo nunca a la intemperie
 - no sumergir nunca la base del aparato en el agua
 - no emplearlo nunca en ambientes muy húmedos, cuando la humedad del aire supera el 55 %
 - no hacerlo funcionar cerca de un fregadero.

En caso de que llegara a penetrar líquido en el aparato, desconecte inmediatamente el enchufe de la red y haga revisar el aparato por personal experto cualificado. Al final de estas instrucciones de uso encontrará la dirección de contacto.

- No toque nunca el aparato, el cable de la red o el enchufe de la red con las manos mojadas.
- Desconecte el cable de la red tirando siempre del enchufe. No tire nunca del propio cable.
- Preste atención a que el cable de la red no resulte doblado o aplastado.
- Mantenga el cable de la red alejado de las superficies calientes (p. ej. placas de cocina).
- Se debe evitar el empleo de cables de prolongación. Sólo es permisible bajo condiciones muy determinadas:
 - El cable de prolongación debe ser adecuado para la intensidad de corriente del aparato.
 - El cable de prolongación no debe estar instalado de forma "suspendida": no debe ser causante de tropiezos ni estar al alcance de los niños.
 - El cable de prolongación no debe estar nunca dañado.
 - En la toma de corriente de la red no debe estar conectado ningún otro aparato, ya que de lo contrario se podría producir una sobrecarga de la red eléctrica (prohibición de enchufes múltiples).

4.4 Para la seguridad de su bebé



¡Advertencia! Con frecuencia, los niños no son capaces de estimar el peligro correctamente y esto hace que se lesionen. Por tanto, debe tener en cuenta que:

- Este producto sólo debe utilizarse bajo supervisión de un adulto, para garantizar que los niños no jueguen con el aparato.
- Preste mucha atención a que el aparato se encuentre siempre fuera del alcance de los niños.
- Preste atención a que los niños no puedan nunca hacer caer el aparato tirando del cable.
- Tenga cuidado de que el plástico del envase no represente un peligro mortal para los niños. Los plásticos del envase no son un juguete.

4.5 Manipulación de las pilas

- Si la pila está agotada o el higrómetro-termómetro no se fuera a utilizar durante algún tiempo, deberá retirarla. Una pila reventada podría dañar el instrumento.
- No se deben eliminar las pilas agotadas con la basura doméstica, sino llevarse a un punto de recogida.
- Observe la debida colocación de la pila con la polaridad correcta (+/-).
- Las pilas nunca se deben recargar ni arrojarlas al fuego, existe peligro de explosión.
- Utilice exclusivamente el tipo de pilas indicado (tipo AG13, 1,5V).

5. Desembalar y colocar el aparato

5.1 Humidificador

1. Saque del embalaje las diferentes piezas.
2. Compruebe que todas las piezas están completas (ver la sección 3.2 en la página 15) y que no presentan ningún daño.
3. Limpie a fondo al aparato antes del primer uso (ver la sección 7. en la página 20).

Nota: En un aparato nuevo se puede producir algo de olor, si no se limpia antes.

4. Coloque el humidificador en la habitación donde vaya a ser utilizado, media hora antes de conectarlo.

Con ello se logra que el humidificador alcance la misma temperatura que la habitación y gracias a ello funcionará con mayor precisión.

5. Coloque el aparato sobre una superficie plana, seca y antideslizante.

5.2 Higrómetro-termómetro (medidor de humedad y temperatura)

Rango de medición de humedad del aire:
20 % hasta 99 %

Rango de medición de la temperatura:
-10 °C hasta + 50 °C ó 14 °F hasta 122 °F.

Nota: Antes del primer uso se debe calibrar el higrómetro-termómetro. Un uso prolongado en un recinto sobrecalentado con aire seco, también puede dañar las piezas sensibles del instrumento, de manera que deberá calibrarse de nuevo. Para ello envuelva el instrumento durante una hora con un paño húmedo. De esta manera subirá la humedad hasta el máximo. El instrumento está calibrado de nuevo y (otra vez) listo para funcionar.

1. Para poner en funcionamiento el instrumento, abra el compartimiento de las pilas y retire la tira de seguridad de las pilas. El instrumento está ahora listo para funcionar e indica la humedad del aire y la temperatura.

2. Para cambiar la pantalla de la temperatura de "°C" a "°F", presione el botón de la parte posterior del aparato usando un objeto fino y con punta (como un palillo).

3. Compruebe ahora la humedad del aire en la habitación de su bebé. Para ello sitúe el instrumento a una distancia de aprox. 1 m del humidificador y lo más alejado posible de una fuente de calor directo, como p. ej. un radiador de calefacción o cerca de la radiación solar.

Nota: En cuanto la indicación aparezca borrosa, sustituya la pila por otra nueva del tipo AG13 1,5V.

Nota: La temperatura ambiente recomendada es de aprox. 16 - 20 °C, la humedad relativa del aire recomendada es aprox. del 40 - 55 %.

6. Manejo del aparato

6.1 Poner en funcionamiento



¡Advertencia!

Desconecte siempre el enchufe de la red, antes de llenar el depósito de agua, para prevenir el peligro de una descarga eléctrica.

1. Saque el depósito de agua **3** de la base del aparato **9** (figura 1).
2. De la vuelta al depósito de agua **3** y desenrosque la tapa de cierre (figura 2).



¡Advertencia!

Para prevenir la formación de depósitos de cal y el peligroso crecimiento bacteriano:

- Utilice imprescindiblemente para cada uso individual del aparato agua fresca y limpia, lo mejor es agua hervida o destilada.
 - La temperatura del agua debe ser como máximo de 20 °C.
 - No utilice nunca aditivos, como p. ej. productos para inhalación o aceites esenciales.
3. Llene el depósito de agua **3** según necesidad con hasta 2 litros de agua (figura 3).
 4. Enrosque de nuevo la tapa de cierre en el depósito de agua **3** (figura 4).
 5. Coloque el depósito de agua **3** de nuevo sobre la base del aparato **9** (figura 5).
 6. Conecte el enchufe de la red en una toma de corriente (220 – 240 V ~/50 Hz) (figura 6).
 7. Gire el botón de mando **4** en el sentido de las manecillas del reloj, sobrepasando una resistencia perceptible (figura 6).

El aparato está ahora conectado y la lámpara de control se ilumina **5**. En pocos segundos se hace visible el vapor.

8. Regule la intensidad de la humidificación del aire con el botón de mando **4** (figura 7).
9. Gire la salida de la nebulización **1** en la dirección deseada.
10. Compruebe regularmente la humedad del aire con el higrómetro-termómetro que se adjunta (medidor de humedad y de temperatura). La humedad del aire deberá encontrarse entre el 40 y el 55 %.

6.2 Poner fuera de servicio

1. Desconecte el humidificador, girando para ello el botón de mando **4** en sentido contrario a las manecillas del reloj, sobrepasando una resistencia perceptible (figura 8).

El aparato está ahora desconectado y se apaga la lámpara de control **5**.

2. Vacíe el depósito de agua **3** y la base del aparato **9** en la dirección de la flecha (figura 9) después de cada uso, en especial cuando el aparato no vaya a ser utilizado durante un largo periodo de tiempo, como p. ej. durante la noche (ver la sección 7.1 en la página 20).
3. Limpie las piezas del aparato (ver la sección 7.2 en la página 20).

7. Limpiar y cuidar el aparato



¡Advertencia!

Desconecte siempre el enchufe de la red, antes de llenar, vaciar, limpiar, desinfectar o desincrustar de cal el aparato.

7.1 Vaciar y desmontar

1. Saque el depósito de agua **3** de la base del aparato **9** (figura 1).
2. Vacíe el depósito de agua **3**.
3. Vacíe el agua restante que se encuentra todavía en la base del aparato **9**.

¡Precaución! En la base del aparato se encuentra una marca (flecha), la cual indica en qué dirección se debe verter el agua (figura 9).

4. Extraiga hacia arriba las dos piezas del sensor del nivel del agua **7** (disco de bloqueo y anillo flotador).

Las dos piezas están sólo insertadas.

7.2 Limpieza

El aparato se debe limpiar después de cada uso, pero por lo menos una vez a la semana.

¡Precaución! No utilice productos de limpieza agresivos o productos abrasivos, ni objetos de metal o de otro material duro, ya que estos podrían atacar las superficies.

¡Precaución! No sumergir en el agua la base del aparato **9** ni dejar penetrar agua, ya que contiene componentes eléctricos que podrían dañarse.

Nota: Mediante la limpieza regular y a fondo del aparato después de cada uso, pero por lo menos una vez a la semana, se reduce la posibilidad de formación de depósitos de cal.

1. Enjuague bajo el chorro de agua la salida de la nebulización **1**, así como las dos piezas del sensor del nivel del agua **7** (disco de bloqueo y anillo flotador).

2. Para limpiar la base del aparato **9**, frótelas exteriormente después de cada uso con un paño húmedo limpio (figura 10). Limpie cuidadosamente la cara interior con un paño limpio húmedo y las zonas estrechas a ser posible con un pincel limpio.

3. Para limpiar el depósito de agua **3**, coloque el depósito boca abajo sobre una superficie plana, seca y antideslizante, y vierta 0,5 litros de agua hirviendo.

¡Precaución! Coloque la tapa de cierre sólo floja encima y no la enrosque todavía firmemente: ¡Se podría producir una presión excesiva en el depósito, que podría producir daños materiales!

Deje enfriar el depósito por lo menos 30 minutos y vacíelo entonces.

4. Deje secar al aire todas las piezas del aparato que se han limpiado.

7.3 Desinfección

El aparato se debe desinfectar por lo menos una vez a la semana.

1. Introduzca la salida de nebulización **1**, las dos piezas del sensor del nivel del agua **7** (disco de bloqueo y anillo flotador) y la tapa de cierre junto con su junta de goma desprendida durante 3 minutos en agua hirviendo.
2. Llene la base del aparato **9** con aprox. 20 ml de agua hirviendo, déjela enfriar 30 minutos y vacíela en la dirección de la flecha (figura 9).
3. Deje secar al aire todas las piezas que se han desinfectado.

Nota: El depósito de agua **3** no se tiene que desinfectar por separado. Basta con la limpieza con agua hirviendo antes descrita (ver la sección 7.2 en la página 20).

7.4 Desincrustar la cal

Mediante la limpieza regular a fondo del aparato "7.2 Limpieza" después de cada uso, pero por lo menos una vez a la semana, se reduce la posibilidad de formación de depósitos de cal. No obstante, al cabo de algún tiempo se depositará cal en la base del aparato. Las incrustaciones de cal pueden empeorar considerablemente el rendimiento durante la humidificación del aire.

Indicaciones para evitar la formación de depósitos de cal:

- Utilice imprescindiblemente en cada uso individual del aparato agua fresca y limpia, lo mejor es agua hervida o destilada.
- La temperatura del agua debe ser como máximo de 20 °C.

Nota: En caso de incrustaciones de cal ligeras, lo mejor es que utilice el procedimiento que se describe más adelante. En caso de incrustaciones de cal gruesas, deberá utilizar un producto desincrustante de los habituales en el comercio. Siga las indicaciones del fabricante del producto desincrustante.

1. Para desincrustar la cal, mezcle 50 ml de agua caliente con 50 ml de vinagre doméstico y viértalos en la base del aparato **9**.

2. Deje actuar la solución durante 30 minutos y retírela vertiéndola en la dirección de la flecha (figura 9).
3. Seguidamente limpie el aparato con un paño limpio húmedo.
4. Coloque el depósito de agua cabeza abajo sobre una superficie plana, seca y antideslizante, y ábralo desenroscándolo.
5. Mezcle una nueva solución de unos 100 ml de agua caliente y 100 ml de vinagre doméstico (p. ej. vinagre de mesa) e introdúzcala en el depósito de agua.
6. Deje actuar la solución por lo menos 4 horas, o mejor durante la noche.
7. Vacíe el depósito de agua.
8. Enjuague el depósito de agua 2 – 3 veces con agua clara.

7.5 Ensamblar

1. Inserte las dos piezas del sensor del nivel del agua **7**, primero el anillo flotador y después el disco de bloqueo, en la base del aparato **9**.

Nota: La marca "TOP" sobre el anillo flotador debe estar dirigida hacia arriba.

2. Cierre enroscando el depósito de agua **3** y cóloquelo sobre la base del aparato **9** (figura 1).

8. Solución de fallos

Fallo	Causa	Solución
La lámpara de control no se ilumina, el aparato no funciona.	El humidificador no está conectado (correctamente) a la alimentación de corriente.	Inserte el enchufe de la red (correctamente) en la toma de corriente y conecte el humidificador.
La lámpara de control se ilumina, el ventilador funciona, pero no se produce ninguna nebulización.	El depósito de agua está vacío o el nivel del agua es demasiado bajo.	Llene el depósito de agua con agua fresca, a ser posible hervida o destilada.
	El anillo flotador del sensor del nivel del agua no está presente o no está correctamente montado.	Compruebe el anillo flotador. La marca "TOP" debe estar dirigida hacia arriba.

Fallo	Causa	Solución
El humidificador produce un olor desagradable.	El aparato es todavía nuevo.	Limpie el humidificador según 7.2 en la página 20.
	El humidificador contiene agua residual, sucia.	Limpie el depósito de agua según 7.2 en la página 20 y llénelo con agua fresca, a ser posible hervida o destilada.
El humidificador no produce suficiente nebulización.	Sobre el nebulizador se ha formado un depósito de cal.	Desincruste la cal del nebulizador.
	El depósito de agua no contiene suficiente agua.	Llene el depósito de agua con agua fresca, a ser posible hervida o destilada.

9. Datos técnicos

Tensión:	220 – 240V ~/50 Hz
Consumo de potencia:	40 vat.
Clase de protección:	II
Rendimiento de nebulización:	máx. 250 ml/h
Capacidad:	máx. 2 l
Higrómetro-termómetro:	1 pila tipo AG13, 1,5V



10. Eliminación

10.1 Humidificador e higrómetro-termómetro



El símbolo de un contenedor de residuos sobre ruedas cruzado significa que en la Unión Europea el producto debe ser depositado en un recipiente de residuos especiales. Esto es aplicable al producto y a todos los accesorios marcados con ese símbolo. Los productos marcados no deben ser eliminados con la basura doméstica normal, sino que deben ser entregados en un punto de recogida para el reciclaje de aparatos eléctricos y electrónicos. El reciclaje colabora a reducir el consumo de materias primas y a respetar el entorno.

10.2 Embalaje

Si desea eliminar el embalaje, siga las correspondientes normas medioambientales de su país.

10.3 Pilas

Cada consumidor está legalmente obligado a entregar todas las pilas y baterías, tanto si contienen sustancias nocivas como si no, a un punto de recogida de su comunidad o barrio, o a los correspondientes comercios, para que sean llevados a un puesto de eliminación respetuosa con el medio ambiente.

La pila tipo AG13 1,5 V contenida en el higrómetro-termómetro debe entregarse completamente gastada.



II. Garantía

Si se maneja con cuidado y se siguen las instrucciones de uso, el fabricante otorga una garantía de 2 años a partir de la fecha de compra.

Nos comprometemos a reparar gratuitamente el aparato si se trata de defectos de material o de construcción. Queda excluido cualquier otro derecho.

La garantía no cubre los daños que resulten del uso inadecuado del aparato. El cable de alimentación y el enchufe están excluidos de la garantía, siempre que se trate de desgaste. En los primeros 2 años siguientes a la fecha de compra repararemos los defectos en el marco de reclamaciones reconocidas como justificadas sin facturar los gastos accesorios causados. Debe aclararse previamente quién asume los costes.

El envío del aparato deberá realizarse en cualquier caso acompañado del certificado de garantía o del comprobante de compra.

Si no se demuestra la fecha de compra, se producirá automáticamente la facturación de costes sin consulta previa. La devolución se producirá entonces contra reembolso.

Haga rellenar el certificado de garantía en el momento de la compra y consérvelo cuidadosamente. No se sustituirán los certificados de garantía perdidos.

Al final de este folleto encontrará el certificado de garantía.

Para España:

En cumplimiento de lo establecido en la Ley Orgánica 15/99 de 13 de diciembre de Protección de Datos de Carácter Personal sus datos serán tratados por Roche Diagnostics, SL (Avda. de la Generalitat, 171-173, 08174 Sant Cugat del Vallès, Barcelona), prestando usted su consentimiento expreso para el tratamiento de los mismos con la finalidad de gestionar las garantías de los productos adquiridos así como de informarle de nuestros productos y servicios y realizar encuestas de satisfacción. Usted podrá ejercer sus derechos mediante comunicación escrita a Roche Diagnostics, SL. En el caso que Vd. No desee recibir comunicaciones comerciales de nuestros productos y servicios, por favor, indíquelo expresamente en la casilla de más abajo:

- No deseo recibir comunicaciones comerciales de Roche Diagnostics, SL

Índice

1. Indicações importantes antes da primeira utilização	25
2. Partes integrantes do humidificador (ver figura 11)	25
3. Descrição do aparelho	25
3.1 Campo de aplicação	25
3.2 Volume de entrega	26
3.3 Descrição do funcionamento	26
3.4 Marcações no aparelho	26
4. Instruções de segurança	26
4.1 Esclarecimento dos termos	26
4.2 Indicações gerais	27
4.3 Protecção contra choque eléctrico	27
4.4 Para a segurança do seu filho	28
4.5 Procedimento com pilhas	28
5. Desembalar e montar o aparelho	29
5.1 Humidificador	29
5.2 Higrómetro digital (medidor de temperatura e de humidade)	29
6. Operar o aparelho	30
6.1 Pôr em funcionamento	30
6.2 Desligar	30
7. Limpar e cuidar do aparelho	31
7.1 Despejar e desmontar	31
7.2 Limpeza	31
7.3 Desinfecção	31
7.4 Descalcificar	32
7.5 Montagem	32
8. Soluções em caso de falhas	33
9. Dados técnicos	33
10. Eliminação	34
10.1 Humidificador e higrómetro	34
10.2 Embalagem	34
10.3 Pilhas	34
11. Garantia	34

Queridos Pais

Decidiram-se pelo nosso humidificador e, deste modo, por qualidade e segurança.

Este humidificador contribui para a melhoria da qualidade do ar no quarto da criança, assegurando uma humidade do ar agradável. Com isto, evita-se que o ar demasiado seco provoque no seu bebé irritações da membrana mucosa, pele seca e gretada, garganta seca e

irritada, bem como lábios gretados. Simultaneamente, está a prevenir o risco de uma gripe, constipação, bem como algumas infecções bacterianas ou fúngicas, pois evita-se que a resistência do seu bebé seja enfraquecida devido ao ar demasiado seco.

Desejamos que o seu bebé tenha um desenvolvimento saudável.

I. Indicações importantes antes da primeira utilização

Este manual de operação ajuda-o a utilizar o seu humidificador de forma segura e económica.

Todas as pessoas que montam, operam, limpam ou eliminam este aparelho têm de ler e entender todo o manual de operação.

Por isso, guarde-o bem, para que esteja sempre à mão.

Se alguma vez vender ou oferecer o seu aparelho, entregue igualmente este manual de operação, para que também o próximo proprietário possa utilizar o aparelho com segurança.

2. Partes integrantes do humidificador (ver figura 11)

- | | |
|--|---------------------------|
| 1 Saída rotativa da névoa de pulverização | 5 Lâmpada de controlo |
| 2 Canal da névoa de pulverização | 6 Ficha |
| 3 Reservatório de água | 7 Sensor do nível da água |
| 4 Botão para "ligar/desligar" e regulação contínua da intensidade da névoa de pulverização | 8 Vaporizador |
| | 9 Base do aparelho |

3. Descrição do aparelho

3.1 Campo de aplicação

Com este humidificador da NUK aumenta-se a humidade relativa em recintos fechados e evita-se assim que o ar se torne demasiado seco.

Este aparelho só pode ser utilizado em recintos fechados secos. Não recomendamos a sua utilização no exterior ou em recintos húmidos.

Este aparelho é adequado para o uso doméstico e não para o uso industrial.

A humidade do ar representa a quantidade de vapor de água que existe no ar.

A quantidade de vapor de água que o ar pode suportar depende fortemente da temperatura. Quanto mais elevada for a temperatura do ar, mais vapor de água é suportado.

Quando o ar está totalmente saturado (p. ex. em caso de nevoeiro ou de chuva), e portanto não consegue suportar mais água, fala-se de uma humidade relativa de 100 %.

Quando existe uma humidade relativa de 40 - 55 %, temos a sensação de bem-estar. Uma humidade relativa de menos de 30 % é demasiado seca. O higrotermómetro (medidor de temperatura e de humidade) fornecido permite medir a humidade relativa do ar a qualquer momento.

3.2 Volume de entrega

- 1 humidificador NUK, completo
- 1 higrotermómetro digital (medidor de temperatura e de humidade)
- 1 manual de operação

3.3 Descrição do funcionamento

Este humidificador funciona a energia eléctrica. A água que se encontra dentro deste é dividida em minúsculas gotículas através de uma frequência ultra-sónica no nebulizador. Estas gotículas vão ser depois difundidas pelo ar do quarto como uma névoa de pulverização micro-fina, através do sistema de ventilação. Ali, a névoa de pulverização evapora, aumentando a humidade do ar. A vantagem da nebulização

ultra-sónica está no facto de funcionar muito silenciosamente e portanto o sono do seu filho não é perturbado.

Além disso, ao contrário dos vaporizadores de água, este aparelho apresenta um consumo muito reduzido de energia eléctrica. O sensor do nível da água integrado no aparelho assegura que, no caso de um nível de água demasiado baixo, o difusor de névoa de pulverização se desligue automaticamente. Este automatismo de desactivação protege o nebulizador de um sobreaquecimento. No entanto, o aparelho permanece ligado e o ventilador continua a funcionar.

3.4 Marcações no aparelho

Características	Local	Significado
	Base do aparelho 9	Despejar a água somente nesta direcção
TOP	Anel do flutuador do sensor do nível da água 7	Esta marcação deve estar virada para cima

4. Instruções de segurança

Este aparelho é construído e fabricado de acordo com o estado actual da tecnologia. Todas as respectivas directivas europeias de segurança são respeitadas e o aparelho foi testado de acordo com a norma. Mesmo assim, este tipo de aparelhos também pode representar perigos.

Não descure a sua segurança e dispense 5 minutos do seu tempo! Bastam 5 minutos para ler as nossas instruções de segurança.

4.1 Esclarecimento dos termos

Os seguintes termos de aviso encontram-se neste manual de operação:



Aviso!

Risco elevado: A não observância do aviso pode provocar um dano físico e letal.

Cuidado!

Risco médio: A não observância do aviso pode provocar um dano material.

Nota:

Risco reduzido: Condições que devem ser respeitadas ao manusear o aparelho.

4.2 Indicações gerais

- Antes da utilização, leia atentamente este manual de operação. O manual é parte integrante do aparelho e tem de estar sempre disponível.
- Utilize o aparelho apenas para o fim aqui descrito (ver secção 3.1 na página 25).
- Verifique se a tensão de rede necessária (ver chapa de características no aparelho) corresponde à sua.
- Este aparelho não se destina a ser utilizado por pessoas (incluindo crianças) com capacidades psíquicas, sensoriais ou mentais limitadas ou com experiência e/ou conhecimento insuficiente, a não ser que estejam supervisionadas por uma pessoa responsável pela sua segurança ou tenham recebido instruções, por essa pessoa, acerca da utilização correcta do aparelho. As crianças devem ser supervisionadas, para garantir que não brinquem com o aparelho.
- Os direitos de garantia e a responsabilidade são anulados se forem utilizados acessórios que não os recomendados neste manual de operação ou se não forem usadas peças sobresselentes originais em caso de reparação. Isto também se aplica no caso de reparações efectuadas por pessoal não qualificado. O endereço de contacto encontra-se no fim deste manual de operação.
- Em caso de algumas falhas de funcionamento, a reparação do aparelho só pode ser efectuada por uma pessoa qualificada. Caso contrário, a garantia é anulada.
- Certifique-se de que nunca existe perigo de alguém tropeçar ou ficar preso no cabo de rede, nem de pisar o cabo.
- O aparelho só pode ser colocado sobre uma superfície fixa, plana, seca e não inflamável.
- Não coloque o aparelho na proximidade de superfícies quentes, dentro de fornos

aquecidos ou junto a aparelhos eléctricos ou a gás, uma vez que, deste modo, o aparelho pode ficar danificado.

- Nunca ponha o aparelho a funcionar sem água e não introduza neste inalantes ou óleos essenciais, caso contrário, este pode ficar danificado.
- Não aponte a névoa de pulverização directamente para móveis ou outros objectos, pois esta pode depositar-se aí antes de evaporar.
- Nunca cubra o aparelho em funcionamento com um pano ou quaisquer outros objectos.
- Após a utilização do aparelho, desligue-o da rede, para que não possa ser ligado inadvertidamente.

4.3 Protecção contra choque eléctrico



Aviso! As seguintes instruções de segurança visam protegê-lo de um choque eléctrico.

- Utilize o aparelho apenas se este e o cabo de rede estiverem intactos.
- Se o cabo de rede estiver danificado, tem de ser substituído pelo fabricante, pelo respectivo serviço de assistência técnica ou por uma pessoa com qualificações semelhantes, a fim de evitar perigos.
- Nunca abra a base do aparelho nem tente repará-lo. Isto só pode ser feito por um técnico qualificado.
- Retire sempre a ficha da tomada antes de recheiar, despejar, limpar, desinfectar ou descalcificar o aparelho.
- Não pode entrar água ou qualquer outro tipo de líquido no aparelho, excepto nos recipientes previstos para o efeito (no reservatório de água ou no recipiente na base do aparelho sobre o nebulizador). Por isso:
 - nunca o utilize no exterior

- nunca mergulhe a base do aparelho em água
- nunca o utilize num ambiente muito húmido, caso a humidade do ar já seja superior a 55 %
- nunca o opere directamente ao lado de um lava-loiça.

Se, mesmo assim, entrar líquido no aparelho, retire imediatamente a ficha da tomada e mande reparar o aparelho por um técnico qualificado. O endereço de contacto encontra-se no fim deste manual de operação.

- Nunca toque no aparelho, no cabo de rede ou na ficha com as mãos húmidas.
- Retire o cabo de rede sempre pela ficha. Nunca puxe no próprio cabo.
- Certifique-se de que o cabo de rede nunca é dobrado ou entalado.
- Mantenha o cabo de rede afastado de superfícies quentes (p. ex. placa de fogão).
- Deve evitar utilizar cabos de extensão. A sua utilização só é permitida em condições muito específicas:
 - O cabo de extensão tem de ser adequado à intensidade de corrente do aparelho.
 - O cabo de extensão não pode estar no meio do caminho: não pode existir o perigo de alguém tropeçar no cabo e este não pode estar ao alcance de crianças.
 - O cabo de extensão não pode estar danificado.
 - Não podem ser ligados outros aparelhos à tomada para além deste, sob pena de provocar uma sobrecarga na rede eléctrica (proibição de tomadas múltiplas!).

4.4 Para a segurança do seu filho



Aviso! A maior parte das vezes, as crianças não conseguem avaliar os perigos correctamente podendo, por isso, sofrer ferimentos. Por conseguinte, tenha em atenção que:

- Este produto só pode ser utilizado sob a vigilância de adultos, para garantir que as crianças não brinquem com o aparelho.
- Assegure-se sempre de que o aparelho se encontra fora do alcance das crianças.
- Certifique-se de que as crianças não possam puxar o aparelho para baixo através do cabo.
- Tenha em atenção que a película da embalagem pode ser fatal para as crianças. As películas da embalagem não são brinquedos.

4.5 Procedimento com pilhas

- Retire as pilhas quando estas estiverem gastas ou se o higrotermómetro não for usado durante um longo período. Uma pilha em más condições pode danificar o aparelho.
- Não misture as pilhas gastas com o lixo doméstico, use o pilhão.
- Certifique-se de que as pilhas são colocadas com a polaridade correcta (+/-).
- As baterias não devem ser recarregadas ou atiradas para o fogo, pois isso constitui perigo de explosão.
- Utilize exclusivamente o tipo de pilhas indicado (tipo AG13, 1,5V)

5. Desembalar e montar o aparelho

5.1 Humidificador

1. Retire os componentes individuais da embalagem.
2. Verifique se os componentes individuais estão completos (ver secção 3.2 na página 26) e não apresentam danos.
3. Limpe bem o aparelho antes da primeira utilização (ver secção 7. na página 31).

Nota: No caso de um aparelho novo, podem ainda existir odores, se este não for previamente limpo.

4. Coloque o humidificador no quarto onde vai ser utilizado meia-hora antes de o ligar.

Pretende-se com isto que o humidificador tenha a mesma temperatura que o quarto e que, deste modo, funcione de forma mais exacta.

5. Coloque o aparelho sobre uma superfície plana, seca e antiderrapante.

5.2 Higrotermómetro digital (medidor de temperatura e de humidade)

Escala de medida da humidade do ar:
20 % até 99 %

Escala de medida da temperatura:
-10 °C até + 50 °C ou 14 °F até 122 °F.

Nota: O higrotermómetro tem de ser calibrado antes da primeira utilização. Uma utilização prolongada num espaço sobreaquecido com ar seco pode influenciar as partes sensíveis do instrumento, de tal forma que este deveria ser novamente calibrado. Assim, enrole o instrumento num pano húmido durante uma hora. A humidade aumenta para o máximo. O aparelho está novamente calibrado e pronto a funcionar (de novo).

1. Para colocar o instrumento a funcionar, abra o compartimento das pilhas e retire as fitas de segurança da pilha.

O instrumento está agora pronto a funcionar e mostra a humidade do ar e a temperatura.

2. Para alterar a definição da temperatura de “°C” para “°F”, pressione o botão na parte de trás do aparelho usando um objecto fino e pontiagudo (como um lápis afiado ou um palito).
3. Verifique agora a humidade do ar no quarto do seu bebé. Para isso, monte o instrumento a uma distância de cerca de 1 m do humidificador e, se possível, longe de uma fonte de calor directa, como por exemplo radiadores ou o sol.

Nota: Assim que a exibição se tornar imperceptível, substitua a pilha por uma nova do tipo AG13 1,5V.

Nota: A temperatura ambiente recomendada é de cerca de 16 - 20 °C, a humidade relativa do ar recomendada é de cerca de 40 - 55 %.

6. Operar o aparelho

6.1 Pôr em funcionamento



Aviso!

Para prevenir o perigo de um choque eléctrico, retire sempre a ficha da tomada antes de encher o reservatório de água.

1. Retire o reservatório de água **3** da base do aparelho **9** (figura 1).
2. Rode o reservatório de água **3** e desenrosque a tampa de fecho (figura 2).



Aviso!

Para prevenir a formação de calcário, bem como de culturas de bactérias prejudiciais para a saúde:

- Para cada utilização do aparelho, use impreterivelmente água fresca e limpa, de preferência fervida ou destilada.
- A temperatura da água deve ser no máximo de 20 °C.
- Nunca utilize aditivos, como por exemplo inalantes ou óleos essenciais.

3. Encha o reservatório de água **3**, de acordo com as necessidades, até 2 l de água (figura 3).
4. Enrosque firmemente a tampa de fecho no reservatório de água **3** (figura 4).
5. Volte a colocar o reservatório de água **3** sobre a base do aparelho **9** (figura 5).
6. Ligue a ficha a uma tomada (220 – 240 V ~/ 50 Hz) (figura 6).
7. Rode o botão **4** no sentido dos ponteiros do relógio sensivelmente para além da resistência (figura 6).
O aparelho está agora ligado e a lâmpada de controlo **5** está acesa. Dentro de alguns segundos, o vapor começa a ser visível.
8. Regule a intensidade da humidificação no botão **4** (figura 7).

9. Rode a saída da névoa de pulverização **1** na direcção desejada.
10. Verifique regularmente a humidade do ar com o higrotermómetro fornecido (medidor de temperatura e de humidade). A humidade do ar deve estar entre os 40 e os 55 %.

6.2 Desligar

1. Desligue o humidificador rodando o botão **4** no sentido oposto ao dos ponteiros do relógio sensivelmente para além da resistência (figura 8).
O aparelho está agora desligado e a lâmpada de controlo **5** está apagada.
2. Despeje o reservatório de água **3** e a base do aparelho **9** na direcção da seta (figura 9) depois de cada utilização, em especial no caso de um período de inactividade mais longo, como por exemplo durante a noite (ver secção 7.1 na página 31).
3. Limpe as peças do aparelho (ver secção 7.2 na página 31).

7. Limpar e cuidar do aparelho



Aviso!

Retire sempre a ficha da tomada antes de recheiar, despejar, limpar, desinfectar ou descalcificar o aparelho.

7.1 Despejar e desmontar

1. Retire o reservatório de água **3** da base do aparelho **9** (figura 1).
2. Despeje o reservatório de água **3**.
3. Despeje o resto da água que ainda se encontra na base do aparelho **9**.

Cuidado! Existe uma marcação (seta) na base do aparelho que mostra em que direcção a água deve ser esvaziada (figura 9).

4. Retire ambas as partes do sensor do nível da água **7** (o anel do dispositivo, bem como o anel do flutuador).

Ambas as peças estão somente encaixadas.

7.2 Limpeza

O aparelho deve ser limpo depois de cada utilização, pelo menos uma vez por semana.

Cuidado! Não utilize produtos de limpeza ou produtos abrasivos, nem objectos de metal ou outro tipo de material duro, pois estes podem danificar as superfícies.

Cuidado! Não mergulhe a base do aparelho **9** em água nem deixe que entre água nesta, uma vez que contém componentes eléctricos, que podem ficar danificados.

Nota: A limpeza regular do aparelho depois de cada utilização, pelo menos uma vez por semana, reduz a formação de calcário.

1. Lave a saída da névoa de pulverização **1**, bem como ambas as partes do sensor do nível da água **7** (o anel do dispositivo e o do flutuador) com água corrente.
2. Para limpar a base do aparelho **9**, use um pano limpo e humedecido (figura 10).

A parte interior deve ser limpa com um pano limpo e humedecido e os locais mais estreitos com um pincel limpo, na medida do possível.

3. Para limpar o reservatório de água **3**, coloque-o virado para cima sobre uma superfície plana, limpa e antiderrapante e encha-o com 0,5 l de água a ferver.

Cuidado! Coloque o fecho de rosca, deixe-o solto e não o enrosque: Poder-se-ia formar uma sobrepressão no reservatório que possivelmente causaria danos materiais!

Deixe o reservatório arrefecer durante pelo menos 30 minutos e depois despeje-o.

4. Deixe secar todas as peças do aparelho limpas ao ar livre.

7.3 Desinfecção

O aparelho tem de ser desinfectado pelo menos semanalmente.

1. Coloque a saída da névoa de pulverização **1**, ambas as partes do sensor do nível da água **7** (o anel do dispositivo e o do flutuador) e o fecho de rosca, juntamente com a respectiva junta de borracha em água a ferver durante 3 minutos.
2. Encha a base do aparelho **9** com cerca de 200 ml de água a ferver, deixe arrefecer durante 30 minutos e despeje-a na direcção da seta (figura 9).
3. Deixe secar todas as partes do aparelho desinfectadas ao ar livre.

Nota: O reservatório de água **3** não tem de ser desinfectado em separado. A limpeza descrita anteriormente com água a ferver (ver secção 7.2 na página 31) é suficiente.

7.4 Descalcificar

Com a limpeza regular do aparelho segundo "7.2 Limpeza" depois de cada utilização, mas pelo menos uma vez por semana, a formação de calcário é reduzida. Depois de algum tempo, depositar-se-á, mesmo assim, calcário na base do aparelho. As descalcificações podem diminuir consideravelmente a potência durante a humidificação.

Indicações para evitar a formação de calcário:

- Para cada utilização do aparelho, use impreterivelmente água fresca e limpa, de preferência fervida ou destilada.
- A temperatura da água deve ser no máximo de 20 °C.

Nota: Em caso de descalcificações ligeiras, o melhor será utilizar o processo descrito abaixo. Em caso de descalcificações acentuadas, deve utilizar um produto de descalcificação convencional. Respeite as instruções do fabricante do produto de descalcificação.

1. Para a descalcificação, misture 50 ml de água quente com 50 ml de vinagre e encha **9** a base do aparelho.
2. Deixe a solução actuar durante 30 minutos e depois deite-a fora, na direcção da seta (figura 9).
3. A seguir, limpe o aparelho com um pano limpo e húmido.
4. Coloque o reservatório de água virado para cima sobre uma superfície plana, seca e antiderrapante e enrosque-o.
5. Misture uma nova solução de cerca de 100 ml de água quente e 100 ml de vinagre (p. ex. vinagre de mesa) e encha o reservatório de água.
6. Deixe a solução actuar durante, pelo menos, 4 horas, de preferência durante a noite.
7. Despeje o reservatório de água.

8. Enxágue o reservatório de água 2 – 3 vezes com água limpa.

7.5 Montagem

1. Coloque ambas as partes do sensor do nível da água **7**, primeiro o anel do flutuador e depois o anel do dispositivo, na base do aparelho **9**.

Nota: A marcação "TOP" no anel do flutuador deve ficar virada para cima.

2. Enrosque o reservatório de água **3** e coloque-o sobre a base do aparelho **9** (figura 1).

8. Soluções em caso de falhas

Falha	Causa	Eliminação
A lâmpada de controlo não acende, o aparelho não funciona.	O humidificador não está devidamente ligado à fonte de alimentação de corrente.	Ligue a ficha (devidamente) à tomada e ligue o humidificador.
A lâmpada de controlo está acesa, o ventilador está a funcionar, mas não está a ser produzida qualquer névoa de pulverização.	O reservatório de água está vazio ou o nível da água está demasiado baixo.	Encha o reservatório de água com água fresca, se possível fervida ou destilada.
	O anel do flutuador do sensor do nível da água não está montado ou não foi montado correctamente.	Verifique o anel do flutuador. A marcação "TOP" deve estar virada para cima.
O humidificador emana um odor desagradável.	O aparelho ainda é novo.	Limpe o humidificador adequadamente 7.2 na página 31.
	O humidificador contém água velha e suja.	Limpe o reservatório de água adequadamente 7.2 na página 31 e encha-o com água fresca, se possível fervida ou destilada.
O humidificador não produz névoa de pulverização suficiente.	Existe formação de calcário no nebulizador.	Descalcifique o nebulizador.
	O reservatório de água não contém água suficiente.	Encha o reservatório de água com água fresca, se possível fervida ou destilada.

9. Dados técnicos

Tensão: 220 – 240 V ~/50 Hz
 Potência absorvida: 40 Watt
 Classe de protecção: II
 Potência do nebulizador: aprox. 250 ml/h
 Capacidade volumétrica: máx. 2 l
 Higrotermómetro: 1 pilha tipo AG13, 1,5V



10. Eliminação

10.1 Humidificador e higrotermómetro



O símbolo do contentor de lixo sobre rodas riscado significa que o produto tem de ser encaminhado para reciclagem dentro da União Europeia. Isto aplica-se ao produto e a todos os acessórios ostentando esse símbolo. Os produtos assinalados não podem ser misturados com o lixo doméstico normal, mas sim encaminhados para reciclagem de aparelhos eléctricos e electrónicos. A reciclagem ajuda a reduzir o consumo de matéria-prima e a poupar o meio ambiente.

10.2 Embalagem

Caso pretenda eliminar a embalagem, respeite as respectivas normas ambientais do seu país.

10.3 Pilhas

Todos os consumidores são obrigados a deitar todas as pilhas e acumuladores, independentemente de conterem ou não substâncias poluentes, num pilhão do seu bairro/município ou no comércio local, para que possam ser eliminados ecologicamente.

A pilha do tipo AG13 1,5 V contida no higrotermómetro só deve ser depositada se estiver descarregada!

11. Garantia

O aparelho dispõe de uma garantia do fabricante de 2 anos, a contar a partir da data de aquisição, se este for tratado em condições e em conformidade com o manual de operação.

Assumimos a reparação gratuita do aparelho, caso se trate de falhas de material ou de construção. Ficam excluídas quaisquer outras reivindicações.

Danos resultantes de uma utilização inadequada do aparelho não são reembolsados. O cabo e a ficha encontram-se excluídos da garantia se o problema for atribuível ao desgaste. Dentro dos primeiros 2 anos, a contar a partir da data de aquisição, eliminamos todas as falhas devidamente reconhecidas sem quaisquer custos adicionais. A aceitação dos custos tem de ser previamente esclarecida. Para isso, entre em contacto com a Linha de Assistência a Clientes da Roche Sistemas de Diagnósticos, Lda., representantes da NUK em Portugal, através do número 800 200 265.

O envio do aparelho tem de vir sempre acompanhado pelo certificado de garantia ou pelo comprovativo de compra.

Sem comprovativo da data de aquisição, os custos são imputados ao cliente sem consulta prévia. O reenvio é depois efectuado contra reembolso.

Mande preencher o certificado de garantia aquando da compra e guarde-o bem. Em caso de extravio, o certificado de garantia não é substituído.

O certificado de garantia encontra-se no fim deste folheto.

Indice

1. Avvertenze importanti per il primo utilizzo	36
2. Componenti dell'umidificatore (si veda la figura 11)	36
3. Descrizione dell'apparecchio	36
3.1 Destinazione d'uso	36
3.2 Materiale in dotazione	37
3.3 Descrizione del funzionamento	37
3.4 Simboli presenti sull'apparecchio	37
4. Avvertenze di sicurezza.	37
4.1 Significato dei termini	37
4.2 Avvertenze generali	37
4.3 Protezione contro le scosse elettriche	38
4.4 Per la sicurezza del vostro bambino	39
4.5 Utilizzo delle batterie	39
5. Disimballaggio e installazione dell'apparecchio	40
5.1 Umidificatore	40
5.2 Igrotermometro (misuratore di umidità e temperatura)	40
6. Uso dell'apparecchio.	41
6.1 Messa in funzione	41
6.2 Messa fuori servizio	41
7. Pulizia e manutenzione dell'apparecchio.	42
7.1 Svuotamento e smontaggio	42
7.2 Pulizia	42
7.3 Disinfezione.	42
7.4 Eliminazione del calcare	43
7.5 Assemblaggio.	43
8. Risoluzione dei guasti.	44
9. Specifiche tecniche.	44
10. Smaltimento	45
10.1 Umidificatore e igrotermometro	45
10.2 Imballaggio.	45
10.3 Batterie	45
11. Garanzia	45

Cari genitori,

scegliendo il nostro umidificatore NUK avete optato per la qualità e la sicurezza.

Questo umidificatore contribuisce al miglioramento dell'aria ambientale nella stanza del bambino, garantendo una piacevole umidità atmosferica. In questo modo evitate che l'aria eccessivamente secca causi irritazioni delle mucose, pelle secca e screpolata, gola secca e

irritata, come pure labbra screpolate nel vostro bambino. Contemporaneamente prevenite così il pericolo di un'influenza, di un raffreddore e di alcune infezioni fungine e batteriche, impedendo l'indebolimento della capacità di resistenza del vostro bambino dovuto ad aria troppo secca.

Auguriamo al vostro bebè di crescere sano!

I. Avvertenze importanti per il primo utilizzo

Le presenti istruzioni per l'uso vi consentiranno di utilizzare il vostro umidificatore in modo sicuro ed economico.

Chiunque installi, utilizzi, pulisca o smaltisca l'apparecchio deve aver letto per intero e capito quanto contenuto nelle presenti istruzioni per l'uso.

Le istruzioni per l'uso dovranno essere custodite con cura ed essere sempre disponibili per la consultazione.

Se decidete di vendere o di regalare il vostro apparecchio, allegare anche le istruzioni per l'uso, affinché il prossimo proprietario possa consultarle ogniqualvolta ne avesse bisogno.

2. Componenti dell'umidificatore (si veda la figura 11)

- | | |
|--|---------------------------------|
| 1 Ugello di nebulizzazione girevole | 5 Spia di controllo |
| 2 Canale di nebulizzazione | 6 Spina |
| 3 Serbatoio dell'acqua | 7 Sensore di livello dell'acqua |
| 4 Manopola "ON/OFF" e di regolazione continua dell'intensità di nebulizzazione | 8 Nebulizzatore |
| | 9 Base dell'apparecchio |

3. Descrizione dell'apparecchio

3.1 Destinazione d'uso

Con questo umidificatore NUK si aumenta l'umidità atmosferica relativa nei locali chiusi e si impedisce quindi che l'aria diventi troppo secca.

Questo apparecchio può essere utilizzato esclusivamente in locali chiusi asciutti. L'uso all'aperto o in locali umidi non è consentito.

L'apparecchio è idoneo all'uso domestico e non è previsto per usi commerciali.

L'umidità atmosferica indica quanto vapore acqueo si trova nell'aria.

La quantità di vapore acqueo che l'aria è in grado di assorbire dipende fortemente dalla temperatura. Più la temperatura atmosferica aumenta, più è possibile assorbire il vapore acqueo.

Quando l'aria è completamente satura (ad es. in caso di nebbia o pioggia), quindi quando non è più possibile assorbire ulteriore acqua, si parla di umidità atmosferica relativa del 100 %.



Ci sentiamo bene con un'umidità atmosferica relativa del 40 - 55 %. Un'umidità atmosferica relativa inferiore al 30 % viene considerata come aria troppo secca. Con l'igrotermometro in dotazione (misuratore di umidità e temperatura) è possibile misurare in qualsiasi momento l'umidità atmosferica relativa.

3.2 Materiale in dotazione

- I umidificatore NUK completo
- I igrotermometro digitale (misuratore di umidità e temperatura)
- I manuale d'uso

3.3 Descrizione del funzionamento

Questo umidificatore utilizza l'alimentazione elettrica. L'acqua che vi si trova all'interno viene distribuita sotto forma di gocce minuscole utilizzando il nebulizzatore d'alta frequenza a ultrasuoni. Queste gocce vengono erogate nell'aria ambientale sotto forma di microparticelle mediante il sistema di ventilazione. Qui la nebbiolina erogata evapora, aumentando così l'umidità atmosferica. Il vantaggio della nebulizzazione a ultrasuoni

consiste nel fatto che il suo funzionamento è estremamente silenzioso e che quindi il bambino può continuare a dormire indisturbato. Contrariamente agli evaporatori ad acqua, questo apparecchio presenta un consumo di corrente estremamente ridotto. Il sensore di livello dell'acqua integrato nell'apparecchio provvede allo spegnimento automatico della nebulizzazione in caso di livello dell'acqua insufficiente. Questo automatismo protegge il nebulizzatore nei confronti del surriscaldamento. L'apparecchio rimane tuttavia acceso e il ventilatore continua a funzionare.

3.4 Simboli presenti sull'apparecchio

Simboli	Posizione	Significato
	Base dell'apparecchio 9	Scaricare l'acqua solo in questa direzione
TOP	Galleggiante del sensore di livello dell'acqua 7	Questo contrassegno deve essere rivolto verso l'alto

4. Avvertenze di sicurezza

Il presente apparecchio è stato costruito e prodotto secondo le ultime nozioni tecniche disponibili. Sono state osservate tutte le direttive europee riguardanti la sicurezza e l'apparecchio è stato testato secondo le normative vigenti. Tuttavia, apparecchi di questo tipo possono essere fonte di pericolo.

Per la vostra sicurezza e quella dei vostri bambini, vi preghiamo di dedicarci 5 minuti del vostro tempo e di leggere attentamente le nostre avvertenze di sicurezza!

4.1 Significato dei termini

Nelle presenti istruzioni per l'uso troverete le seguenti segnalazioni:



Attenzione!

Rischio elevato: l'inosservanza di questa avvertenza può essere pericolosa per la salute e la vita.

Cautela!

Rischio moderato: l'inosservanza di questa avvertenza può provocare danni alle cose.

Avvertenza:

Basso rischio: suggerimenti ed informazioni da osservare durante l'uso dell'apparecchio.

4.2 Avvertenze generali

- Leggere attentamente le presenti istruzioni prima dell'uso. Esse costituiscono parte integrante dell'apparecchio e devono sempre essere tenute a portata di mano.

- L'apparecchio deve essere utilizzato esclusivamente per lo scopo descritto (si veda il paragrafo 3.1 a pagina 36).
- Verificare che la tensione di rete (v. targhetta di omologazione dell'apparecchio) corrisponda alla tensione domestica.
- Il presente apparecchio non deve essere utilizzato da persone (compresi i bambini) con capacità motorie, sensoriali o psichiche limitate o con un'esperienza limitata e/o nozioni insufficienti a meno che non siano sorvegliate da una persona competente per la loro sicurezza o abbiano ricevuto da questa istruzioni su come utilizzare l'apparecchio. Sorvegliare sempre i bambini per assicurarsi che non giochino con l'apparecchio.
- Attenzione: ogni rivendicazione di garanzia e responsabilità decade in caso di impiego di componenti non raccomandati nelle presenti istruzioni d'uso o in caso di impiego di ricambi non originali per eventuali riparazioni. Queste condizioni si applicano anche per interventi sull'apparecchio non eseguiti da personale tecnico qualificato. Gli indirizzi di contatto sono riportati alla fine delle presenti istruzioni per l'uso.
- In caso di eventuali malfunzionamenti, la riparazione dell'apparecchio deve essere eseguita esclusivamente da personale qualificato. In caso contrario, decade ogni diritto di garanzia.
- Accertarsi che il cavo di alimentazione non sia di intralcio per evitare cadute ed evitare che qualcuno possa calpestarlo.
- Collocare l'apparecchio esclusivamente su una superficie di appoggio fissa, orizzontale, asciutta e non infiammabile.
- Non collocare l'apparecchio in prossimità di superfici calde, in forni riscaldati o nelle vicinanze di apparecchi a gas o elettrici, poiché si potrebbe danneggiare.
- Non utilizzare mai l'apparecchio senz'acqua e non aggiungere sostanze da inalare oppure oli eterici per evitare di danneggiarli.
- Non dirigere l'acqua nebulizzata direttamente su mobili o altri oggetti, dove le microparticelle potrebbero depositarsi prima di poter evaporare.
- Non coprire mai l'apparecchio con un asciugamano o altri oggetti durante l'uso.
- Staccare l'apparecchio dalla rete elettrica dopo l'uso per evitare che possa essere riacceso inavvertitamente e senza sorveglianza.

4.3 Protezione contro le scosse elettriche



Attenzione! Le seguenti avvertenze di sicurezza vi proteggono da eventuali scosse elettriche.

- L'apparecchio deve essere utilizzato solo se lo stesso e il cavo di alimentazione sono intatti.
- Se il cavo di rete è danneggiato, per evitare pericoli deve essere sostituito dal produttore, dal relativo servizio di assistenza clienti o da una persona parimenti qualificata.
- Non aprire mai la base dell'apparecchio o eseguire tentativi di riparazione che possono essere effettuati esclusivamente da personale specializzato.
- Prima di riempire, svuotare, pulire, disinfettare o eliminare il calcare dall'apparecchio, staccare sempre la spina.
- Nell'apparecchio non devono mai infiltrarsi acqua o altri liquidi, se non negli appositi contenitori (serbatoio dell'acqua e vaschetta dell'acqua nella base dell'apparecchio sopra il nebulizzatore). Pertanto:
 - non utilizzare mai l'apparecchio all'aperto;
 - non immergere mai in acqua la base dell'apparecchio;

- non utilizzare mai l'apparecchio in un ambiente molto umido, se l'umidità atmosferica è già superiore al 55 %;
- non utilizzare mai l'apparecchio vicino ad un lavabo.

Se dovesse accidentalmente penetrare liquido nell'apparecchio, staccare immediatamente la spina e fare riparare da personale qualificato. Gli indirizzi di contatto sono riportati alla fine delle presenti istruzioni per l'uso.

- Non afferrare mai l'apparecchio, il cavo di alimentazione o la spina con le mani bagnate.
- Staccare sempre il cavo di alimentazione tirando la spina. Non tirare mai il cavo.
- Accertarsi che il cavo di alimentazione non sia piegato o schiacciato.
- Tenere il cavo di alimentazione lontano da superfici calde (ad esempio il piano di cottura della cucina).
- Evitare l'utilizzo di cavi di prolunga. I cavi di prolunga sono consentiti solo alle seguenti condizioni:
 - il cavo di prolunga deve essere idoneo all'intensità di corrente dell'apparecchio.
 - Il cavo di prolunga non deve essere "sospeso", ossia non deve essere di intralcio né essere raggiungibile dai bambini.
 - Il cavo di prolunga non deve essere danneggiato in alcun modo.
 - Alla presa di corrente non devono essere collegati altri apparecchi oltre al presente, altrimenti si può provocare il sovraccarico della rete di corrente (è vietato l'uso di prese multiple!).

4.4 Per la sicurezza del vostro bambino



Attenzione! I bambini spesso non sono in grado di valutare correttamente i pericoli e corrono quindi il rischio di procurarsi lesioni. Osservare pertanto le seguenti indicazioni:

- Il prodotto deve essere utilizzato solo sotto la sorveglianza di un adulto per assicurarsi che i bambini non giochino con l'apparecchio.
- Accertarsi scrupolosamente che l'apparecchio sia sempre lontano dalla portata dei bambini.
- Accertarsi che i bambini non possano far cadere l'apparecchio tirando il cavo di alimentazione.
- Attenzione: il cellofan dell'imballo può essere causa di soffocamento per i bambini. Non lasciare che sia utilizzato come giocattolo.

4.5 Utilizzo delle batterie

- Quando le batterie sono esaurite o quando l'igrotermometro non viene utilizzato per un periodo di tempo prolungato, occorre procedere alla rimozione delle batterie. Una batteria scarica potrebbe danneggiare lo strumento.
- Non smaltire le batterie esaurite insieme ai rifiuti domestici, ma consegnarle a un centro di raccolta.
- Assicurarsi di inserire le batterie con la polarità giusta (+/-).
- Le batterie non devono mai essere caricate o gettate nel fuoco per evitare il pericolo di esplosione.
- Utilizzare esclusivamente il tipo di batterie indicato (tipo AG13, 1,5V).

5. Disimballaggio e installazione dell'apparecchio

5.1 Umidificatore

1. Estrarre i singoli componenti dall'imballaggio.
2. Verificare che siano presenti tutti i componenti (si veda il paragrafo 3.2 a pagina 37) e che questi non presentino danneggiamenti.
3. Pulire a fondo l'apparecchio prima del primo uso (si veda il paragrafo 7. a pagina 42).

Avvertenza: al primo utilizzo un apparecchio nuovo può comportare lo sviluppo di odori sgradevoli se non viene prima lavato.

4. Posizionare l'umidificatore nella stanza in cui deve essere utilizzato una mezz'ora prima dell'accensione.

In questo modo, l'umidificatore raggiungerà la stessa temperatura del locale e funzionerà in maniera più precisa.

5. Collocare l'apparecchio su una superficie piana, asciutta e antisdrucciolo.

5.2 Igrotermometro (misuratore di umidità e temperatura)

Intervallo di misurazione dell'umidità atmosferica: 20 % / 99 %

Intervallo di misurazione della temperatura: -10 °C / + 50 °C o 14 °F / 122 °F.

Avvertenza: precedentemente al primo impiego è necessario calibrare l'igrotermometro. Un utilizzo prolungato in un locale surriscaldato con aria secca può compromettere le parti sensibili dello strumento che dovranno quindi essere calibrate di nuovo. A questo scopo, avvolgere lo strumento in un panno umido per un'ora. In questo modo, l'umidità aumenta al massimo. Lo strumento è (di nuovo) calibrato e pronto per l'uso.

1. Per mettere in funzione lo strumento, aprire il vano batteria e rimuovere la fascia di sicurezza dalla batteria.

Lo strumento è ora pronto per l'uso e indica umidità atmosferica e temperatura.

2. Per modificare la visualizzazione della temperatura da "°C" a "°F", premere il tasto sul retro dello strumento con l'aiuto di un oggetto sottile e appuntito (come uno stuzzicadenti).
3. Verificare l'umidità atmosferica nella stanza del bambino. Assicurarsi che lo strumento si trovi a una distanza di ca. 1 m dall'umidificatore e possibilmente lontano da una fonte di calore diretta, come ad es. termosifoni o il sole.

Avvertenza: non appena la visualizzazione diventa poco chiara, sostituire la batteria con una nuova del tipo AG13 1,5V.

Avvertenza: la temperatura ambiente consigliata è di ca. 16-20°C, l'umidità atmosferica relativa consigliata è del 40-55 % circa.



6. Uso dell'apparecchio

6.1 Messa in funzione



Attenzione!

Per evitare il pericolo di una scossa elettrica, staccare sempre la spina prima di riempire il serbatoio dell'acqua.

1. Estrarre il serbatoio dell'acqua **3** dalla base dell'apparecchio **9** (figura 1).
2. Girare il serbatoio dell'acqua **3** e svitare il tappo di chiusura (figura 2).



Attenzione!

Per evitare la formazione di incrostazioni calcaree e di colture batteriche pericolose per la salute:

- Utilizzare assolutamente acqua fresca e pulita, preferibilmente bollita o distillata per ogni singolo uso dell'apparecchio.
 - La temperatura dell'acqua deve essere al massimo di 20 °C.
 - Non utilizzare mai additivi, come ad es. sostanze da inalare oppure oli eterici.
3. Riempire il serbatoio dell'acqua **3** in base al bisogno con max. 2 l d'acqua (figura 3).
 4. Avvitare il tappo di chiusura con forza sul serbatoio dell'acqua **3** (figura 4).
 5. Reinscrivere il serbatoio dell'acqua **3** sulla base dell'apparecchio **9** (figura 5).
 6. Inserire la spina in una presa (220 – 240 V ~/50 Hz) (figura 6).
 7. Girare la manopola **4** in senso orario vincendo la resistenza percepibile (figura 6).
L'apparecchio si accende e la spia di controllo **5** si illumina. Il vapore risulta visibile nell'arco di pochi secondi.
 8. Regolare l'intensità dell'umidificatore utilizzando la manopola **4** (figura 7).

9. Ruotare l'ugello di nebulizzazione **1** nella direzione desiderata.

10. Verificare regolarmente l'umidità atmosferica con l'igrotermometro (misurazione dell'umidità e della temperatura) in dotazione. L'umidità atmosferica deve essere compresa tra il 40 e il 55 %.

6.2 Messa fuori servizio

1. Disinserire l'umidificatore ruotando la manopola **4** in senso antiorario, vincendo la resistenza percepibile (figura 8).
L'apparecchio si disinserisce e la spia di controllo **5** si spegne.
2. Svuotare il serbatoio dell'acqua **3** e la base dell'apparecchio **9** nella direzione indicata dalla freccia (figura 9) dopo ogni uso, in particolare in caso di inutilizzo prolungato dell'apparecchio, come ad es. durante la notte (si veda il paragrafo 7.1 a pagina 42).
3. Pulire i componenti dell'apparecchio (si veda il paragrafo 7.2 a pagina 42).

7. Pulizia e manutenzione dell'apparecchio



Attenzione!

Prima di riempire, svuotare, pulire, disinfettare o eliminare il calcare dall'apparecchio, staccare sempre la spina.

7.1 Svuotamento e smontaggio

1. Estrarre il serbatoio dell'acqua **3** dalla base dell'apparecchio **9** (figura 1).
2. Svuotare il serbatoio dell'acqua **3**.
3. Scaricare l'acqua residua che si trova ancora nella base dell'apparecchio **9** scuotendo quest'ultimo.

Cautela! Sulla base dell'apparecchio è presente un contrassegno (freccia) che indica in quale direzione scaricare l'acqua (figura 9).

4. Tirare entrambi i componenti del sensore del livello dell'acqua **7** (rondella di arresto e galleggiante) verso l'alto.

Entrambi i componenti sono solo inseriti.

7.2 Pulizia

L'apparecchio deve essere pulito dopo ogni impiego, tuttavia almeno una volta la settimana.

Cautela! Non utilizzare detergenti aggressivi o abrasivi, né oggetti metallici o altri materiali duri che possano intaccare le superfici.

Cautela! Non immergere in acqua la base dell'apparecchio **9** e non permettere l'infiltrazione di acqua nella base dell'apparecchio, poiché contiene componenti elettrici che potrebbero quindi danneggiarsi.

Avvertenza: con l'approfondita e regolare pulizia dell'apparecchio dopo ogni uso, almeno una volta la settimana si diminuisce la formazione di incrostazioni calcaree.

1. Lavare l'ugello di nebulizzazione **1** ed entrambi i componenti del sensore di livello

dell'acqua **7** (rondella di arresto e galleggiante) sotto l'acqua corrente.

2. Per pulire la base dell'apparecchio **9**, lavarla con un panno umido pulito dopo ogni uso (figura 10). Pulire accuratamente il lato interno con un panno pulito inumidito e utilizzare un pennello pulito per i punti stretti .
3. Per la pulizia del serbatoio dell'acqua **3**, capovolgere il serbatoio su una superficie piana, asciutta e antiscivolo e riempirlo con 0,5 l di acqua bollente.

Cautela! Lasciare allentato il tappo a vite e non avvitarlo completamente: potrebbe provocare una sovrappressione nel serbatoio che potrebbe danneggiare l'apparecchio.

Lasciare raffreddare il serbatoio per almeno 30 minuti e svuotarlo successivamente.

4. Lasciare asciugare all'aria tutti i componenti dell'apparecchio puliti.

7.3 Disinfezione

L'apparecchio deve essere disinfettato almeno una volta la settimana.

1. Immergere in acqua bollente l'ugello di nebulizzazione **1**, entrambi i componenti del sensore di livello dell'acqua **7** (rondella di arresto e galleggiante) e il tappo a vite insieme alla rispettiva guarnizione di gomma smontata per 3 minuti.
2. Riempire la base dell'apparecchio **9** con ca. 200 ml di acqua bollente, lasciarla raffreddare per 30 e svuotarla nella direzione indicata dalla freccia (figura 9).
3. Lasciare asciugare all'aria tutti i componenti disinfettati.

Avvertenza: il serbatoio dell'acqua **3** non deve essere disinfettato separatamente. La pulizia con acqua bollente descritta precedentemente (si veda il paragrafo 7.2 a pagina 42) è sufficiente.

7.4 Eliminazione del calcare

Con l'approfondita pulizia regolare dell'apparecchio secondo quanto indicato in "7.2 Pulizia" dopo ogni uso o almeno una volta la settimana, si diminuisce la formazione di incrostazioni calcaree. Dopo qualche tempo, il calcare si deposita comunque nella base dell'apparecchio. I depositi di calcare possono pregiudicare l'efficacia dell'umidificatore.

Suggerimenti per evitare incrostazioni calcaree:

- utilizzare assolutamente acqua fresca e pulita, preferibilmente bollita o distillata per ogni singolo uso dell'apparecchio.
- La temperatura dell'acqua deve essere al massimo di 20 °C.

Avvertenza: in caso di lievi incrostazioni, utilizzare preferibilmente la procedura descritta di seguito. Se i depositi di calcare sono resistenti, si dovrà utilizzare uno dei prodotti anticalcare reperibili in commercio osservandone le istruzioni per l'uso.

1. Per la disincrostazione, miscelare 50 ml di acqua calda con 50 ml di aceto da tavola e versare la soluzione nella base dell'apparecchio **9**.
2. Lasciare agire la soluzione per 30 minuti e svuotarla nella direzione indicata dalla freccia (figura 9).
3. A questo punto, pulire l'apparecchio strofinandolo con un panno pulito umido.
4. Capovolgere il serbatoio dell'acqua su una superficie piana, asciutta e antiscivolo e svitarlo.

5. Miscelare una nuova soluzione di circa 100 ml di acqua calda e 100 ml di aceto da tavola e versarla nel serbatoio dell'acqua.
6. Lasciare agire la soluzione per almeno 4 ore, preferibilmente per tutta la notte.
7. Svuotare il serbatoio dell'acqua.
8. Sciacquare il serbatoio dell'acqua per 2 – 3 volte con acqua pulita.

7.5 Assemblaggio

1. Inserire i due componenti del sensore di livello dell'acqua **7**, prima il galleggiante e poi la rondella di arresto, nella base dell'apparecchio **9**.

Avvertenza: il contrassegno "TOP" sul galleggiante deve essere rivolto verso l'alto.

2. Avvitare il serbatoio dell'acqua **3** e posizionarlo sulla base dell'apparecchio **9** (figura 1).

8. Risoluzione dei guasti

Guasto	Causa	Rimedio
La spia di controllo non si accende e l'apparecchio non funziona.	L'umidificatore non è collegato (correttamente) all'alimentazione elettrica.	Inserire (correttamente) la spina nella presa e accendere l'umidificatore.
La spia di controllo si accende, la ventola funziona, ma l'acqua non viene nebulizzata.	Il serbatoio dell'acqua è vuoto o il livello dell'acqua è troppo basso.	Riempire il serbatoio dell'acqua con acqua pulita, possibilmente bollita o distillata.
	Il galleggiante del sensore di livello dell'acqua non è presente o non è montato correttamente.	Controllare il galleggiante. Il contrassegno "TOP" deve essere rivolto verso l'alto.
L'umidificatore emana un odore sgradevole.	L'apparecchio è ancora nuovo.	Pulire l'apparecchio come indicato in 7.2 a pagina 42.
	L'umidificatore contiene acqua stantia non pulita.	Pulire il serbatoio dell'acqua come indicato in 7.2 a pagina 42 e riempirlo con acqua pulita, possibilmente bollita o distillata.
L'umidificatore non nebulizza a sufficienza.	Sul nebulizzatore sono presenti depositi di calcare.	Eliminare il calcare dal nebulizzatore.
	Il serbatoio dell'acqua non contiene acqua a sufficienza.	Riempire il serbatoio dell'acqua con acqua pulita, possibilmente bollita o distillata.

9. Specifiche tecniche

Tensione: 220 – 240 V ~/50 Hz
 Potenza assorbita: 40 Watt
 Classe di protezione: II
 Potenza del nebulizzatore: ca. 250 ml/h
 Capacità: max. 2 l
 Igrotermometro: 1 batteria tipo AG13, 1,5V



10. Smaltimento

10.1 Umidificatore e igrotermometro



Il simbolo della croce apposta sul bidone per rifiuti su ruote indica che il prodotto, all'interno del territorio dell'Unione Europea, deve essere indirizzato ad una raccolta di rifiuti differenziata. Tale disposizione si applica per il prodotto e per tutti gli accessori contrassegnati da questo simbolo. I prodotti recanti tale contrassegno non devono essere smaltiti insieme ai normali rifiuti domestici, bensì consegnati ad un apposito centro di raccolta per il riciclaggio di apparecchiature elettriche ed elettroniche. Il riciclaggio consente di ridurre il consumo di materie prime salvaguardando l'ambiente.

10.2 Imballaggio

Se desiderate smaltire anche l'imballaggio siete pregati di osservare le norme ambientali vigenti nel vostro Paese.

10.3 Batterie

Ogni consumatore è tenuto per legge a consegnare tutte le batterie e tutti gli accumulatori, a prescindere dal fatto che contengano o non contengano sostanze nocive, a un centro di raccolta del proprio comune/della propria città o a un'azienda specializzata, affinché possa esserne eseguito uno smaltimento a basso impatto ambientale.

Smaltire la batteria dell'igrotermometro del tipo AG13 da 1,5V solo se esaurita!

11. Garanzia

Se utilizzato correttamente e in conformità alle istruzioni per l'uso, il produttore garantisce l'apparecchio per 2 anni dalla data d'acquisto.

Ci impegniamo ad eseguire riparazioni sull'apparecchio a titolo gratuito, purché esse si rendano necessarie per vizi del materiale o di fabbricazione. Sono esclusi altri diritti.

I danni derivanti dall'uso improprio dell'apparecchio non vengono risarciti. Cavo di alimentazione e spina sono esclusi dalla garanzia in caso di usura. Nei primi 2 anni dalla data d'acquisto, ci impegniamo ad eliminare i difetti riconosciuti come legittimi senza addebito dei costi supplementari sostenuti, previo accordo sull'assunzione delle spese.

L'apparecchio deve comunque essere inviato allegando il certificato di garanzia o lo scontrino con la data di acquisto.

Senza la dimostrazione della data d'acquisto, i costi di riparazione verranno addebitati senza ulteriore avviso. La restituzione avrà luogo in contrassegno.

Far compilare il certificato di garanzia immediatamente al momento dell'acquisto e conservarlo con cura. I certificati di garanzia smarriti non verranno sostituiti.

Il certificato di garanzia è riportato alla fine del presente manuale.

Contenu

1. Remarques importantes avant la première utilisation.	47
2. Composants de l'humidificateur d'air (voir figure I I).	47
3. Description de l'appareil.	47
3.1 Usage prévu	47
3.2 Contenu de la boîte	48
3.3 Description du fonctionnement de l'appareil.	48
3.4 Symboles sur l'appareil	48
4. Consignes de sécurité.	48
4.1 Légende.	48
4.2 Consignes générales	49
4.3 Protection contre le choc électrique	49
4.4 Pour la sécurité de votre enfant.	50
4.5 Maniement des piles	50
5. Déballage et installation de l'appareil.	51
5.1 Humidificateur de l'air	51
5.2 Hygromètre-thermomètre numérique.	51
6. Utilisation de l'appareil	52
6.1 Mise en marche.	52
6.2 Mise hors service	52
7. Nettoyage et entretien de l'appareil.	53
7.1 Vidage et démontage	53
7.2 Nettoyage	53
7.3 Stérilisation	53
7.4 Détartrage.	54
7.5 Assemblage	54
8. Résolution des pannes	55
9. Caractéristiques techniques.	55
10. Elimination	56
10.1 Humidificateur d'air et unité hygromètre-thermomètre	56
10.2 Emballage.	56
10.3 Piles	56
11. Garantie	56

Chers parents,

Vous avez opté pour notre humidificateur d'air NUK et fait ainsi le choix de la qualité et de la sécurité.

Cet humidificateur d'air contribue à améliorer l'air dans la chambre d'enfant en fournissant une humidité de l'air agréable. Cela permet d'éviter un air trop sec qui conduirait sur votre nourrisson à des irritations des muqueuses, la peau sèche et gercée, une gorge sèche et irritée

et des lèvres crevassées. En empêchant un air trop sec d'affaiblir la force de résistance de votre enfant, vous pouvez également le prévenir d'un risque d'une grippe, d'un refroidissement et de certaines infections bactériennes ou mycoses.

Nous souhaitons un développement sain à votre bébé.

1. Remarques importantes avant la première utilisation

La présente notice d'emploi vous indique comment utiliser votre humidificateur d'air de manière sûre et économique.

Toute personne qui assemble, utilise, nettoie ou élimine cet appareil doit avoir pris connaissance et compris l'intégralité du contenu de la présente notice d'emploi.

Conservez soigneusement cette notice d'emploi afin de pouvoir vous y référer à tout moment.

Si vous vendez ou offrez votre appareil à un tiers, veuillez joindre cette notice d'emploi à l'appareil afin que le nouvel acquéreur puisse également l'utiliser en toute sécurité.

2. Composants de l'humidificateur d'air (voir figure 11)

- | | |
|--|------------------------------|
| 1 Buse de sortie orientable de la vapeur d'eau | 5 LED de contrôle |
| 2 Cheminée de sortie de la vapeur d'eau | 6 Fiche secteur |
| 3 Réservoir d'eau | 7 Capteur du niveau d'eau |
| 4 Bouton de commande pour marche arrêt et réglage de l'intensité d'émission de la vapeur d'eau | 8 Générateur de vapeur d'eau |
| | 9 Base de l'appareil |

3. Description de l'appareil

3.1 Usage prévu

Cet humidificateur d'air NUK augmente dans les pièces intérieures l'humidité de l'air relative et empêche que l'air ne devienne trop sec.

Cet appareil peut être utilisé uniquement dans des pièces intérieures sèches. Une utilisation à l'air libre ou dans des pièces humides n'est pas autorisée.

Cet appareil est destiné à un usage privé et pas à un usage commercial.

L'humidité de l'air indique la quantité de vapeur d'eau présente dans l'air.

La quantité de vapeur d'eau que l'air peut absorber dépend fortement de la température. Plus la température de l'air est élevée, plus la quantité de vapeur d'eau pouvant être absorbée est importante.

Lorsque l'air est entièrement saturé (par ex. en cas de brouillard ou de pluie) et qu'aucune quantité d'eau supplémentaire ne peut plus être absorbée, l'humidité de l'air relative est de 100 %.

Une humidité de l'air relative de 40 - 55 % fournit l'atmosphère la plus agréable. Une humidité de l'air relative inférieure à 30 % est considérée comme trop sèche. L'unité hygromètre-thermomètre fournie (appareil de mesure de l'humidité et de la température) permet de mesurer à tout moment l'humidité de l'air relative.

3.2 Contenu de la boîte

- 1 humidificateur d'air NUK, complet
- 1 hygromètre-thermomètre numérique (appareil de mesure de l'humidité et de la température)
- 1 notice d'emploi

3.3 Description du fonctionnement de l'appareil

Cet humidificateur d'air fonctionne de manière électrique. L'eau qu'il contient est pulvérisée en minuscules gouttelettes dans le pulvérisateur haute fréquence à ultrasons. Ces gouttelettes sont émises dans l'air ambiant sous forme de

vapeur d'eau micro fin par le biais du système de ventilation. Le vapeur d'eau y est évaporé et l'humidité de l'air est ainsi augmentée. L'avantage de la pulvérisation à ultrasons est que son fonctionnement est très silencieux et que le sommeil de votre enfant n'est pas perturbé.

Contrairement aux évaporateurs d'eau, cet appareil présente de plus une consommation de courant très faible. Le capteur du niveau d'eau intégré dans l'appareil garantit la coupure automatiquement de la sortie du vapeur d'eau en cas de niveau d'eau trop faible. Cet automatisme de coupure protège le pulvérisateur d'une surchauffe. L'appareil reste pourtant en marche et le ventilateur continue de fonctionner.

3.4 Symboles sur l'appareil

Symboles	Endroit	Signification
	Base de l'appareil 9	Vider l'eau uniquement dans cette direction
TOP	Bague à flotteur du capteur du niveau d'eau 7	Ce marquage doit être tourné vers le haut

4. Consignes de sécurité

Cet appareil est construit et fabriqué selon l'état actuel de la technique. Toutes les directives de sécurité européennes applicables ont été respectées et l'appareil a été testé conformément à la norme correspondante. Les appareils de ce type peuvent cependant s'avérer dangereux.

Votre sécurité mérite bien 5 minutes d'attention ! Juste le temps de lire nos consignes de sécurité.

4.1 Légende

Les termes suivants sont utilisés dans la présente notice d'emploi :



Avertissement !

Risque élevé : Le non-respect de cet avertissement peut entraîner des risques de blessures corporelles et de mort.

Attention !

Risque moyen : Le non-respect de cet avertissement peut entraîner des dommages matériels.

Remarque :

Risque faible : Faits à observer lors de la manipulation de l'appareil.

4.2 Consignes générales

- Veuillez lire attentivement cette notice d'emploi avant l'utilisation. Elle fait partie intégrante de l'appareil et doit être disponible à tout moment.
- Utilisez l'appareil uniquement pour l'usage prévu (voir paragraphe 3.1 à la page 47).
- Vérifiez que la tension secteur requise (voir plaque signalétique) du bloc secteur correspond à votre tension secteur locale.
- Cet appareil n'est pas destiné à être utilisé par des personnes (y compris des enfants) présentant des capacités physiques, sensorielles ou mentales limitées ou disposant d'une expérience et/ou de connaissances insuffisantes, à moins qu'une personne responsable de leur sécurité ne les assiste ou leur donne des instructions sur la manière d'utiliser l'appareil. Ne pas laisser l'appareil sans surveillance à la portée des enfants, ceux-ci risqueraient de jouer avec.
- Notez que le fabricant décline toute responsabilité et n'accorde aucune garantie en cas d'utilisation d'accessoires autres que ceux recommandés dans la présente notice d'emploi ou de réparations effectuées en n'utilisant pas exclusivement des pièces de rechange d'origine. Cela s'applique également aux réparations effectuées par des personnes non qualifiées. Une adresse de contact est indiquée à la fin de la présente notice d'emploi.
- En cas d'éventuels dysfonctionnements, la réparation de l'appareil peut être effectuée uniquement par une personne qualifiée. Dans le cas contraire, la garantie ne sera pas appliquée.
- Veillez à ce que le câble secteur ne représente pas un obstacle sur lequel une

personne pourrait trébucher, se prendre les pieds ou marcher.

- L'appareil peut être placé uniquement sur un support fixe, plane, sèche et non inflammable.
- Ne pas placer l'appareil à proximité de surfaces chaudes, dans un four chaud ou à proximité d'appareils à gaz ou électriques; l'appareil pourrait en être endommagé.
- Ne mettez jamais l'appareil en fonctionnement sans eau et n'ajoutez pas de produits à inhaler ou d'huiles essentielles pour ne pas l'endommager.
- N'orientez pas le vapeur d'eau sortant directement sur les meubles ou d'autres objets puisque le vapeur d'eau pourrait s'y déposer avant de s'évaporer.
- Ne couvrez jamais l'appareil en fonctionnement avec un chiffon ou d'autres objets.
- Débranchez la fiche secteur de votre appareil après utilisation afin d'éviter toute mise en marche accidentelle.

4.3 Protection contre le choc électrique

Avvertissement ! Les consignes de sécurité suivantes doivent vous protéger contre tout choc électrique.

- N'utilisez cet appareil que si l'appareil et le câble secteur sont intacts.
- Lorsque le câble secteur est endommagé, il doit être remplacé par le fabricant, son S.A.V. ou une personne qualifiée afin d'éviter des mises en danger.
- N'ouvrez jamais vous-même la base de l'appareil et ne tentez pas non plus d'effectuer des réparations. Seul un personnel spécialisé en a l'autorisation.
- Débranchez toujours la fiche secteur avant de remplir, vider, nettoyer, désinfecter ou détartrer l'appareil.

- De l'eau ou d'autres liquides ne doivent jamais pénétrer dans l'appareil, sauf dans le récipient prévu à cet effet (réservoir d'eau et cuve d'eau dans la base de l'appareil au-dessus du pulvérisateur). En conséquence :
 - ne jamais utiliser en extérieur
 - ne jamais plonger la base de l'appareil dans l'eau
 - ne jamais utiliser dans un environnement très humide lorsque l'humidité de l'air est déjà supérieure à 55 %
 - ne pas faire fonctionner à proximité d'un évier.

Si malgré ces précautions, un liquide pénètre dans l'appareil, débranchez immédiatement la fiche secteur et faites réparer l'appareil par un personnel qualifié. Une adresse de contact est indiquée à la fin de la présente notice d'emploi.

- Ne jamais saisir l'appareil, le câble secteur ou la fiche secteur avec des mains humides.
- Toujours retirer le câble secteur au niveau du connecteur. Ne jamais tirer sur le câble.
- Veillez à ne pas plier ou tordre le câble secteur.
- Maintenez le câble secteur à l'écart des surfaces chaudes (par ex. plaque de cuisson).
- Evitez d'utiliser une rallonge électrique. L'utilisation d'une rallonge n'est autorisée que dans certaines conditions :
 - La rallonge électrique doit être adaptée à l'intensité de courant de l'appareil.
 - La rallonge électrique ne doit pas pendre librement : elle ne doit pas représenter un obstacle sur lequel une personne pourrait trébucher ni être à la portée des enfants.
 - La rallonge électrique ne doit pas être endommagée.
 - Aucun autre appareil ne doit être branché à la prise secteur en raison du risque de surcharge du réseau électrique (interdiction d'utiliser des prises multiples !).

4.4 Pour la sécurité de votre enfant



Avertissement ! Les enfants ne peuvent pas estimer correctement les dangers et par conséquent peuvent se blesser. Respectez les points suivants :

- Ce produit ne doit être utilisé que sous la surveillance d'adultes afin de garantir que des enfants ne jouent pas avec l'appareil.
- Veillez à ce que l'appareil se trouve toujours hors de portée des enfants.
- Veillez à ce que les enfants ne puissent jamais tirer sur le câble de l'appareil.
- Veillez à ne pas laisser jouer les enfants avec le film d'emballage ; danger de mort !

4.5 Maniement des piles

- Lorsque la pile est déchargée ou lorsque l'unité hygromètre-thermomètre n'a pas été utilisée pendant une période prolongée, la pile doit être retirée. Une pile qui coule pourrait sinon endommager l'instrument.
- Ne jetez pas les piles vides dans les ordures ménagères mais déposez-les dans un point de collecte des piles usagées.
- Veillez à insérer la pile en respectant les bonnes polarités (+/-).
- Les piles ne doivent jamais être chargées ni être jetées dans le feu, un risque d'explosion existe.
- Utilisez exclusivement le type de pile indiqué (type AG13, 1,5V).

5. Déballage et installation de l'appareil

5.1 Humidificateur de l'air

1. Sortez les différentes pièces de l'emballage.
2. Contrôlez si toutes les pièces sont présentes (voir paragraphe 3.2 à la page 48) et si elles ne sont pas endommagées.
3. Nettoyez l'appareil soigneusement avant la première utilisation (voir paragraphe 7. à la page 53).

Remarque : Un nouvel appareil peut dégager encore un peu d'odeur s'il n'a pas été nettoyé avant.

4. Placez l'humidificateur d'air pendant une demi-heure dans la chambre où il doit être utilisé avant de le mettre sous tension.

L'humidificateur d'air prend alors la même température que celle de la chambre et fonctionne en conséquence plus exactement.

5. Posez l'appareil sur une surface plate, sèche et antidérapante.

5.2 Hygromètre-thermomètre numérique

Plage de mesure de l'humidité de l'air :
20 % à 99 %

Plage de mesure de la température :
-10 °C à + 50 °C ou 14 °F à 122 °F.

Remarque : Avant la première utilisation, l'unité hygromètre-thermomètre doit être calibrée. Une utilisation prolongée dans une pièce surchauffée avec un air sec peut aussi influencer sur les pièces sensibles de l'instrument de sorte que ce dernier doit être de nouveau calibré. Pour cela, enroulez l'instrument pendant une heure dans un linge humide. L'humidité augmente alors sur une valeur maximale. L'instrument est de nouveau calibré et (de nouveau) prêt à fonctionner.

1. Afin de faire fonctionner l'instrument, ouvrez le compartiment de la pile et retirez la bande de sécurité de la batterie.

L'instrument est maintenant prêt à fonctionner et affiche l'humidité de l'air et la température.

2. Pour afficher la température en degrés C° ou en degrés F°, appuyer sur le bouton au dos de l'hygromètre-thermomètre avec un objet fin et pointu (comme un cure-dents).
3. Contrôlez maintenant l'humidité de l'air dans la chambre de votre nourrisson. Placez pour cela l'instrument à une distance d'environ 1 m par rapport à l'humidificateur d'air et si possible à distance d'une source directe de chaleur comme un radiateur ou le soleil.

Remarque : Dès que l'affichage devient illisible, remplacez la pile par une nouvelle de type AG13 1,5V.

Remarque : La température ambiante recommandée est d'environ 16 – 20 °C, l'humidité de l'air relative est d'environ 40 – 55 %.

6. Utilisation de l'appareil

6.1 Mise en marche



Avertissement !

Afin de prévenir d'un risque de décharge électrique, débranchez toujours la fiche secteur avant de remplir le réservoir d'eau.

1. Retirez le réservoir d'eau **3** de la base de l'appareil **9** (figure 1).
2. Retournez le réservoir d'eau **3** et dévissez le bouchon de fermeture (figure 2).



Avertissement !

Afin d'éviter la formation de dépôts de calcaire et de bouillons de culture dangereux pour la santé :

- A chaque utilisation de l'appareil, utilisez absolument de l'eau fraîche et propre, si possible bouillie ou distillée.
- La température de l'eau doit être au maximum de 20 °C.
- N'utilisez jamais d'additifs comme des produits à inhaler ou des huiles essentielles.

3. Remplissez le réservoir d'eau **3** selon le besoin avec 2 l d'eau au maximum (figure 3).
4. Vissez le bouchon de fermeture à fond sur le réservoir d'eau **3** (figure 4).
5. Placez de nouveau le réservoir d'eau **3** sur la base de l'appareil **9** (figure 5).
6. Branchez la fiche secteur dans une prise (220 – 240 V ~/50 Hz) (figure 6).
7. Tournez le bouton de commande **4** dans le sens des aiguilles d'une montre au-delà de la résistance perceptible (figure 6).

L'appareil est maintenant mis sous tension et la lampe de contrôle **5** est allumée. En quelques secondes, la vapeur est visible.

8. Régulez l'intensité de l'humidité de l'air sur le bouton de commande **4** (figure 7).

9. Orientez la buse de sortie de la vapeur d'eau **1** dans la direction souhaitée.
10. Contrôlez régulièrement l'humidité de l'air avec l'unité hygromètre-thermomètre fournie (appareil de mesure de l'humidité et de la température). L'humidité de l'air doit être comprise entre 40 et 55 %.

6.2 Mise hors service

1. Mettez l'humidificateur de l'air hors service en tournant le bouton de commande **4** dans le sens contraire des aiguilles d'une montre au-delà de la résistance perceptible (figure 8).

L'appareil est maintenant mis hors tension et la lampe de contrôle **5** s'éteint.

2. Videz le réservoir d'eau **3** et la base de l'appareil **9** en direction de la flèche (figure 9) après chaque utilisation, en particulier en cas d'arrêt prolongé de l'appareil, comme pendant la nuit (voir paragraphe 7.1 à la page 53).
3. Nettoyez les pièces de l'appareil (voir paragraphe 7.2 à la page 53).

7. Nettoyage et entretien de l'appareil



Avertissement !

Débranchez toujours la fiche secteur avant de remplir, vider, nettoyer, désinfecter ou détartrer l'appareil.

7.1 Vidage et démontage

1. Retirez le réservoir d'eau **3** de la base de l'appareil **9** (figure 1).
2. Videz le réservoir d'eau **3**.
3. Éliminez l'eau restante qui se trouve encore dans la base de l'appareil **9**.

Attention ! Un marquage se trouve à la base de l'appareil (flèche). Il indique le sens dans lequel l'eau doit être vidée (figure 9).

4. Enlevez les deux pièces du capteur du niveau d'eau **7** (rondelle d'arrêt et bague à flotteur) en les tirant vers le haut.

Les deux pièces sont uniquement enfichées.

7.2 Nettoyage

L'appareil doit être nettoyé après chaque utilisation, mais au minimum une fois par semaine.

Attention ! N'utilisez pas de produits de nettoyage ou de produits abrasifs agressifs ni d'objets en métal ou d'un autre matériel dur puisque ces derniers peuvent attaquer les surfaces.

Attention ! Ne jamais plonger la base de l'appareil **9** dans l'eau ou ne pas laisser d'eau y pénétrer puisqu'elle comprend des composants électriques qui pourraient être endommagés.

Remarque : Le nettoyage soigneux régulier de l'appareil après chaque utilisation et au minimum une fois par semaine permet de réduire la formation de dépôts de calcaire.

1. Rincez la sortie du vapeur d'eau **1** et les deux pièces du capteur du niveau d'eau **7** (rondelle d'arrêt et bague à flotteur) sous l'eau courante.

2. Afin de nettoyer la base de l'appareil **9**, essuyez après chaque utilisation l'extérieur avec un chiffon propre et humide (figure 10). Nettoyez l'intérieur avec précaution à l'aide d'un chiffon humide propre et les endroits peu accessibles si possible avec un pinceau propre.
3. Pour le nettoyage du réservoir d'eau **3**, retournez-le sur une surface plane, sèche et antidérapante puis remplissez-le avec 0,5 l d'eau bouillante.

Attention ! Vissez le bouchon fileté juste un peu et non complètement : une surpression pourrait s'établir dans le réservoir et entraîner des dommages matériels !

Laissez refroidir le réservoir pendant 30 minutes au minimum puis videz-le.

4. Laissez sécher toutes les pièces nettoyées de l'appareil à l'air libre.

7.3 Stérilisation

L'appareil doit être stérilisé au minimum une fois par semaine.

1. Placez la sortie du vapeur d'eau **1**, les deux pièces du capteur du niveau d'eau **7** (rondelle d'arrêt et bague à flotteur) et le bouchon fileté avec son joint en caoutchouc retiré pendant 3 minutes dans l'eau bouillante.
2. Remplissez la base de l'appareil **9** avec environ 200 ml d'eau bouillante, laissez refroidir 30 minutes puis videz en direction de la flèche (figure 9).
3. Laissez sécher toutes les pièces désinfectées à l'air libre.

Remarque : Le réservoir d'eau **3** ne doit pas être stérilisé séparément. Le nettoyage décrit précédemment avec de l'eau bouillante (voir paragraphe 7.2 à la page 53) suffit.

7.4 D etartrage

Le nettoyage soigneux r egulier de l'appareil conform ement     7.2 Nettoyage   apr es chaque utilisation et au minimum une fois par semaine permet de r eduire la formation de tartre. Toutefois, du tartre se d epose quand m eme dans la base de l'appareil au bout d'un certain temps. Les d ep ots de calcaire peuvent diminuer consid erablement la puissance lors de l'humidification de l'air.

Consignes pour  viter les d ep ots de calcaire :

- A chaque utilisation de l'appareil, utilisez absolument de l'eau fra che et propre, si possible bouillie ou distill ee.
- La temp erature de l'eau doit  tre au maximum de 20  C.

Remarque : En cas d'entartrages l egers, utilisez si possible le proc ed e d ecrit ci-dessous. En cas de forts d ep ots de calcaire, vous devez utiliser un d etartrant en vente dans le commerce. Respectez les consignes du fabricant du d etartrant.

1. Pour d etartrer, m elangez 50 ml d'eau chaude et 50 ml de vinaigre blanc de m enage et versez dans la base de l'appareil **9**.
2. Laissez agir la solution pendant 30 minutes et videz-la en direction de la fl eche (figure 9).
3. Essuyez ensuite l'appareil avec un chiffon humide et propre.
4. Placez le r eservoir d'eau   l'envers sur une surface plane, s eche et antid erapante puis ouvrez-le.
5. M elangez une nouvelle solution avec environ 100 ml d'eau chaude et 100 ml de vinaigre blanc de m enage et remplissez dans le r eservoir d'eau.
6. Laissez la solution agir pendant 4 heures au minimum, si possible pendant la nuit.
7. Videz le r eservoir d'eau.

8. Rincez le r eservoir d'eau 2 – 3 avec de l'eau propre.

7.5 Assemblage

1. Placez les deux pi eces du capteur du niveau d'eau **7**, d'abord la bague   flotteur puis la rondelle d'arr et, dans la base de l'appareil **9**.

Remarque : Le marquage « TOP » sur la bague   flotteur doit  tre tourn e vers le haut.

2. Refermez le r eservoir d'eau **3** et placez-le sur la base de l'appareil **9** (figure 1).

8. Résolution des pannes

Dysfonctionnement	Cause	Solution
La lampe de contrôle n'est pas allumée, l'appareil ne fonctionne pas.	L'humidificateur d'air n'est pas (correctement) raccordé à l'alimentation en courant.	Branchez la fiche secteur (correctement) dans la prise et mettez l'humidificateur d'air en marche.
La lampe de contrôle est allumée, le ventilateur fonctionne mais aucun vapeur d'eau n'est produit.	Le réservoir d'eau est vide ou le niveau d'eau est trop faible.	Remplissez le réservoir d'eau avec de l'eau fraîche, si possible bouillie ou distillée.
	La bague à flotteur du capteur du niveau d'eau n'est pas montée ou l'est de manière incorrecte.	Contrôlez la bague à flotteur. Le marquage « TOP » doit être tourné vers le haut.
L'humidificateur d'air diffuse une odeur désagréable.	L'appareil est encore nouveau.	Nettoyez l'humidificateur d'air selon le point 7.2 à la page 53.
	L'humidificateur d'air comprend de l'eau non propre, pas fraîche.	Nettoyez le réservoir d'eau selon le point 7.2 à la page 53 et remplissez-le d'eau fraîche, si possible bouillie ou distillée.
L'humidificateur d'air ne génère pas assez de vapeur d'eau.	Des dépôts de calcaire se trouvent sur le pulvérisateur.	Détartrez le pulvérisateur.
	Le réservoir d'eau ne comprend pas suffisamment d'eau.	Remplissez le réservoir d'eau avec de l'eau fraîche, si possible bouillie ou distillée.

9. Caractéristiques techniques

Tension :	220 – 240 V ~/50 Hz
Puissance absorbée :	40 Watt
Classe de protection :	II
Puissance de l'évaporateur :	env. 250 ml/h
Capacité :	max. 2 l
Unité hygromètre-thermomètre :	1 pile de type AG13, 1,5V



10. Elimination

10.1 Humidificateur d'air et unité hygromètre-thermomètre



Le symbole de la poubelle sur roues barrée d'une croix signifie que le produit doit faire l'objet d'une collecte sélective au sein de l'Union européenne. Cela s'applique au produit ainsi qu'à tous les accessoires marqués de ce symbole. Les produits portant ce symbole ne peuvent pas être mis au rebut dans les déchets ménagers, mais ils doivent être remis à un point de collecte pour le recyclage des appareils électriques et électroniques. Le recyclage permet de réduire la consommation de matières premières et la pollution de l'environnement.

10.2 Emballage

Si vous souhaitez éliminer l'emballage, veuillez à respecter les prescriptions en matière de protection de l'environnement en vigueur dans votre pays.

10.3 Piles

Tout consommateur est légalement tenu de déposer toutes les piles et accumulateurs, avec ou sans substances nocives, dans un point de collecte de sa commune/son quartier ou dans un point de vente afin de pouvoir les éliminer de manière non polluante.

Éliminez la pile contenue dans l'unité hygromètre-thermomètre de type AG13 1,5 V uniquement lorsqu'elle est déchargée !

11. Garantie

Une garantie de 2 ans vous est offerte, sous réserve de la bonne utilisation de l'appareil, dans les conditions indiquées sur le mode d'emploi.

Nous nous engageons à réparer gratuitement l'appareil en cas de vices de matériel ou de fabrication. Tout autre dommage est exclu de la garantie.

Les dommages résultant d'une utilisation non conforme de l'appareil ne sont pas couverts. Le cordon d'alimentation et le connecteur sont exclus de la garantie, dans la mesure où il s'agit d'une usure normale. Au cours des 2 premières années à compter de la date d'achat, nous remédions aux défauts reconnus comme tels sans facturer les frais accessoires. La prise en charge des frais doit être déterminée au préalable.

Il est nécessaire de renvoyer l'appareil accompagné du bon de garantie ou de la preuve d'achat.

Sans justificatif, l'appareil vous sera retourné contre remboursement de la facture. Le renvoi s'effectue contre remboursement.

Veuillez faire compléter le bon de garantie immédiatement au moment de l'achat et le conserver avec soin. Les certificats de garantie égarés ne sont pas remplacés.

Vous trouverez le bon de garantie à la fin de ce livret.



Περιεχόμενα

1. Σημαντικές υποδείξεις πριν την πρώτη χρήση	58
2. Εξαρτήματα του υγραντήρα αέρα (βλέπε εικόνα 11)	58
3. Περιγραφή συσκευής	59
3.1 Σκοπός χρήσης	59
3.2 Περιεχόμενο συσκευασίας	59
3.3 Περιγραφή λειτουργίας	59
3.4 Σήμανση στη συσκευή	59
4. Υποδείξεις ασφαλείας	60
4.1 Επεξήγηση όρων	60
4.2 Γενικές υποδείξεις	60
4.3 Προστασία από ηλεκτροπληξία	61
4.4 Για την ασφάλεια του παιδιού σας	62
4.5 Χειρισμός μπαταριών	62
5. Άνοιγμα συσκευασίας και τοποθέτηση της συσκευής	63
5.1 Υγραντήρας αέρα	63
5.2 Ψηφιακό υγρόμετρο/θερμόμετρο (μετρητής υγρασίας και θερμοκρασίας)	63
6. Χειρισμός συσκευής	64
6.1 Χρήση για πρώτη φορά	64
6.2 Διακοπή της λειτουργίας της συσκευής	64
7. Καθάρισμα και συντήρηση συσκευής	65
7.1 Άδειασμα και αποσυναρμολόγηση	65
7.2 Καθάρισμα	65
7.3 Αποστείρωση	65
7.4 Απασβέστωση	66
7.5 Συναρμολόγηση	66
8. Βοήθεια σε περίπτωση βλάβης	67
9. Τεχνικά στοιχεία	67
10. Απόσυρση	68
10.1 Υγραντήρας αέρα και υγρόμετρο/θερμόμετρο	68
10.2 Συσκευασία	68
10.3 Μπαταρίες	68
11. Εγγύηση	68

Αγαπητοί Γονείς

Σας ευχαριστούμε που επιλέξατε τον υγραντήρα αέρα NUK και κατά συνέπεια την ποιότητα και την ασφάλεια.

Αυτός ο υγραντήρας αέρα εξυπηρετεί τη βελτίωση του αέρα στο παιδικό δωμάτιο, φροντίζοντας για ευχάριστη υγρασία του αέρα. Με αυτό τον τρόπο προστατεύετε το μωρό σας από ερεθισμούς των βλεννογόνων, ξηρή και αφυδατωμένη επιδερμίδα, ξηρό και ερεθισμένο λαιμό καθώς και αφυδατωμένα

χείλη εξαιτίας ιδιαίτερα ξηρού αέρα. Ταυτόχρονα προλαμβάνετε τον κίνδυνο γρίπης, κρουσολογήματος όπως επίσης μερικών βακτηριακών και μυκητιακών λοιμώξεων, καθώς η υγραποίηση σταματάει την εξασθένιση της αντοχής του μωρού σας από τον υπερβολικό ξηρό αέρα.

Ευχόμαστε μία υγιή ανάπτυξη για το μωρό σας.

1. Σημαντικές υποδείξεις πριν την πρώτη χρήση

Αυτές οι οδηγίες χρήσης σας βοηθούν να χρησιμοποιήσετε με ασφάλεια και οικονομία τον υγραντήρα αέρα.

Κάθε άτομο, το οποίο συναρμολογεί, χειρίζεται, καθαρίζει ή απορρίπτει αυτή τη συσκευή, θα πρέπει να έχει μελετήσει και κατανοήσει όλο το περιεχόμενο αυτών των οδηγιών χρήσης.

Για αυτό θα πρέπει να φυλάξετε αυτές τις οδηγίες χρήσης σε ασφαλές σημείο, ώστε να είναι διαθέσιμες οποιαδήποτε στιγμή.

Αν πουλήσετε ή δωρίσετε τη συσκευή σας, φροντίστε να παραδώσετε μαζί και αυτές τις οδηγίες χρήσης ώστε και ο επόμενος κάτοχος της συσκευής να μπορέσει να τη χρησιμοποιήσει με ασφάλεια.

2. Εξαρτήματα του υγραντήρα αέρα (βλέπε εικόνα 11)

- | | |
|---|----------------------------|
| 1 Περιστρεφόμενη έξοδος νέφους ψεκασμού | 5 Λαμπάκι ελέγχου |
| 2 Κανάλι νέφους ψεκασμού | 6 Βύσμα καλωδίου |
| 3 Δοχείο νερού | 7 Αισθητήρας στάθμης νερού |
| 4 Κουμπί χειρισμού για "On/Off" και απεριόριστη ρύθμιση έντασης νέφους ψεκασμού | 8 Ψεκαστήρας |
| | 9 Βάση συσκευής |



3. Περιγραφή συσκευής

3.1 Σκοπός χρήσης

Με τον υγραντήρα αέρα NUK αυξάνεται η σχετική υγρασία αέρα σε εσωτερικούς χώρους και συνεπώς εμποδίζεται η εξαιρετική ξηρότητα του αέρα.

Αυτή η συσκευή επιτρέπεται να χρησιμοποιείται μόνο σε στεγνούς εσωτερικούς χώρους. Δεν επιτρέπεται η χρήση σε υπαίθριους ή υγρούς χώρους.

Αυτή η συσκευή είναι για οικιακή χρήση και όχι για επαγγελματική χρήση.

Η υγρασία προσδιορίζει την υπάρχουσα ποσότητα υδρατμών στον αέρα.

Η ποσότητα υδρατμών, την οποία μπορεί να απορροφήσει ο αέρας, εξαρτάται ιδιαίτερα από τη θερμοκρασία. Όσο υψηλότερη η θερμοκρασία αέρα, τόσο και μεγαλύτερη ποσότητα υδρατμών μπορεί να απορροφήσει ο αέρας.

Εάν ο αέρας έχει κορεστεί πλήρως (π.χ. σε περίπτωση ομίχλης ή βροχής), δηλαδή δεν μπορεί να δεχτεί πλέον άλλο νερό, μιλάμε για μία σχετική υγρασία αέρα του 100 %.

Αισθανόμαστε καλύτερα όταν επικρατεί σχετική υγρασία αέρα σε όρια 40 – 55%. Μία σχετική υγρασία αέρα μικρότερη από 30 % γίνεται αισθητή ως πολύ ξηρή για τον άνθρωπο. Με το συνημμένο υγρόμετρο/θερμόμετρο (μετρητής υγρασίας και θερμοκρασίας) μπορείτε ανά πάσα στιγμή να μετρήσετε τη σχετική υγρασία.

3.2 Περιεχόμενο συσκευασίας

- 1 υγραντήρας αέρα NUK, πλήρης
- 1 ψηφιακό υγρόμετρο/θερμόμετρο (μετρητής υγρασίας και θερμοκρασίας)
- 1 εγχειρίδιο οδηγιών χρήσης

3.3 Περιγραφή λειτουργίας

Αυτός ο υγραντήρας αέρα λειτουργεί ηλεκτρικά. Το νερό που βρίσκεται μέσα στον υγραντήρα διαμοιράζεται στον ψεκαστήρα με υπερηχητική, υψηλή συχνότητα σε σταγονίδια ελάχιστου μεγέθους. Αυτά τα σταγονίδια εκπέμπονται στον αέρα μέσω του συστήματος αερισμού σε μορφή μικρονέφους ψεκασμού. Στον αέρα το νέφος ψεκασμού εξατμίζεται και αυξάνει έτσι την υγρασία του αέρα. Το πλεονέκτημα του υπερηχητικού ψεκασμού έγκειται στο γεγονός ότι λειτουργεί πολύ αθόρυβα και συνεπώς δεν ενοχλεί τον ύπνο του παιδιού σας.

Σε αντίθεση με τους εξατμιστήρες νερού η συσκευή αυτή παρουσιάζει ελάχιστη κατανάλωση ρεύματος. Ο αισθητήρας στάθμης νερού που είναι ενσωματωμένος στη συσκευή, φροντίζει ώστε σε περίπτωση πολύ χαμηλής στάθμης νερού να απενεργοποιείται αυτόματα η εκπομπή νέφους ψεκασμού. Αυτός ο αυτοματισμός απενεργοποίησης προστατεύει τον ψεκαστήρα από υπερθέρμανση. Η συσκευή παραμένει όμως ενεργοποιημένη και ο ανεμιστήρας συνεχίζει να λειτουργεί.

3.4 Σήμανση στη συσκευή

Σήμανση	Σημείο	Σημασία
	Βάση συσκευής 9	Η εκκένωση νερού επιτρέπεται μόνο προς αυτή την κατεύθυνση
TOP	Δακτύλιος φλοτέρ του αισθητήρα στάθμης νερού 7	Αυτή η σήμανση πρέπει να δείχνει προς τα πάνω

4. Υποδείξεις ασφάλειας

Αυτή η συσκευή σχεδιάστηκε και κατασκευάστηκε με βάση την τελευταία λέξη της τεχνολογίας. Έχουν τηρηθεί όλες οι σχετικές ευρωπαϊκές οδηγίες ασφαλείας και η συσκευή έχει ελεγχθεί σύμφωνα με το πρότυπο. Ωστόσο, ακόμα και από τέτοιου είδους συσκευές απορρέουν κίνδυνοι.

5 λεπτά αξίζουν για την ασφάλειά σας! Δεν θα χρειαστείτε περισσότερο χρόνο για να διαβάσετε αυτές τις υποδείξεις ασφαλείας.

4.1 Επεξήγηση όρων

Σε αυτές τις οδηγίες χρήσης θα βρείτε τους ακόλουθους όρους σηματοδότησης:



Προειδοποίηση!

Μεγάλος κίνδυνος: Η παράβλεψη της προειδοποίησης μπορεί να προκαλέσει σωματικές βλάβες και κίνδυνο για τη ζωή.

Προσοχή!

Μέτριος κίνδυνος: Η παράβλεψη της προειδοποίησης μπορεί να προκαλέσει υλική ζημιά.

Υπόδειξη:

Μικρός κίνδυνος: Καταστάσεις που θα πρέπει να ληφθούν υπόψη κατά τη χρήση της συσκευής.

4.2 Γενικές υποδείξεις

- Πριν χρησιμοποιήσετε τη συσκευή, διαβάστε προσεκτικά αυτές τις οδηγίες χειρισμού. Αποτελούν συστατικό μέρος της συσκευής και πρέπει να είναι ανά πάσα στιγμή διαθέσιμες.
- Χρησιμοποιείτε τη συσκευή μόνο για τον περιγραφόμενο σκοπό χρήσης (βλέπε «3.1 Σκοπός χρήσης» σελίδα 59).
- Ελέγξτε αν η απαιτούμενη τάση δικτύου (βλ. πινακίδα τύπου στη συσκευή) συμφωνεί με την τάση του δικού σας ηλεκτρικού δικτύου.
- Αυτή η συσκευή δεν προορίζεται για χρήση από άτομα (συμπεριλαμβανομένων

παιδιών) με περιορισμένες φυσικές, αισθητικές ή πνευματικές ικανότητες ή με ελλιπή πείρα και/ή ελλιπή γνώση, εκτός αν επιτηρούνται από ένα υπεύθυνο για την ασφάλειά τους άτομο ή λαμβάνουν οδηγίες από αυτό σχετικά με τον τρόπο χρήσης της συσκευής. Τα παιδιά θα πρέπει να επιτηρούνται, για να διασφαλίζεται το γεγονός ότι δεν παίζουν με τη συσκευή.

- Παρακαλούμε έχετε υπόψη σας ότι εκπίπτει κάθε εγγυητική αξίωση και εγγυοδοσία, εάν χρησιμοποιηθούν εξαρτήματα, τα οποία δεν προτείνονται στις παρούσες οδηγίες χρήσης ή εάν κατά την εκτέλεση επισκευών δεν χρησιμοποιηθούν αποκλειστικά γνήσια ανταλλακτικά. Αυτό ισχύει επίσης για επισκευές, οι οποίες εκτελούνται από μη εξειδικευμένο προσωπικό. Η διεύθυνση επικοινωνίας αναφέρεται στο τέλος αυτών των οδηγιών χρήσης.
- Σε περίπτωση λειτουργικών διαταραχών, η επισκευή της συσκευής επιτρέπεται να διεξάγεται μόνο από εξειδικευμένο άτομο. Διαφορετικά εκπίπτει κάθε εγγυητική αξίωση.
- Προσέξτε ώστε το καλώδιο ρεύματος να μην γίνει ποτέ μία παγίδα στην οποία κάποιος μπορεί να σκοντάψει, να μπερδευτεί ή να πατήσει.
- Η συσκευή επιτρέπεται να τοποθετείται αποκλειστικά σε σταθερή, επίπεδη, στεγνή και μη εύφλεκτη επιφάνεια.
- Η συσκευή δεν πρέπει να τοποθετείται κοντά σε καυτές επιφάνειες, θερμούς φούρνους ή κοντά σε συσκευές αερίου ή ηλεκτρικές συσκευές, διότι ενδέχεται να υποστεί βλάβη.
- Δεν επιτρέπεται ποτέ η λειτουργία της συσκευής χωρίς νερό, και ούτε να προσθέτετε ουσίες για εισπνοές ή αιθέρια



έλαια καθώς αυτό μπορεί να βλάψει την συσκευή.

- Μην κατευθύνετε το εξερχόμενο νέφος ψεκασμού προς έπιπλα ή άλλα αντικείμενα, διότι ενδέχεται να πέσει πάνω το νέφος ψεκασμού προτού εξατμιστεί.
- Μην καλύπτετε ποτέ την συσκευή εν λειτουργία με πετσέτα ή άλλα αντικείμενα.
- Μετά τη χρήση φροντίστε να αποσυνδέετε τη συσκευή από το ηλεκτρικό δίκτυο, για να μην μπορεί να ενεργοποιηθεί ακούσια.

4.3 Προστασία από ηλεκτροπληξία



Προειδοποίηση! Οι ακόλουθες υποδείξεις ασφαλείας σας προφυλάσσουν από ηλεκτροπληξία.

- Χρησιμοποιείτε τη συσκευή, μόνο αν η συσκευή και το καλώδιο ρεύματος είναι άθικτα.
- Αν το καλώδιο ρεύματος έχει υποστεί βλάβη, θα πρέπει για την αποφυγή κινδύνων να αντικαθίσταται από τον κατασκευαστή, την υπηρεσία σέρβις πελατών ή παρεμφερές εξειδικευμένο άτομο.
- Μην ανοίγετε ποτέ τη βάση της συσκευής ούτε εκτελείτε αυθαίρετα επισκευές. Οι εργασίες αυτές επιτρέπεται να εκτελούνται μόνο από εξειδικευμένο προσωπικό.
- Πριν από γέμισμα, άδειασμα, καθάρισμα, αποστείρωση ή απασβέστωση της συσκευής, πρέπει να αποσυνδέετε πάντα το βύσμα του καλωδίου ρεύματος.
- Εκτός από τα προβλεπόμενα δοχεία (δοχείο νερού και λεκάνη νερού στη βάση της συσκευής πάνω από τον ψεκαστήρα) δεν επιτρέπεται να διεισδύσουν νερό ή άλλα υγρά στη συσκευή. Συνεπώς:
 - μην την χρησιμοποιείτε ποτέ σε υπαίθριο χώρο

- μην εμβυθίζετε ποτέ τη βάση της συσκευής σε νερό
- μην την χρησιμοποιείτε ποτέ σε πολύ υγρό περιβάλλον, εάν η υγρασία αέρα έχει σημειώσει ήδη περισσότερο από 55 %
- μην την λειτουργείτε ακριβώς δίπλα από νεροχύτη.

Αν, ωστόσο, η συσκευή έρθει σε επαφή με υγρό, αποσυνδέστε αμέσως το βύσμα του καλωδίου ρεύματος και παραδώστε τη συσκευή σε εξειδικευμένο τεχνικό προσωπικό για επισκευή. Η διεύθυνση επικοινωνίας αναφέρεται στο τέλος αυτών των οδηγιών χρήσης.

- Μην πιάνετε ποτέ τη συσκευή, το καλώδιο ρεύματος ή το βύσμα του καλωδίου ρεύματος με υγρά χέρια.
- Φροντίστε να αποσυνδέετε το καλώδιο ρεύματος πάντα από το βύσμα του. Μην τραβάτε ποτέ το ίδιο το καλώδιο.
- Προσέχετε ώστε να μην τσακιστεί ούτε να συνθλιβεί ποτέ το καλώδιο ρεύματος.
- Διατηρείτε το καλώδιο ρεύματος μακριά από θερμές επιφάνειες (π.χ. εστία κουζίνας).
- Θα πρέπει να αποφεύγετε τη χρήση καλωδίων επιμήκυνσης. Επιτρέπεται μόνο υπό την τήρηση συγκεκριμένων προϋποθέσεων:
 - Το καλώδιο επιμήκυνσης πρέπει να είναι κατάλληλο για την ισχύ ρεύματος της συσκευής.
 - Το καλώδιο επιμήκυνσης δεν πρέπει να τοποθετείται "αιωρούμενα":
 - δεν επιτρέπεται να αποτελέσει παγίδα παραπατήματος ούτε να είναι προσβάσιμο σε παιδιά.
 - Το καλώδιο επιμήκυνσης δεν επιτρέπεται σε καμία περίπτωση να έχει υποστεί βλάβη.
 - Στην ηλεκτρική πρίζα δεν επιτρέπεται να συνδέονται και άλλες συσκευές μαζί με αυτή τη συσκευή, γιατί μπορεί να

4.4 Για την ασφάλεια του παιδιού σας



Προειδοποίηση! Τα παιδιά δεν είναι συχνά σε θέση να υπολογίσουν σωστά τους κινδύνους και συνεπώς μπορεί να υποστούν τραυματισμούς. Συνεπώς πρέπει να προσέχετε:

- Αυτό το προϊόν επιτρέπεται να χρησιμοποιείται μόνο υπό την επίβλεψη ενηλίκων, για να διασφαλίζεται το γεγονός ότι τα παιδιά δεν χρησιμοποιούν τη συσκευή ως παιχνίδι.
- Προσέχετε επιμελώς ώστε η συσκευή να βρίσκεται πάντα μακριά από την εμβέλεια παιδιών.
- Προσέξτε ώστε τα παιδιά να μην μπορούν ποτέ να τραβούν από το καλώδιο τη συσκευή προς τα κάτω.
- Προσέχετε ώστε το φύλλο συσκευασίας να μην αποτελέσει θανατηφόρα παγίδα για παιδιά. Τα φύλλα συσκευασίας δεν είναι παιχνίδια.

4.5 Χειρισμός μπαταριών

- Σε περίπτωση που η μπαταρία είναι άδεια ή σε περίπτωση μεγάλου χρονικού διαστήματος μη λειτουργίας του υγρόμετρου/θερμόμετρου, θα πρέπει να αφαιρέσετε τη μπαταρία. Μία μπαταρία με διαρροή ενδέχεται να προκαλέσει βλάβη στο όργανο.
- Μην απορρίπτετε τις άδειες μπαταρίες μαζί με τα οικιακά απορρίμματα, αλλά παραδώστε τις σε μία υπηρεσία συλλογής.
- Προσέχετε ιδιαίτερα ώστε η τοποθέτηση της μπαταρίας να γίνεται με σωστή πολικότητα (+/-).
- Οι μπαταρίες δεν επιτρέπεται να φορτιστούν ποτέ ούτε να πεταχτούν σε φωτιά, υφίσταται κίνδυνος έκρηξης.
- Χρησιμοποιείτε αποκλειστικά τον αναφερόμενο τύπο μπαταριών (Τύπος AG13, 1,5V).



5. Άνοιγμα συσκευασίας και τοποθέτηση της συσκευής

5.1 Υγραντήρας αέρα

1. Βγάζετε τα μεμονωμένα εξαρτήματα από τη συσκευασία.
2. Ελέγχετε εάν υπάρχει πληρότητα των μεμονωμένων εξαρτημάτων (βλέπε «3.2 Περιεχόμενο συσκευασίας» σελίδα 59) και δεν εμφανίζουν φθορές.
3. Καθαρίζετε σχολαστικά τη συσκευή πριν από την πρώτη χρήση (βλέπε «7. Καθάρισμα και συντήρηση συσκευής» σελίδα 65).

Υπόδειξη: Συσκευή που δεν έχει καθαριστεί προηγουμένως, ενδέχεται να προκαλέσει κάποια οσμή.

4. Πριν από την ενεργοποίηση τοποθετείτε τον υγραντήρα αέρα μισή ώρα πριν στο δωμάτιο όπου θα χρησιμοποιηθεί.

Με αυτό τον τρόπο ο υγραντήρας αέρα σημειώνει την ίδια θερμοκρασία με το δωμάτιο και έτσι λειτουργεί με μεγαλύτερη ακρίβεια.

5. Τοποθετήστε τη συσκευή σε επίπεδη, στεγνή και αντιολισθητική επιφάνεια.

5.2 Ψηφιακό υγρόμετρο/ θερμόμετρο (μετρητής υγρασίας και θερμοκρασίας)

Όρια μέτρησης υγρασίας αέρα:
20 % έως 99 %

Όρια μέτρησης θερμοκρασίας:
-10 °C έως + 50 °C ή 14 °F έως 122 °F.

Υπόδειξη: Πριν από την πρώτη χρήση πρέπει να βαθμονομηθεί το υγρόμετρο/θερμόμετρο. Μία μακρόχρονη χρήση σε υπερθερμαινόμενο χώρο με ξηρό αέρα ενδέχεται να επηρεάσει επίσης τα ευαίσθητα εξαρτήματα του οργάνου, έτσι ώστε να πρέπει να γίνει εκ νέου βαθμονόμηση. Προς το σκοπό αυτό τυλίγετε το όργανο για μία ώρα σε ένα νωπό πανί. Κατά τη διάρκεια αυτή η υγρασία αυξάνεται στο μέγιστο. Το

όργανο έχει βαθμονομηθεί εκ νέου και είναι (πάλι) έτοιμο προς λειτουργία.

1. Για να θέσετε το όργανο σε λειτουργία, ανοίγετε τη θήκη μπαταρίας και απομακρύνετε την ταινία ασφαλείας από τη μπαταρία.

Τώρα το όργανο είναι έτοιμο προς λειτουργία και δείχνει υγρασία αέρα και θερμοκρασία.

2. Για να αλλάξετε την ένδειξη θερμοκρασίας από "°C" σε "°F", πατάτε μέσα το πλήκτρο στην πίσω πλευρά του οργάνου χρησιμοποιώντας ένα λεπτό και μυτερό αντικείμενο (π.χ. μια οδοντογλυφίδα).
3. Ελέγχετε τώρα την υγρασία του αέρα στο δωμάτιο του μωρού σας. Προς το σκοπό αυτό τοποθετείτε το όργανο σε απόσταση περ. 1m από τον υγραντήρα αέρα και όσο το δυνατό μακριά από άμεση πηγή θερμότητας, όπως π.χ. σώματα καλοριφέρ ή ήλιο.

Υπόδειξη: Μόλις η ένδειξη γίνει ασαφής, κάνετε αντικατάσταση της μπαταρίας με νέα μπαταρία τύπου AG13 1,5 V.

Υπόδειξη: Η προτεινόμενη θερμοκρασία χώρου ανέρχεται περίπου σε 16 - 20 °C, η προτεινόμενη υγρασία αέρα ανέρχεται περίπου σε 40 - 55 %.

6. Χειρισμός συσκευής

6.1 Χρήση για πρώτη φορά



Προειδοποίηση!

Προς αποφυγή ηλεκτροπληξίας, βγάξτε πάντα το βύσμα του καλωδίου ρεύματος προτού συμπληρώσετε νερό στο δοχείο νερού.

1. Βγάξτε το δοχείο νερού **3** από τη βάση της συσκευής **9** (εικόνα 1).
2. Ανατρέπετε το δοχείο νερού **3** και ξεβιδώνετε την τάπα (εικόνα 2).



Προειδοποίηση!

Προς αποφυγή δημιουργίας αλάτων και καλλιέργειας βακτηριών για την υγεία βακτηριδίων:

- Χρησιμοποιείτε για κάθε μεμονωμένη χρήση της συσκευής οπωσδήποτε φρέσκο και καθαρό, και ακόμα καλύτερα βρασμένο ή αποσταγμένο νερό.
 - Η θερμοκρασία νερού θα πρέπει να ανέρχεται το πολύ σε 20 °C.
 - Μη χρησιμοποιείτε ποτέ πρόσθετα, όπως π.χ. μέσα λαμβανόμενα με εισπνοή ή αιθέρια έλαια.
3. Βάζετε στο δοχείο νερού **3** ανάλογα με τις ανάγκες έως και 2 λίτρα νερό (εικόνα 3).
 4. Βιδώνετε την τάπα σταθερά στο δοχείο νερού **3** (εικόνα 4).
 5. Τοποθετείτε το δοχείο νερού **3** πάλι στη βάση της συσκευής **9** (εικόνα 5).
 6. Βάζετε το βύσμα του καλωδίου ρεύματος σε ηλεκτρική πρίζα (220 – 240 V ~/50 Hz) (εικόνα 6).
 7. Περιστρέφετε το κουμπί χειρισμού **4** δεξιόστροφα υπερβαίνοντας την αισθητή αντίσταση (εικόνα 6).

Τώρα η συσκευή έχει ενεργοποιηθεί και το λαμπάκι ελέγχου **5** είναι αναμμένο. Μέσα σε λίγα δευτερόλεπτα γίνεται ορατός ο ατμός.

8. Ρυθμίζετε την ένταση της υγρασίας του αέρα στο κουμπί χειρισμού **4** (εικόνα 7).
9. Περιστρέφετε την έξοδο νέφους ψεκασμού **1** προς την επιθυμητή κατεύθυνση.
10. Ελέγχετε τακτικά την υγρασία αέρα με το συνημμένο υγρόμετρο/θερμόμετρο (μετρητής υγρασίας και θερμοκρασίας). Η υγρασία αέρα θα πρέπει να κυμαίνεται μεταξύ 40 και 55 %.

6.2 Διακοπή της λειτουργίας της συσκευής

1. Απενεργοποιείτε τον υγραντήρα αέρα, περιστρέφοντας το κουμπί χειρισμού **4** αριστερόστροφα υπερβαίνοντας την αισθητή αντίσταση (εικόνα 8).
Τώρα η συσκευή έχει απενεργοποιηθεί και το λαμπάκι ελέγχου **5** σβήνει.
2. Αδειάζετε το δοχείο νερού **3** και τη βάση της συσκευής **9** προς την κατεύθυνση του βέλους (εικόνα 9) μετά από κάθε χρήση, ιδιαίτερα πριν από μεγάλη παύση της συσκευής, όπως π.χ. κατά τη διάρκεια της νύχτας (βλέπε «7.1 Άδειασμα και αποσυναρμολόγηση» σελίδα 65).
3. Καθαρίζετε τα εξαρτήματα της συσκευής (βλέπε «7.2 Καθάρισμα» σελίδα 65).

7. Καθάρισμα και συντήρηση συσκευής



Προειδοποίηση!

Πριν από γέμισμα, άδειασμα, καθάρισμα, αποστείρωση ή απασβέστωση της συσκευής, πρέπει να αποσυνδέετε πάντα το βύσμα του καλωδίου ρεύματος.

7.1 Άδειασμα και αποσυναρμολόγηση

1. Βγάζετε το δοχείο νερού **3** από τη βάση της συσκευής **9** (εικόνα 1).
2. Αδειάζετε το δοχείο νερού **3**.
3. Χύνετε το υπόλοιπο νερό από τη βάση της συσκευής **9**.

Προσοχή! Στη βάση της συσκευής υπάρχει μία σήμανση (βέλος), η οποία δείχνει σε ποια κατεύθυνση θα πρέπει να χυθεί το νερό (εικόνα 9).

4. Τραβάτε προς τα πάνω και τα δύο εξαρτήματα του αισθητήρα στάθμης νερού **7** (δακτύλιος ασφάλισης και δακτύλιος φλοτέρ).

Και τα δύο εξαρτήματα είναι απλώς εμβυσματωμένα.

7.2 Καθάρισμα

Η συσκευή θα πρέπει να καθαρίζεται μετά από κάθε χρήση, τουλάχιστον όμως μία φορά την εβδομάδα.

Προσοχή! Μη χρησιμοποιείτε ισχυρά απορρυπαντικά ή καθαριστικά τριβής ούτε αντικείμενα από μέταλλο ή άλλο σκληρό υλικό, διότι ενδέχεται να φθείρουν τις επιφάνειες.

Προσοχή! Η βάση της συσκευής **9** δεν επιτρέπεται να βυθίζεται σε νερό ούτε να διεισδύει νερό στη βάση, διότι περιέχει ηλεκτρικά εξαρτήματα, τα οποία ενδέχεται να υποστούν φθορά.

Υπόδειξη: Με το τακτικό σχολαστικό καθάρισμα της συσκευής μετά από κάθε χρήση, τουλάχιστον όμως μία φορά την

εβδομάδα, μειώνεται η δημιουργία αλάτων ασβέστου.

1. Ξεπλένετε την έξοδο νέφους ψεκασμού **1** όπως και τα δύο εξαρτήματα του αισθητήρα στάθμης νερού **7** (δακτύλιος ασφάλισης και δακτύλιος φλοτέρ) κάτω από τρεχούμενο νερό.
2. Για να καθαρίσετε τη βάση της συσκευής **9**, την σκουπίζετε εξωτερικά μετά από κάθε χρήση με ένα νωπό, καθαρό πανί (εικόνα 10). Την εσωτερική πλευρά την καθαρίζετε με ένα καθαρό, νωπό πανί και τα στενά σημεία με ένα καθαρό πινέλο εφόσον είναι εφικτό.
3. Για το καθάρισμα του δοχείου νερού **3** τοποθετείτε το δοχείο ανάποδα πάνω σε μία επίπεδη, στεγνή και αντιολισθητική επιφάνεια και το γεμίζετε με 0,5 λίτρα βραστό νερό.

Προσοχή! Βάζετε το βιδωτό πώμα μόνο χαλαρά και δεν το βιδώνετε σταθερά: Ενδέχεται να δημιουργηθεί υπερπίεση στο δοχείο, η οποία θα μπορούσε να προκαλέσει φθορές στο υλικό.

Αφήνετε το δοχείο να κρυώσει τουλάχιστον 30 λεπτά και μετά το αδειάζετε.

4. Αφήνετε όλα τα καθαρισμένα εξαρτήματα της συσκευής να στεγνώσουν.

7.3 Αποστείρωση

Η συσκευή πρέπει να αποστειρώνεται τουλάχιστον μία φορά την εβδομάδα.

1. Βάζετε την έξοδο νέφους ψεκασμού **1**, τα δύο εξαρτήματα του αισθητήρα στάθμης νερού **7** (δακτύλιος ασφάλισης και δακτύλιος φλοτέρ) και το βιδωτό πώμα μαζί με το βγαλμένο πλαστικό στεγανοποιητικό του για 3 λεπτά σε νερό που βράζει.

2. Βάζετε στη βάση της συσκευής **9** περ. 200 ml βραστό νερό, αφήνετε να κρυώσει για 30 λεπτά και αδειάζετε προς την κατεύθυνση του βέλους (εικόνα 9).
3. Αφήνετε όλα τα αποστειρωμένα εξαρτήματα να στεγνώσουν.

Υπόδειξη: Το δοχείο νερού **3** δεν πρέπει να αποστειρώνεται ξεχωριστά. Το ανωτέρω αναφερόμενο καθάρισμα με βραστό νερό επαρκεί (βλέπε «7.2 Καθάρισμα» σελίδα 65).

7.4 Απασβέστωση

Με το τακτικό σχολαστικό καθάρισμα της συσκευής σύμφωνα με «7.2 Καθάρισμα» μετά από κάθε χρήση, τουλάχιστον όμως μία φορά την εβδομάδα, μειώνεται η δημιουργία αλάτων ασβέστου. Μετά όμως από κάποιο χρονικό διάστημα δημιουργείται ίζημα ασβέστου στη βάση της συσκευής. Τα ιζήματα αλάτων ασβέστου μπορεί να μειώσουν σημαντικά την απόδοση του υγραντήρα αέρα.

Υπόδειξη προς αποφυγή ιζημάτων αλάτων ασβέστου:

- Χρησιμοποιείτε για κάθε μεμονωμένη χρήση της συσκευής οπωσδήποτε φρέσκο και καθαρό, και ακόμα καλύτερα βρασμένο ή αποσταγμένο νερό.
- Η θερμοκρασία νερού θα πρέπει να ανέρχεται το πολύ σε 20 °C.

Υπόδειξη: Για ελαφρά ιζήματα αλάτων ασβέστου χρησιμοποιείτε καλύτερα την κατωτέρω αναφερόμενη μέθοδο. Για έντονα ιζήματα αλάτων ασβέστου θα πρέπει να χρησιμοποιείτε ένα συνηθισμένο μέσο απομάκρυνσης αλάτων ασβέστου. Προσέχετε τις υποδείξεις του κατασκευαστή σχετικά με το μέσο απομάκρυνσης αλάτων ασβέστου.

1. Για την απασβέστωση αναμιγνύετε 50 ml βραστό νερό με 50 ml ξυδιού οικιακής χρήσης και το ρίχνετε μέσα στη βάση της συσκευής **9**.

2. Αφήνετε το διάλυμα να δράσει 30 λεπτά και το χύνετε προς την κατεύθυνση του βέλους (εικόνα 9).
3. Στη συνέχεια σκουπίζετε τη συσκευή με ένα καθαρό, νωπό πανί.
4. Τοποθετείτε το δοχείο νερού ανάποδα πάνω σε επίπεδη, στεγνή και αντιολισθητική επιφάνεια και το ξεβιδώνετε.
5. Αναμιγνύετε ένα νέο διάλυμα με 100 ml θερμό νερό και 100 ml ξύδι οικιακής χρήσης (π.χ. επιτραπέζιο ξύδι) και το βάζετε μέσα στο δοχείο νερού.
6. Αφήνετε το διάλυμα να δράσει τουλάχιστον 4 ώρες, και ακόμα καλύτερα όλη τη νύχτα.
7. Αδειάζετε το δοχείο νερού.
8. Ξεπλένετε το δοχείο νερού 2–3 φορές με καθαρό νερό.

7.5 Συναρμολόγηση

1. Προσαρμόζετε τα δύο εξαρτήματα του αισθητήρα στάθμης νερού **7**, πρώτα το δακτύλιο φλοτέρ και μετά το δακτύλιο ασφάλισης, στη βάση της συσκευής **9**.

Υπόδειξη: Η σήμανση "TOP" στο δακτύλιο φλοτέρ πρέπει να δείχνει προς τα πάνω.

2. Βιδώνετε το δοχείο νερού **3** και το τοποθετείτε πάνω στη βάση της συσκευής **9** (εικόνα 1).

8. Βοήθεια σε περίπτωση βλάβης

Βλάβη	Αιτία	Αποκατάσταση
Το λαμπάκι ελέγχου δεν ανάβει, η συσκευή δεν λειτουργεί.	Ο υγραντήρας αέρα δεν έχει συνδεθεί (κανονικά) στην τροφοδοσία ηλεκτρικού ρεύματος.	Εισάγετε (κανονικά) το βύσμα του καλωδίου ρεύματος στην ηλεκτρική πρίζα και ενεργοποιείτε τον υγραντήρα αέρα.
Το λαμπάκι ελέγχου ανάβει, ο ανεμιστήρας λειτουργεί, αλλά δεν παράγεται νέφος ψεκασμού.	Το δοχείο νερού είναι άδειο ή η στάθμη νερού πολύ χαμηλή.	Γεμίζετε το δοχείο νερού με φρέσκο, και ακόμα καλύτερα με βρασμένο ή αποσταγμένο νερό.
	Ο δακτύλιος φλοτέρ του αισθητήρα στάθμης νερού δεν έχει τοποθετηθεί ή δεν έχει τοποθετηθεί σωστά.	Ελέγχετε το δακτύλιο φλοτέρ. Η σήμανση "TOP" πρέπει να δείχνει προς τα πάνω.
Ο υγραντήρας αέρα διαχέει μία δυσάρεστη οσμή.	Η συσκευή είναι ακόμα νέα.	Καθαρίζετε τον υγραντήρα αέρα σύμφωνα με 7.2 σε σελίδα 65.
	Ο υγραντήρας αέρα περιέχει παλιό, ακάθαρμο νερό.	Καθαρίζετε το δοχείο νερού σύμφωνα με 7.2 σε σελίδα 65 και το γεμίζετε με καθαρό, και ακόμα καλύτερα με βρασμένο ή αποσταγμένο νερό.
Ο υγραντήρας αέρα δεν παράγει αρκετό νέφος ψεκασμού.	Στον ψεκαστήρα υπάρχουν ιζήματα αλάτων ασβέστου.	Κάνετε απασβέστωση του ψεκαστήρα.
	Το δοχείο νερού δεν περιέχει αρκετό νερό.	Γεμίζετε το δοχείο νερού με φρέσκο, και ακόμα καλύτερα με βρασμένο ή αποσταγμένο νερό.

9. Τεχνικά στοιχεία

Τάση:	220 – 240 V ~/50 Hz
Κατανάλωση ενέργειας:	40 Watt
Κλάση προστασίας:	II
Απόδοση ψεκαστήρα:	περ. 250 ml/h
Χωρητικότητα:	μέγ. 2 λίτρ
Υγρόμετρο/θερμόμετρο:	1 μπαταρία τύπου AG13, 1,5V



10. Απόσυρση

10.1 Υγραντήρας αέρα και υγρόμετρο/θερμόμετρο



Το σύμβολο του διαγεγραμμένου δοχείου απορριμμάτων σε τροχούς σημαίνει ότι το προϊόν θα πρέπει να απορρίπτεται στην Ευρωπαϊκή Ένωση σε ξεχωριστή συλλογή απορριμμάτων. Αυτό ισχύει για το προϊόν και όλα τα εξαρτήματα που χαρακτηρίζονται με αυτό το σύμβολο. Τα προϊόντα που φέρουν αυτή τη σήμανση δεν επιτρέπεται να απορρίπτονται μαζί με τα συνηθισμένα οικιακά απορρίμματα, αλλά πρέπει να παραδίδονται σε ειδικά σημεία για ανακύκλωση ηλεκτρικών και ηλεκτρονικών συσκευών. Η ανακύκλωση συμβάλλει στη μείωση κατανάλωσης πρώτων υλών ώστε να μην επιβαρύνεται το περιβάλλον.

10.2 Συσκευασία

Για να απορρίψετε τη συσκευασία, προσέχετε τις σχετικές προδιαγραφές για το περιβάλλον που ισχύουν στη χώρα σας.

10.3 Μπαταρίες

Κάθε καταναλωτής είναι υποχρεωμένος νομικά να παραδίνει μπαταρίες και συσσωρευτές, ανεξάρτητα από το αν περιέχουν βλαβερές ύλες, σε υπηρεσία συλλογής της κοινότητας/της συνοικίας του ή στο εμπόριο, ώστε να είναι εφικτή η περιβαλλοντική διάθεση αυτών.

Η μπαταρία που περιέχει το υγρόμετρο/θερμόμετρο τύπου AG13 1,5 V πρέπει να παραδίνεται μόνο σε αποφορτισμένη κατάσταση!

11. Εγγύηση

Με προσεκτικό χειρισμό και τήρηση των οδηγιών χρήσης, ο κατασκευαστής παρέχει εγγύηση 2 ετών από την ημερομηνία αγοράς. Υποχρεούμαστε να επισκευάσουμε δωρεάν τη συσκευή, εφόσον πρόκειται για σφάλμα υλικού ή κατασκευής. Περαιτέρω αξιώσεις αποκλείονται.

Βλάβες οφειλόμενες σε ακατάλληλη χρήση της συσκευής, δεν καλύπτονται από την εγγύηση. Το ηλεκτρικό καλώδιο και το βύσμα αποκλείονται από την εγγύηση, εφόσον πρόκειται απλά για φθορά. Εντός των 2 πρώτων ετών μετά την ημερομηνία αγοράς, αποκαθιστούμε κάθε έλλειψη που θεωρούμε νόμιμη χωρίς να συνυπολογίζουμε τα προκύπτοντα πρόσθετα έξοδα. Η ανάληψη των εξόδων θα πρέπει να διασαφηνίζεται εκ των προτέρων.

Η αποστολή της συσκευής πρέπει σε κάθε περίπτωση να πραγματοποιείται με επισύναψη του εντύπου εγγύησης ή της απόδειξης αγοράς.

Χωρίς απόδειξη της ημερομηνίας αγοράς, η χρέωση των εξόδων γίνεται χωρίς διευκρινιστικές ερωτήσεις. Η επιστροφή στον κάτοχο γίνεται με αντικαταβολή.

Παρακαλούμε να συμπληρώσετε το έντυπο εγγύησης αμέσως κατά την αγορά και να το φυλάξετε σε ασφαλές μέρος. Σε περίπτωση απώλειας του εντύπου εγγύησης δεν πραγματοποιείται αντικατάστασή του.

Το έντυπο εγγύησης θα το βρείτε στο τέλος αυτού του φυλλαδίου.



İçindekiler

1. İlk kez kullanımdan önce önemli bilgiler	70
2. Hava nemlendiricisinin parçaları (bakınız Resim 11)	70
3. Cihazın tanımı	70
3.1 Kullanım amacı	70
3.2 Teslimat kapsamı	71
3.3 İşlev tanımı	71
3.4 Cihazdaki işaretler	71
4. Güvenlik uyarıları	71
4.1 Terim açıklaması	71
4.2 Genel bilgiler	71
4.3 Elektrik çarpmasına karşı koruma	72
4.4 Çocuğunuzun güvenliği için	73
4.5 PİL kullanımı	73
5. Cihazın ambalajından çıkarılması ve kurulması	73
5.1 Hava nemlendiricisi	73
5.2 Higo termometre (nem ve sıcaklık ölçer)	73
6. Cihazın kullanılması	74
6.1 Çalıştırma	74
6.2 Devre dışı bırakma	74
7. Cihazın temizlenmesi ve bakımı	75
7.1 Boşaltma ve sökme	75
7.2 Temizleme	75
7.3 Dezenfekte etme	76
7.4 Kireçten arındırma	76
7.5 Montaj	76
8. Sorun giderme	77
9. Teknik veriler	77
10. İmha	78
10.1 Hava nemlendiricisi ve higo termometre	78
10.2 Ambalaj	78
10.3 Piller	78
11. Garanti	78

Sevgili anne ve babalar

NUK hava nemlendiricisini satın alarak kalite ve emniyeti de seçtiniz.

Bu hava nemlendiricisi, havayı nemlendirerek çocuk odasındaki hava kalitesinin artırılmasına katkıda bulunmaktadır. Bu sayede çok kuru havanın bebeğinizde mukoza tahrişlerine, kuru ve çatlak cilde, kuru ve tahriş olmuş bir boğaza ve ayrıca çatlak dudaklara

yol açması önlenmektedir. Aynı zamanda grip, soğuk algınlığı ve ayrıca bazı mantar ve bakteri enfeksiyonlarına karşı koruma sağlamış olacaksınız, çünkü bebeğinizin çok kuru hava nedeniyle direncinin zayıflaması önlenmektedir.

Bebeğiniz için sağlıklı bir gelişim diliyoruz.

1. İlk kez kullanımdan önce önemli bilgiler

Bu kullanım kılavuzu, hava nemlendiricinizi güvenli ve ekonomik kullanmanıza yardımcı olacaktır.

Bu cihazı kuran, çalıştıran, temizleyen veya imha eden herkes bu kullanım kılavuzunun tüm içeriğini okumuş ve anlamış olmalıdır.

Bu nedenle, bu kullanım kılavuzunu, gerektiğinde ulaşabilmeniz için, güvenli bir yerde muhafaza edin.

Cihazınızı sattığınızda veya hediye ettiğinizde, bir sonraki sahibin cihazı güvenli kullanabilmesi için lütfen bu kullanım kılavuzunu da ekleyin.

2. Hava nemlendiricisinin parçaları (bakınız Resim 11)

- | | |
|--|-----------------------|
| 1 Döndürülebilir buğu çıkışı | 5 Kontrol lambası |
| 2 Buğu kanalı | 6 Elektrik fişi |
| 3 Su haznesi | 7 Su seviyesi sensörü |
| 4 Buğu yoğunluğunu kademeli olarak ayarlama ve „Açma/Kapama“ kumanda düğmesi | 8 Püskürteç |
| | 9 Alt gövde |

3. Cihazın tanımı

3.1 Kullanım amacı

Bu NUK hava nemlendiricisi ile iç mekanlarda bağıl hava nemi artırılır ve bu sayede havanın çok kuru olması önlenir.

Bu cihaz sadece kuru iç mekanlarda kullanılmalıdır. Açıkta veya nemli odalarda kullanıma müsaade edilmemektedir.

Bu cihaz evlerde kullanım için uygundur, ticari kullanım için uygun değildir.

Hava nemi, havada ne kadar su buharının olduğunu belirtmektedir.

Havanın alabildiği su buharı miktarı önemli derecede sıcaklığa bağlıdır. Hava sıcaklığı ne kadar yüksekse, hava su buharını o kadar fazla alabilir.

Hava tamamen doyduğunda (örn. sis veya yağmurda), yani başka su alamadığında, % 100'lük bağıl hava nemi söz konusudur.

% 40 - 55 'lik bir bağıl hava neminde kendimizi en iyi hissederiz. % 30 'un altında bir bağıl hava nemi çok kuru olarak algılanır. Birlikte



teslim edilen higro termometreyle (nem ve sıcaklık ölçer) daima bağlı hava nemini ölçebilirsiniz.

3.2 Teslimat kapsamı

- 1 NUK hava nemlendiricisi, komple
- 1 Dijital higro termometre (nem ve sıcaklık ölçer)
- 1 Kullanım kılavuzu

3.3 İşlev tanımı

Bu hava nemlendiricisi elektrikle çalışır. İçinde bulunan su, püskürteçte ultrason yüksek frekansla çok küçük damlacıklara ayrılır. Bu damlacıklar buğu olarak havalandırma sistemi üzerinden oda havasına verilir. Burada buğu buharlaşır ve bu şekilde hava nemini artırır. Ultrason püskürtmenin avantajı, çalışırken çok sessiz olması ve bu nedenle çocuğunuzu uyandırmamasıdır.

Su buharlaştırıcılarına göre bu cihaz çok az elektrik tüketmektedir. Cihaza entegre edilen su seviyesi sensörü düşük su seviyesinde, buğu çıkışının otomatik olarak kapatılmasını sağlar. Bu kapama otomatik püskürteci aşırı ısınmaya karşı korur. Cihaz yine de açık kalır ve vantilatör çalışmaya devam eder.

3.4 Cihazdaki işaretler

İşaret	Yer	Anlamı
	Alt gövde 9	Suyu sadece bu yönde boşaltın
TOP	Su seviyesi sensörü şamandıra halkası 7	Bu işaret yukarı doğru bakmalıdır

4. Güvenlik uyarıları

Bu cihaz, en modern teknolojiye göre tasarlanmış ve imal edilmiştir. İlgili tüm Avrupa güvenlik yönergeleri dikkate alınmaktadır ve cihaz, norma uygun olarak kontrol edilmiştir. Yine de bu tür cihazlar tehlikelere neden olabilir.

Güvenliğiniz için bu talimatları okuyunuz. Güvenlik uyarılarımızı okumanız 5 dakikadan daha uzun sürmeyecektir.

4.1 Terim açıklaması

Aşağıda yer alan terimler bu kullanım kılavuzunda yer almaktadır:



Uyarı!

Yüksek risk: Uyarının dikkate alınmaması hayati tehlikeye yol açabilir.

Dikkat!

Orta risk: Uyarının dikkate alınmaması maddi hasara yol açabilir.

Bilgi:

Düşük risk: Cihazla çalışırken dikkate alınması gereken durumlar.

4.2 Genel bilgiler

- Cihazı kullanmadan önce lütfen bu kullanım kılavuzunu okuyunuz. Kullanım kılavuzu cihazın bir parçasıdır ve her zaman hazır bulundurulmalıdır.
- Cihazı sadece kullanım amacı için kullanınız (bkz. "3.1 Kullanım amacı" Sayfa 70).
- Cihazın tip levhasında belirtilen şebeke gerilimi ile bulunduğunuz yerdeki şebeke geriliminin birbirine eşdeğer olup olmadığını kontrol ediniz.
- Bu cihaz fiziksel, sensörik, zihinsel veya ruhsal yetenekleri sınırlı olan veya cihaz hakkında yeterince tecrübesi ve/veya bilgisi olmayan kişiler (çocuklar da dahil) tarafından kullanılmamalıdır; ancak bu kişiler kendi güvenliklerinden sorumlu bir

kişi tarafından denetlenirse veya bu kişi tarafından cihazın nasıl kullanılacağına dair talimat aldıysa, cihazı kullanmalarına izin verilebilir. Çocukların cihazla oynamaması için çocuklar denetlenmelidir.

- Bu kullanım kılavuzunda tavsiye edilmemiş aksesuar parçaları kullanıldığında ve onarımlarda sadece orijinal yedek parçalar kullanılmadığında, her türlü garanti ve sorumluluğumuzun geçerliliğini kaybettiğini lütfen dikkate alınız. Bu husus, onarım çalışmalarının kalifiye olmayan bir personel tarafından yapıldığında da geçerlidir. İletişim adresi bu kullanım kılavuzunun sonunda yer almaktadır.
- Muhtemel çalışma arızalarında cihaz sadece kalifiye bir kişi tarafından onarılabilir. Aksi takdirde, her türlü garanti geçerliliğini kaybeder.
- Şebeke kablosunun takılıp düşme tehlikesi yaratmayacak veya kimsenin ayağına dolaşmayacak veya üzerine basılmayacak şekilde olmasına dikkat ediniz.
- Cihaz sadece sabit, düz, kuru ve yanıcı olmayan bir zeminin üzerinde kurulmalıdır.
- Hasar görebileceği için cihazı sıcak yüzeylerin, yanan sobaların veya gazlı veya elektronik cihazların yakınında kurmayınız.
- Cihazı asla susuz çalıştırmayınız ve solukla içeri çekilen ilaçlar veya eterli yağlar eklemeyiniz aksi takdirde cihaz hasar görebilir.
- Çıkan buğuyu doğrudan mobilya veya başka cisimlere doğrultmayınız, çünkü buğu buharlaşmadan buralara çökebilir.
- Cihazın üstünü çalışırken asla bir havlu veya başka cisimlerle örtmeyiniz.
- Kullanımdan sonra yanlışlıkla açılmaması için cihazın fişini çekiniz.

4.3 Elektrik çarpmasına karşı koruma



Uyarı! Aşağıda yer alan güvenlik uyarılarının amacı sizi bir elektrik çarpmasına karşı korumaktır.

- Cihazı sadece cihaz ve elektrik kablosu hasar görmemişse kullanınız.
 - Elektrik kablosu hasarlı olduğu takdirde, muhtemel tehlikelerin önlenmesi için bu elektrik kablosu üreticisi, üreticinin müşteri hizmetleri veya benzeri kalifiye personel tarafından değiştirilmelidir.
 - Alt gövdeyi asla açmayınız veya onarım denemeleri gerçekleştirmeyiniz. Bunu sadece kalifiyeli uzman personel yapabilir.
 - Hava nemlendiricisini doldurmadan, boşaltmadan, temizlemeden, dezenfekte etmeden ya da kireçten arındırmadan önce daima fişi çekiniz.
 - Cihaza, bunun için öngörülen hazne hariç (su haznesi ve ayrıca alt gövdedeki, püskürtecin üzerinde yer alan su tankı), kesinlikle su veya başka sıvılar girmemelidir. Bu nedenle:
 - cihazı asla açıkta kullanmayınız
 - alt gövdeyi asla suya daldırmayınız
 - asla çok nemli ortamda, hava nemi zaten % 55 'in üzerinde ise kullanmayınız
 - doğrudan bir lavabonun yanında çalıştırmayınız
- Cihaza yine de sıvı girerse, hemen fişi çekiniz ve cihazı kalifiyeli uzman personele tamir ettiriniz. İletişim adresi bu kullanım kılavuzunun sonunda yer almaktadır.
- Cihaza, elektrik kablosuna veya fişe asla nemli ellerle dokunmayınız.
 - Elektrik kablosunu daima fişten çekiniz. Asla kablonun kendisinden çekmeyiniz.
 - Şebeke kablosunun asla bükülmemesine veya ezilmemesine dikkat ediniz.
 - Elektrik kablosunu sıcak yüzeylerden (örn. ocak) uzak tutunuz.

- Uzatma kabloları kullanmamalısınız. Buna sadece belirli koşullarda müsaade edilir:
 - Uzatma kablosu cihazın akım gücü için uygun olmalıdır.
 - Uzatma kablosu „açıkta“ döşenmemelidir: takılıp düşme tehlikesi yaratmamalı veya çocuklar tarafından ulaşılamamalıdır.
 - Uzatma kablosu kesinlikle hasarlı olmamalıdır.
 - Prize bu cihazdan başka cihaz takılı olmamalıdır, aksi takdirde elektrik şebekesine aşırı yüklenilebilir (çoklu priz yasak!).

4.4 Çocuğunuzun güvenliği için



Uyarı! Çocuklar çoğunlukla tehlikeyi doğru değerlendiremez ve bu nedenle yaralanabilir. Bu nedenle aşağıdakileri dikkate alınız:

- Çocukların cihazla oynamadığından emin olmak için, bu ürün sadece yetişkinlerin denetimi altında kullanılmalıdır.

- Cihazın daima çocukların erişemeyeceği bir yerde olmasına özellikle dikkat ediniz.
- Çocukların cihazı kablodan çekmemesine dikkat ediniz.
- Ambalaj folyosunun çocuklarınız için ölümcül tuzağa dönüşmemesine dikkat ediniz. Ambalaj folyoları oyuncak değildir.

4.5 Pil kullanımı

- Pil boşaldığında veya higro termometre uzun süre kullanılmayacaksa, pil çıkartılmalıdır. Aksi takdirde akan bir pil alete zarar verebilir.
- Boşalmış pilleri evsel çöpler ile birlikte atmayınız ve bunları, toplama yerlerine teslim ediniz.
- Pili doğru kutuplamayla (+/-) yerleştirmeye özellikle dikkat ediniz.
- Piller asla şarj edilmemeli veya ateşe atılmamalıdır, patlama tehlikesi vardır.
- Sadece belirtilen pil tipini kullanınız (Tip AG13, 1,5V).

5. Cihazın ambalajından çıkarılması ve kurulması

5.1 Hava nemlendiricisi

1. Münferit parçaları ambalajdan çıkarınız.
2. Münferit parçaların eksiksiz (bkz. “3.2 Teslimat kapsamı” Sayfa 71) ve hasarsız olduğunu kontrol ediniz.
3. İlk kullanımdan önce cihazı iyice temizleyiniz (bkz. “7. Cihazın temizlenmesi ve bakımı” Sayfa 75).

Bilgi: Yeni bir cihazda, daha önce temizlenmezse biraz koku oluşabilir.

4. Hava nemlendiricisini çalıştırmadan yarım saat önce kullanılacağı odaya yerleştiriniz. Bu şekilde hava nemlendiricisinin odayla aynı sıcaklığa sahip olması ve bu sayede daha hassas çalışması sağlanmaktadır.
5. Cihazı düz, kuru ve kaymaz bir yüzeyin üzerine kurunuz.

5.2 Higro termometre (nem ve sıcaklık ölçer)

Hava nemi ölçüm aralığı: % 20 ile % 99 arası
Sıcaklık ölçüm aralığı: -10 °C ile + 50 °C veya 14 °F ile 122 °F arası.

Bilgi: İlk kullanımdan önce higro termometre ayarlanmalıdır. Kuru havanın hakim olduğu aşırı sıcak bir odada uzun süreli kullanım aletin hassas parçalarını olumsuz etkileyebilir, bunun sonucunda yeniden ayar gerekebilir. Bunun için aleti bir saat nemli bir beze sarınız. Burada nem maksimum seviyeye ulaşır. Alet yeniden ayarlanmıştır ve (tekrar) çalışmaya hazırdır.

1. Aleti çalıştırmak için, pil bölmesini açınız, emniyet şeridini pilden çıkarınız. Alet artık çalışmaya hazırdır ve nemi ve sıcaklığı gösterir.

- Derece göstergesini "°C" den "°F" ye çevirmek için, cihazın arkasındaki düğmeye ince ve ucu sivri bir nesneyle (kürdan gibi) bastırınız.
- Şimdi bebeğinizin odasındaki hava nemini kontrol ediniz. Bunun için aleti, hava nemlendiricisine yaklaşık 1 m uzakta ve mümkün olduğunca petek veya güneş gibi

doğrudan bir ısı kaynağından uzak bir yere koyunuz.

Bilgi: Gösterge net olmamaya başlar başlamaz, lütfen pili yeni bir Tip AG13 1,5 V pille değiştiriniz.

Bilgi: Tavsiye edilen oda sıcaklığı yaklaşık olarak 16 - 20 °C'dir, tavsiye edilen bağıl hava nemi yaklaşık olarak % 40 - 55'tir.

6. Cihazın kullanılması

6.1 Çalıştırma



Uyarı!

Elektrik çarpmasını önlemek için, su haznesini doldurmadan önce daima fişi çekiniz.

- Su haznesini **3** alt gövdeden **9** çıkarınız (resim 1).
- Su haznesini çeviriniz **3** ve koruyucu kapağı sökünüz (resim 2).



Uyarı!

Kireç tortularının ve ayrıca sağlığı tehdit edecek bakteri kültürlerinin oluşumunu önlemek için:

- Cihazın her münferit kullanımı için mutlaka taze ve temiz, en iyisi kaynatılmış veya damıtık su kullanınız.
 - Su sıcaklığı maksimum 20 °C olmalıdır.
 - Asla solukla içeri çekilen ilaçlar veya eterli yağlar gibi ilave maddeler kullanmayınız.
- Su haznesini **3** ihtiyaca göre maks. 2 l suyla doldurunuz (resim 3).
 - Koruyucu kapağı su haznesine vidalayınız **3** (resim 4).
 - Su haznesini **3** tekrar alt gövdenin üzerine koyunuz **9** (resim 5).
 - Fişi bir prize (220 – 240 V ~/50 Hz) takınız (resim 6).

- Kumanda düğmesini **4** saat ibresi yönünde hissedilir direnci aşarak çeviriniz (resim 6). Cihaz artık açıktır ve kontrol lambası **5** yanar. Birkaç saniye içerisinde buhar gözükür.
- Hava nemlendirme yoğunluğunu kumanda düğmesinden **4** ayarlayınız (resim 7).
- Buğu çıkışını **1** istenen yöne çeviriniz.
- Düzenli olarak hava nemini birlikte teslim edilen higro termometreyle (nem ve sıcaklık ölçer) kontrol ediniz. Hava nemi % 40 ve 55 arasında olmalıdır.

6.2 Devre dışı bırakma

- Kumanda düğmesini **4** saat ibresinin tersi yönünde, hissedilir direnci aşır çevirerek hava nemlendiricisini kapatınız (resim 8). Cihaz artık kapalıdır ve kontrol lambası **5** söner.
- Özellikle cihaz uzun süre kullanılmayacaksa, örneğin geceleyin, su haznesini **3** ve alt gövdeyi **9** ok yönünde (resim 9) her kullanımdan sonra boşaltınız (bkz. "7.1 Boşaltma ve sökmeye" Sayfa 75).
- Cihaz parçalarını temizleyiniz (bkz. "7.2 Temizleme" Sayfa 75).



7. Cihazın temizlenmesi ve bakımı



Uyarı!

Hava nemlendiricisini doldurmadan, boşaltmadan, temizlemeden, dezenfekte etmeden ya da kireçten arındırmadan önce daima fişi çekiniz.

7.1 Boşaltma ve sökme

1. Su haznesini **3** alt gövdeden **9** çıkarınız (resim 1).
2. Su haznesini boşaltınız **3**.
3. Alt gövdede **9** kalan suyu boşaltınız.

Dikkat! Alt gövde üzerinde bir işaretleme (ok) yer almaktadır. Bu ok, suyun hangi yönde boşaltılması gerektiğini göstermektedir (resim 9).

4. Su seviyesi sensörünün **7** her iki parçasını (kilitleme pulu ve ayrıca şamandıra halkası) yukarı doğru çekip çıkarınız.
Her iki parça sadece geçirilmiştir.

7.2 Temizleme

Cihaz mümkünse her kullanımdan sonra, mümkün değilse en az haftada 1 kez, temizlenmelidir.

Dikkat! Keskin temizlik veya aşındırıcı maddeler ve metal veya sert malzemeden imal edilmiş nesnelere kullanmayınız, çünkü bunlar yüzeylere zarar verebilir.

Dikkat! Alt gövdeyi **9** suya daldırmayınız ve su girmemesini sağlayınız, aksi takdirde içerisindeki elektrikli yapı parçaları hasar görebilir.

Bilgi: Her kullanımdan sonra, fakat haftada en az bir kez, cihazı düzenli olarak iyice temizleyerek, kireç tortularının oluşumu azaltılır.

1. Buğu çıkışı **1** ve ayrıca su seviyesi sensörünün **7** her iki parçasını (kilitleme pulu ve şamandıra halkası) akan suyun altında yıkayınız.

2. Alt gövdeyi **9** temizlemek için, her kullanımdan sonra dışını nemli, temiz bir bezle siliniz (resim 10). İç tarafı itinalı olarak temiz, nemli bir bezle ve dar yerleri mümkün olduğunca temiz bir fırça ile temizleyiniz.

3. Su haznesinin **3** temizlenmesi için hazneyi baş aşağı düz, kuru ve kaymaz bir yüzey üzerine koyunuz ve 0,5 l kaynayan suyla doldurunuz.

Dikkat! Vidalı kapağı sadece gevşek takınız, sıkmayınız: Haznede, malzeme hasarlarına yol açabilecek, aşırı basınç oluşabilir!

Haznenin en az 30 dakika soğumasını bekleyiniz ve ardından hazneyi boşaltınız.

4. Temizlenen tüm cihaz parçalarının açıkta kurumasını sağlayınız.

7.3 Dezenfekte etme

Cihaz haftada en az bir kez dezenfekte edilmelidir.

1. Buğu çıkışı **1**, su seviyesi sensörünün **7** her iki parçasını (kilitleme pulu ve şamandıra halkası) ve vidalı kapağı, sökülen lastik contasıyla birlikte 3 dakika için kaynayan suya koyunuz.
2. Alt gövdeyi **9** yaklaşık 200 ml kaynayan suyla doldurunuz, 30 dakika soğumasını bekleyiniz ve ok yönünde boşaltınız (resim 9).
3. Dezenfekte edilen tüm parçaların açıkta kurumasını sağlayınız.

Bilgi: Su haznesinin **3** ayrı olarak dezenfekte edilmesine gerek yoktur. Daha önce tarif edilen, kaynayan suyla temizleme (bkz. "7.2 Temizleme" Sayfa 75) yeterlidir.

7.4 Kireçten arındırma

"7.2 Temizleme" uyarınca her kullanımdan sonra, fakat haftada en az bir kez, cihazı düzenli olarak iyice temizleyerek, kireçlenme azaltılır. Belirli bir süre sonra ise alt gövdede kireç oluşacaktır. Kireçlenmeler, hava nemlendirme performansını önemli derecede olumsuz etkileyebilir.

Kireç tortularının önlenmesiyle ilgili **bilgiler:**

- Cihazın her münferit kullanımı için mutlaka taze ve temiz, en iyisi kaynatılmış veya damıtık su kullanınız.
- Su sıcaklığı maksimum 20 °C olmalıdır.

Bilgi: Hafif kireçlenmelerde en iyisi aşağıda tarif edilen yöntemi kullanınız. Güçlü kireçlenmelerde piyasada bulunan bir kireç çözücü kullanmalısınız. Burada kireç çözücü üretici talimatlarını dikkate alınız.

1. Kireci çözmek için 50 ml sıcak suyu 50 ml sirkeyle karıştırınız ve alt gövdeye **9** doldurunuz.
2. Çözeltiyi 30 dakika bekletiniz ve ok yönünde boşaltınız (resim 9).

3. Ardından cihazı temiz, nemli bir bezle siliniz.
4. Su haznesini baş aşağı düz, kuru ve kaymaz bir yüzeyin üzerine koyunuz ve vidalayarak açınız.
5. Yaklaşık 100 ml sıcak su ve 100 ml sirkedden oluşan yeni bir çözelti hazırlayınız ve su haznesine doldurunuz.
6. Çözeltiyi en az 4 saat, en iyisi bir gece, bekletiniz.
7. Su haznesini boşaltınız.
8. Su haznesini 2 – 3 kez temiz suyla yıkayınız.

7.5 Montaj

1. Su seviyesi sensörünün **7** her iki parçasını, önce şamandıra halkasını ardından kilitleme pulunu, gövde tabanına **9** yerleştiriniz.

Bilgi: Şamandıra halkası üzerindeki "TOP" işareti yukarı doğru bakmalıdır.

2. Su haznesini **3** vidalayarak kapatınız ve alt gövdenin **9** üzerine yerleştiriniz (resim 1).



8. Sorun giderme

Arıza	Nedeni	Giderme şekli
Kontrol lambası yanmıyor, cihaz çalışmıyor.	Hava nemlendiricisi akım beslemesine (düzgün şekilde) bağlı değil.	Fişi (düzgün şekilde) prize takın ve hava nemlendiricisini çalıştırın.
Kontrol lambası yanıyor, vantilatör çalışıyor, fakat buğu üretilmiyor.	Su haznesi boş veya su seviyesi çok düşük.	Su haznesini temiz, mümkün olduğunca kaynatılmış veya damıtık suyla doldurun.
	Su seviyesi sensörünün şamandıra halkası takılı değil veya doğru takılı değil.	Şamandıra halkasını kontrol edin. „TOP“ işareti yukarı doğru bakmalıdır.
Hava nemlendiricisi hoş olmayan bir koku yayıyor.	Cihaz henüz yeni.	Hava nemlendiricisini 7.2 Sayfa 75 uyarınca temizleyin.
	Hava nemlendiricisi bayat, temiz olmayan su içeriyor.	Su haznesini 7.2 Sayfa 75 uyarınca temizleyin ve temiz, mümkün olduğunca kaynatılmış veya damıtık suyla doldurun.
Hava nemlendiricisi yeterince buğu üretmiyor.	Püskürtecin üzerinde kireç tortuları var.	Püskürteci kireçten arındırın.
	Su haznesinde yeterince su yok.	Su haznesini temiz, mümkün olduğunca kaynatılmış veya damıtık suyla doldurun.

9. Teknik veriler

Gerilim:	220 – 240 V ~/50 Hz
Harcanan güç:	40 Watt
Koruma sınıfı:	II
Püskürteç gücü:	olarak 250 ml/h
Kapasite:	maks. 2 l
Higro termometre:	1 pil Tip AG13, 1,5 V



10. İmha

10.1 Hava nemlendiricisi ve higro termometre



Üzeri çizili tekerlekli çöp kutusu işareti, ürünün Avrupa Birliği sınırları dahilinde, ilgili kategorideki çöplerin toplandığı yere teslim edilmesi gerektiğini göstermektedir. Bu husus, ürün ve bu işarete sahip tüm aksesuar parçaları için geçerlidir. Bu işarete sahip ürünlerin normal evsel çöplere atılması yasaktır. Bu ürünler, elektrikli ve elektronik cihazların geri dönüşüm işlemini yapan toplama tesislerine teslim edilmelidir. Geri

dönüşüm, ham maddelerinin tüketilmesinin azaltılmasını ve çevreye daha az zarar verilmesini sağlamaktadır.

10.2 Ambalaj

Ambalaj imha etmek istiyorsanız, ülkenizdeki ilgili çevre yönergelerini dikkate alınız.

10.3 Piller

Her tüketici, ister zararlı madde içersin ister içermesin tüm pilleri ve aküleri, çevreye duyarlı imha edilmeleri için, semtin/ilçenin bir toplama yerine veya mağazaya vermekle yasal olarak yükümlüdür.

Higro termometredeki Tip AG13 1,5 V pili lütfen sadece boşken verin!

11. Garanti

Üretici, cihazın dikkatle kullanılması ve kullanım kılavuzunun dikkate alınması şartıyla, cihazın satış tarihinden itibaren 2 yıl garanti sunar.

Üretici, arızanın malzeme veya yapısal hatasından kaynaklanması şartıyla, cihazı ücretsiz olarak onarmakla yükümlüdür. Başka bir hak iddia edilemez.

Cihazın usulüne aykırı kullanımından kaynaklanan hasarlar ve arızalar garanti kapsamı dışındadır. Kablo ve fiş, aşınma ile ilgili bir sorun olduğunda garanti kapsamına dahil değildir. Üretici, cihazın satış tarihinden itibaren 2 yıllık garanti süresi içerisinde garanti kapsamına giren kusurları hiçbir ücret talep etmeksizin gidermekle yükümlüdür. Masrafların üstlenilmesi konusu önceden açıklığa kavuşturulmalıdır.

Cihaz gönderimi mutlaka garanti belgesi ve satış belgesi eklenerek gerçekleşmelidir.

Satış tarihi belgelenmezse, bildirmeksizin masraflar fatura edilir. Cihaz bu durumda ödemeli olarak geri gönderilir.

Garanti belgesini, cihazı satın aldığınızda lütfen hemen yetkiliye doldurtun ve dikkatle saklayın. Kaybedilen garanti belgeleri yenisi ile değiştirilmez.

Garanti belgesi bu defterin sonunda yer almaktadır.



Содержание

1. Важные указания перед первым применением.	80
2. Составные части увлажнителя воздуха (см. рисунок 11)	80
3. Описание прибора.	81
3.1 Назначение	81
3.2 Объем поставки	81
3.3 Описание устройства	81
3.4 Условные обозначения на приборе	81
4. Указания по технике безопасности	82
4.1 Пояснение понятий.	82
4.2 Общие указания	82
4.3 Защита от электрического удара.	83
4.4 Для безопасности Вашего ребенка	84
4.5 Обращение с батарейками	84
5. Распаковка и установка прибора.	84
5.1 Увлажнитель воздуха	84
5.2 Гигротермометр (измеритель влажности воздуха и температуры)	84
6. Использование прибора.	85
6.1 Включение.	85
6.2 Выключение	86
7. Чистка и уход за прибором	86
7.1 Слив воды и демонтаж	86
7.2 Чистка	86
7.3 Дезинфекция	87
7.4 Удаление накипи.	87
7.5 Сборка.	87
8. Устранение неполадок	88
9. Технические характеристики	88
10. Утилизация	89
10.1 Увлажнитель воздуха и гигротермометр	89
10.2 Упаковка	89
10.3 Батарейки	89
11. Гарантия	89

Дорогие родители!

Вы приобрели наш увлажнитель воздуха NUK и, тем самым, выбрали качественный и безопасный прибор.

Данный увлажнитель способствует улучшению качества воздуха в детской комнате, обеспечивая оптимальную влажность воздуха. Это помогает предотвратить раздражение слизистой оболочки Вашего ребенка, избежать сухости и потрескивания кожи, сухости и першения в горле, а также потрескавшихся

губ. В тоже время Вы предотвращаете опасность заболевания гриппом, простудой, а также заражения некоторыми грибковыми и бактериальными инфекциями, поскольку исключается возможность того, что сопротивляемость организма Вашего ребенка будет ослаблена за счет излишней сухости воздуха.

Пусть Ваш малыш растет здоровым.

1. Важные указания перед первым применением

Данная инструкция по применению поможет Вам безопасно и экономно пользоваться Вашим увлажнителем воздуха.

Каждый, кто устанавливает прибор, пользуется им, чистит или утилизирует его, должен внимательно ознакомиться с данной инструкцией по применению.

Храните инструкцию по применению в доступном месте, для того чтобы она всегда была у Вас под рукой.

Если Вы продаете или дарите Ваш прибор, пожалуйста, не забудьте приложить к нему инструкцию по применению, для того чтобы новый владелец также мог безопасно пользоваться прибором.

2. Составные части увлажнителя воздуха (см. рисунок 11)

- | | |
|--|------------------------|
| 1 Поворотная насадка с отверстием для выхода водяного пара | 5 Контрольная лампочка |
| 2 Канал для водяного пара | 6 Штепсельная вилка |
| 3 Резервуар для воды | 7 Датчик уровня воды |
| 4 Кнопка-регулятор для плавной настройки интенсивности водяного пара с функцией включения/выключения | 8 Распылитель |
| | 9 Основание прибора |



3. Описание прибора

3.1 Назначение

Благодаря данному увлажнителю воздуха NUK относительная влажность воздуха в помещениях повышается, что не позволяет воздуху становиться слишком сухим.

Данный прибор разрешается использовать только в сухих помещениях. Использование на открытом воздухе или во влажных помещениях не разрешается.

Данный прибор предназначен только для применения в домашних условиях и не предназначен для промышленного использования.

Показатель влажности воздуха – это количество водяного пара, содержащееся в воздухе.

Количество водяного пара, которое воздух может впитать, в значительной степени зависит от температуры. Чем выше температура воздуха, тем больше водяного пара он может содержать.

Если воздух полностью насыщен (например, при тумане или во время дождя), т.е. больше влаги воздух принять не может, то в данном случае говорят о 100 % относительной влажности.

При относительной влажности воздуха 40 - 55 % мы чувствуем себя лучше всего. Если относительная влажность воздуха составляет менее 30 %, то воздух воспринимается как очень сухой. Благодаря входящему в комплект гигротермометру (измеритель влажности и температуры) Вы в любое время можете измерить относительную влажность воздуха.

3.2 Объем поставки

- 1 увлажнитель воздуха NUK, в сборке
- 1 цифровой гигротермометр (измеритель влажности и температуры)
- 1 инструкция по применению

3.3 Описание устройства

Данный увлажнитель воздуха работает от электросети. Находящаяся в нем вода разделяется с помощью ультразвукового высокочастотного распылителя на мельчайшие частицы. Система вентиляции выдувает эти частицы в виде водяного пара в воздух помещения. Частицы воды испаряются и тем самым повышается влажность воздуха. Преимущество ультразвукового распыления заключается в том, что увлажнитель работает очень тихо и не нарушает сон Вашего ребенка.

Кроме этого, в отличие от паровых увлажнителей воздуха, работающих по принципу горячего испарения, данный прибор потребляет очень мало электроэнергии. При недостаточном количестве воды в резервуаре выпуск водяного пара прекращается автоматически благодаря встроенному в прибор датчику уровня воды. Такое автоматическое отключение предохраняет распылитель от перегрева. Тем не менее, прибор остается включенным, и вентилятор продолжает работать.

3.4 Условные обозначения на приборе

Условный знак	Место нахождения	Значение
	Основание прибора 9	Сливать воду только в данном направлении
TOP	Поплавковое кольцо датчика уровня воды 7	Данная отметка должна находиться вверху

4. Указания по технике безопасности

Данный прибор разработан и изготовлен согласно современным технологиям. Все соответствующие европейские нормы безопасности соблюдены, и прибор прошел проверку в соответствии с действующими предписаниями. Но несмотря на это, подобные приборы могут представлять опасность.

Уделите 5 минут Вашего времени и обеспечьте тем самым Вашу безопасность! Вам не понадобится большего времени на прочтение наших указаний по безопасности.

4.1 Пояснение понятий

В данной инструкции по применению Вы найдете следующие обозначения:



Внимание!

Высокая степень риска: несоблюдение данного указания может быть опасным для здоровья и жизни.

Осторожно!

Средняя степень риска: несоблюдение данного указания может привести к материальному ущербу.

Примечание:

Низкая степень риска: положения, на которые необходимо обратить внимание при обращении с прибором.

4.2 Общие указания

- Перед использованием прибора внимательно прочтите данную инструкцию по применению. Она является его составной частью и должна быть всегда под рукой.
- Используйте прибор только для указанных в данной инструкции целей (см. раздел 3.1 «Назначение» на стр. 81).
- Проверьте, соответствует ли необходимое сетевое напряжение (см.

заводскую бирку на приборе) напряжению в Вашей сети.

- Данным прибором не разрешается пользоваться лицам (в том числе и детям) с ограниченными физическими и умственными способностями или не имеющим достаточного опыта и/или достаточных знаний, за исключением тех случаев, когда за ними присматривает лицо, отвечающее за их безопасность, или дает им указания по использованию прибора. Не оставляйте детей без присмотра и не разрешайте им играть с прибором.
- Просим принять во внимание, что мы не несем ответственности и не принимаем гарантийные претензии, если использовались комплектующие, не рекомендованные в данной инструкции по применению, или если во время ремонта были использованы не оригинальные запасные части. Это относится также к ремонту, выполненному неквалифицированными лицами. Адрес, по которому Вы можете обратиться, находится в конце данной инструкции по применению.
- При возможных неисправностях ремонт прибора должен выполняться квалифицированными лицами. В противном случае все гарантийные обязательства аннулируются.
- Сетевой кабель должен быть расположен так, чтобы никто о него не споткнулся, не зацепился и не наступил на него.
- Прибор разрешается устанавливать только на твердую, ровную, сухую и невоспламеняющуюся поверхность.
- Никогда не устанавливайте прибор вблизи горячих поверхностей, включенных обогревательных печей или вблизи газовых или электрических

приборов, это может привести к повреждению прибора.

- Никогда не включайте прибор, если резервуар не наполнен водой, не добавляйте в него средства для ингаляции или эфирные масла, так как это может привести к повреждению прибора.
- Не направляйте выходящий водяной пар непосредственно на мебель или другие предметы, так как он может осаждаться на них, прежде чем испарится.
- Никогда не накрывайте включенный прибор полотенцем или другими предметами.
- Во избежание случайного включения после использования прибор следует отключить от электросети.

4.3 Защита от электрического удара



Внимание! Следующие указания по безопасности защитят Вас от электрического удара.

- Используйте прибор только в том случае, если он и сетевой кабель исправны.
- Если сетевой кабель поврежден, то в целях безопасности его замену необходимо поручить изготовителю, его сервисной службе или другому квалифицированному лицу.
- Никогда самостоятельно не вскрывайте основание прибора и не предпринимайте попыток ремонта. Это должен делать только квалифицированный персонал.
- В прибор, за исключением предусмотренных для этого емкостей (резервуар для воды, а также емкость для воды в основании прибора над распылителем), не должна попадать вода или другие жидкости. Поэтому:
 - никогда не используйте прибор вне помещения
 - никогда не погружайте основание прибора в воду
 - никогда не используйте прибор в очень сырых помещениях, где влажность воздуха уже составляет более 55 %
 - никогда не используйте прибор вблизи мойки.

Если в прибор все-таки попала вода, немедленно выньте вилку из розетки и отдайте прибор в ремонт квалифицированным специалистам. Адрес, по которому Вы можете обратиться, находится в конце данной инструкции по применению.

- Никогда не прикасайтесь к прибору, сетевому кабелю или вилке влажными руками.
- Всегда вынимайте сетевой кабель из розетки, потянув за вилку. Никогда не тяните за сам кабель.
- Следите за тем, чтобы сетевой кабель никогда не перегибался или не был зажат.
- Держите сетевой кабель вдали от горячих поверхностей (например, от поверхности плиты).
- Избегайте использования удлинителей. Их разрешается использовать только при строго определенных условиях:
 - Удлинитель должен соответствовать силе тока прибора.
 - Удлинитель не должен быть проложен по «воздуху»: расположите его так, чтобы никто не мог споткнуться о него, в недоступном для детей месте.
 - Удлинитель не должен быть ни в коем случае поврежден.
 - К сетевой розетке не должны быть подключены другие приборы, кроме увлажнителя воздуха, в противном случае возможна перегрузка электросети (не разрешается использовать многоконтактные розетки!).

4.4 Для безопасности Вашего ребенка



Внимание! Дети часто не в состоянии правильно оценить реальную опасность и поэтому могут получить травмы. В связи с этим необходимо учитывать следующее:

- Данный прибор разрешается использовать только под присмотром взрослых, не допускается, чтобы дети играли с прибором.
- Внимательно следите за тем, чтобы прибор всегда находился в недоступном для детей месте.
- Следите за тем, чтобы дети не смогли уронить прибор, потянув за кабель.
- Следите за тем, чтобы упаковочная пленка не стала для детей смертельной ловушкой. Упаковочная пленка – это не игрушка.

4.5 Обращение с батарейками

- Если батарейка разрядилась или гигротермометр не используется долгое время, батарейку необходимо вынуть. В противном случае отработанная батарейка может повредить прибор.
- Не выбрасывайте разрядившиеся батарейки вместе с бытовым мусором, их нужно сдавать в специальные пункты приема.
- При установке батарейки внимательно следите за правильной полярностью (+/-).
- Батарейки запрещается заряжать или бросать в огонь, существует опасность взрыва.
- Используйте только указанный тип батареек (тип AG13, 1,5 В).

5. Распаковка и установка прибора

5.1 Увлажнитель воздуха

1. Выньте отдельные части прибора из упаковки.
2. Проверьте наличие всех составных частей (см. раздел 3.2 «Объем поставки» на стр. 81) и отсутствие на них повреждений.
3. Перед первым использованием тщательно очистите прибор (см. раздел 7. «Чистка и уход за прибором» на стр. 86).

Примечание: при использовании нового прибора может ощущаться легкий запах, если прибор не был предварительно очищен.

4. Прежде чем включить увлажнитель воздуха, оставьте его на полчаса в комнате, где он будет использоваться.

Тем самым увлажнитель воздуха примет ту же температуру, что и воздух в комнате, что обеспечит большую точность его работы.

5. Установите прибор на ровную, сухую и нескользящую поверхность.

5.2 Гигротермометр (измеритель влажности воздуха и температуры)

Диапазон измерения влажности воздуха:
20 % - 99 %

Диапазон измерения температуры:
от -10 °C до + 50 °C или 14 °F - 122 °F.

Примечание: перед первым использованием гигротермометра должна быть произведена его калибровка. Длительное использование в слишком жарком помещении с сухим воздухом также может нарушить работу чувствительных деталей прибора, в этом случае необходимо произвести его повторную калибровку. Для этого заверните гигротермометр на один час во влажное полотенце. При этом показатель

влажности поднимется до максимальной отметки. Прибор откалиброван повторно и готов к использованию.

1. Для того чтобы включить прибор, откройте отсек для батареек и удалите с батарейки защитную пленку.

Теперь прибор готов к использованию и показывает влажность воздуха и температуру.

2. Для того чтобы изменить единицу измерения температуры с «°C» на «°F», нажмите кнопку на задней стороне прибора с помощью тонкого, острого предмета (например, зубочистки).

3. Теперь проверьте влажность воздуха в комнате Вашего ребенка. Для этого установите гигротермометр на расстоянии примерно 1 м от увлажнителя воздуха и как можно дальше от прямого источника тепла, например батареи или солнечных лучей.

Примечание: как только показания прибора станут неясными, замените батарейку на новую типа AG13 1,5 В.

Примечание: рекомендуемая температура в помещении составляет около 16 - 20 °C, рекомендуемая относительная влажность – около 40 - 55 %.

6. Использование прибора

6.1 Включение



Внимание!

Чтобы исключить опасность электрического удара, всегда вынимайте сетевую вилку из розетки, прежде чем заполнить резервуар для воды.

1. Снимите резервуар для воды **3** с основания прибора **9** (рисунок 1).
2. Переверните резервуар для воды **3** и открутите крышку (рисунок 2).



Внимание!

Для того чтобы предотвратить образование накипи, а также возникновение условий для развития опасных для здоровья бактерий, следуйте нижеприведенным указаниям:

- При каждом применении прибора обязательно используйте свежую и чистую, лучше всего кипяченую или дистиллированную воду.
- Температура воды должна составлять максимум 20 °C.
- Никогда не используйте добавки, например, средства для ингаляции или эфирные масла.

3. По мере необходимости залейте в резервуар для воды **3** не более 2 л воды (рисунок 3).
4. Плотно закрутите крышку резервуара для воды **3** (рисунок 4).
5. Поместите резервуар для воды **3** обратно на основание прибора **9** (рисунок 5).
6. Вставьте вилку в розетку (220 – 240 В ~/ 50 Гц) (рисунок 6).
7. Поворачивайте регулятор интенсивности водяного пара **4** по часовой стрелке до ощутимого сопротивления (рисунок 6). Теперь прибор включен и контрольная лампочка **5** светится. Через несколько секунд появится пар.
8. Регулируйте интенсивность увлажнения воздуха с помощью кнопки-регулятора **4** (рисунок 7).
9. Поверните насадку с отверстием для выхода водяного пара **1** в желаемом направлении.
10. Регулярно проверяйте влажность воздуха с помощью входящего в комплект гигротермометра (измеритель влажности и температуры). Влажность воздуха должна составлять 40 - 55 %.

6.2 Выключение

1. Выключите увлажнитель воздуха, повернув регулятор **4** против часовой стрелки до ощутимого сопротивления (рисунок 8).

Теперь прибор выключен и контрольная лампочка **5** погаснет.

2. После каждого использования выливайте воду из резервуара для воды **3** и основания прибора **9** в направлении стрелки (рисунок 9), особенно если прибор не используется долгое время, например, ночью.
3. Очистите детали прибора (см. раздел 7.2 «Чистка» на стр. 86).

7. Чистка и уход за прибором



Внимание!

Прежде чем залить или вылить воду из прибора, провести его чистку, дезинфекцию или удалить накипь, всегда вынимайте сетевую вилку из розетки.

7.1 Слив воды и демонтаж

1. Снимите резервуар для воды **3** с основания прибора **9** (рисунок 1).
2. Вылейте воду из резервуара для воды **3**.
3. Вылейте остатки воды из основания прибора **9**.

Осторожно! На основании прибора находится отметка (стрелка), которая показывает, в каком направлении необходимо сливать воду (рисунок 9).

4. Снимите обе части датчика уровня воды **7** (фиксирующая шайба и поплавковое кольцо), потянув вверх.

Обе части насажены, но не закреплены.

7.2 Чистка

Прибор необходимо чистить после каждого использования, но не реже одного раза в неделю.

Осторожно! Не используйте для чистки едкие моющие средства, острые предметы из металла или других твердых материалов, так как они могут повредить поверхность прибора.

Осторожно! Никогда не погружайте основание прибора **9** в воду, следите за тем, чтобы вода не попала внутрь, так как

это может привести к повреждению находящихся внутри электрических деталей.

Примечание: благодаря регулярной и тщательной чистки прибора после каждого использования (не реже одного раза в неделю) уменьшается образование накипи.

1. Промойте насадку с отверстием для выхода водяного пара **1**, а также обе части датчика уровня воды **7** (фиксирующая шайба и поплавковое кольцо) под проточной водой.
2. Для того чтобы очистить основание прибора **9**, протирайте его после каждого использования влажной, чистой салфеткой (рисунок 10). Внутреннюю сторону тщательно очищайте с помощью чистой, влажной салфетки, а узкие места, по возможности, с помощью чистой кисточки.
3. Для чистки резервуара для воды **3** переверните его, поставьте на ровную, сухую и нескользящую поверхность и залейте в него 0,5 л кипящей воды.

Осторожно! Неплотно прикройте резервуар крышкой, не закрывая ее: в резервуаре может возникнуть избыточное давление, что может привести к повреждению материала!

Дайте воде в резервуаре остыть в течение 30 минут, затем вылейте воду.

4. Оставьте все очищенные детали сохнуть в разобранном виде.

7.3 Дезинфекция

Прибор должен дезинфицироваться не реже одного раза в неделю.

1. Поместите насадку с отверстием для выхода водяного пара **1**, обе части датчика уровня воды **7** (фиксирующую шайбу и поплавковое кольцо), а также крышку вместе с резиновой прокладкой на 3 минуты в кипящую воду.
2. Залейте в основание прибора **9** примерно 200 мл кипящей воды, дайте ей остыть в течение 30 минут и слейте ее в направлении стрелки (рисунок 9).
3. Оставьте все продезинфицированные детали сохнуть в разобранном виде.

Примечание: основание для воды **3** не нужно дезинфицировать отдельно. Достаточно проведения выше описанной чистки с помощью кипящей воды (см. раздел 7.2 «Чистка» на стр. 86).

7.4 Удаление накипи

Благодаря регулярной и тщательной чистке прибора в соответствии с разделом «7.2 Чистка» после каждого использования (не реже одного раза в неделю) уменьшается образование накипи.

По истечении некоторого времени на основании прибора все же появляется известковый налет. Накипь может значительно ухудшить работу увлажнителя воздуха.

Указания по предотвращению образования накипи:

- При каждом применении прибора обязательно используйте свежую и чистую, лучше всего кипяченую или дистиллированную воду.
- Температура воды должна составлять максимум 20 °C.

Примечание: при небольшом количестве накипи лучше всего применять описанный ниже метод. При сильной накипи необходимо использовать имеющиеся в продаже средства для удаления накипи.

Соблюдайте при этом указания изготовителя по применению данных средств.

1. Для удаления накипи смешайте 50 мл горячей воды с 50 мл столового уксуса и залейте раствор в основание прибора **9**.
2. Оставьте раствор действовать в течение 30 минут, затем слейте его в направлении стрелки (рисунок 9).
3. В заключение протрите прибор чистым и влажным полотенцем.
4. Переверните резервуар для воды и поставьте его на ровную, сухую и нескользящую поверхность. Открутите крышку резервуара для воды.
5. Приготовьте новый раствор из 100 мл теплой воды и 100 мл столового уксуса и залейте его в резервуар для воды.
6. Оставьте раствор не менее чем на 4 часа, а лучше всего на ночь.
7. Вылейте раствор из резервуара для воды.
8. Сполосните резервуар 2–3 раза чистой водой.

7.5 Сборка

1. Установите обе части датчика уровня воды **7** (сначала поплавковое кольцо, а затем фиксирующую шайбу) в основание прибора **9**.

Примечание: отметка «TOP» на поплавковом кольце должна находиться сверху.

2. Закрутите крышку резервуара для воды **3** и поместите его на основание прибора **9** (рисунок 1).

8. Устранение неполадок

Неполадка	Причина	Устранение
Контрольная лампочка не горит, прибор не работает.	Увлажнитель воздуха не подключен (неправильно подключен) к сети электропитания.	Вставьте (правильно) сетевую вилку в розетку и включите увлажнитель воздуха.
Контрольная лампочка горит, вентилятор работает, но водяной пар не образовывается.	Недостаточное количество воды в резервуаре или резервуар пуст.	Залейте в резервуар для воды свежую, по возможности, кипяченую или дистиллированную воду.
	Поплавковое кольцо датчика уровня воды не установлено или установлено неправильно.	Проверьте поплавок-кольцо. Отметка «ТОР» должна находиться вверху.
Увлажнитель воздуха издает неприятный запах.	Прибор еще новый.	Выполните чистку увлажнителя воздуха в соответствии с разделом 7.2 «Чистка» на стр. 86.
	В увлажнителе воздуха находится застоявшаяся, нечистая вода.	Выполните чистку увлажнителя воздуха в соответствии с разделом 7.2 «Чистка» на стр. 86 и залейте в него свежую, по возможности, кипяченую или дистиллированную воду.
Увлажнитель воздуха производит недостаточное количество водяного пара.	На распылителе находится накипь.	Удалите накипь с распылителя.
	В резервуаре недостаточно воды.	Залейте в резервуар для воды свежую, по возможности, кипяченую или дистиллированную воду.

9. Технические характеристики

Напряжение:	220 – 240 В ~/50 Гц
Потребляемая мощность:	40 Ватт
Класс защиты:	II
Мощность распылителя:	приблизительно 250 мл/ч
Вместимость:	макс. 2 л
Гигротермометр:	1 батарейка типа AG13, 1,5 В



10. Утилизация

10.1 Увлажнитель воздуха и гигротермометр



Символ перечеркнутого мусорного бака на колесах означает, что в странах Европейского Союза продукт подлежит отдельной утилизации. Это относится к данному изделию и ко всем составным частям с данным символом. Изделия, помеченные таким образом, нельзя выбрасывать вместе с обычным бытовым мусором, их нужно сдавать для переработки в пункты приема бывших в употреблении электрических и электронных приборов. Переработка помогает снизить объем потребления сырья и благотворно влияет на окружающую среду.

10.2 Упаковка

Для утилизации упаковки следует учитывать соответствующие предписания Вашей страны по охране окружающей среды.

10.3 Батарейки

В соответствии с законом каждый потребитель обязан сдавать батарейки и аккумуляторы, не зависимо от того, содержат ли они вредные вещества, в специальные пункты приема в своем городе/районе или в магазины, для того чтобы они были утилизированы с учетом экологических требований.

Находящуюся в гигротермометре батарейку типа AG13 1,5 В сдавайте, пожалуйста, только в разряженном состоянии!

11. Гарантия

При бережном обращении с прибором и соблюдении инструкции по применению производитель предоставляет гарантию на 2 года со дня приобретения прибора.

Мы обязуемся бесплатно отремонтировать прибор, если речь идет о дефекте материала или ошибках конструкции. Принятие прочих претензий исключено.

Неисправности, возникшие в результате ненадлежащего обращения с прибором, не устраняются. Гарантия не распространяется на износ провода и штекера. В течение первых 2 лет с момента покупки прибора мы устраняем обоснованные неисправности без выставления счета за понесенные побочные расходы. Покрытие расходов подлежит предварительному согласованию.

При пересылке прибора изготовителю необходимо приложить гарантийный талон или квитанцию о покупке.

Без подтверждения даты покупки счет за ремонт выставляется без согласования. В этом случае прибор высылается наложенным платежом.

Гарантийный талон необходимо заполнить сразу же при покупке. Бережно храните его. Утерянные гарантийные талоны не восстанавливаются.

Гарантийный талон находится в конце данной брошюры.

Spis treści

1. Istotne wskazówki przed pierwszym użyciem	91
2. Elementy składowe nawilżacza powietrza (patrz rysunek 11)	91
3. Opis urządzenia.	91
3.1 Zastosowanie	91
3.2 Zawartość opakowania.	92
3.3 Opis działania.	92
3.4 Oznaczenia na urządzeniu.	92
4. Wskazówki bezpieczeństwa	92
4.1 Objaśnienie pojęć.	92
4.2 Informacje ogólne.	93
4.3 Ochrona przed porażeniem prądem.	93
4.4 Dla bezpieczeństwa dziecka	94
4.5 Korzystanie z baterii.	94
5. Rozpakowanie i przygotowanie urządzenia	95
5.1 Nawilżacz powietrza.	95
5.2 Termohigrometr (przyrząd do pomiaru wilgotności i temperatury)	95
6. Obsługa urządzenia	96
6.1 Pierwsze użycie	96
6.2 Wyłączanie urządzenia	96
7. Czyszczenie i konserwacja urządzenia.	97
7.1 Opróżnianie i demontowanie	97
7.2 Czyszczenie	97
7.3 Dezynfekcja	97
7.4 Usuwanie kamienia	98
7.5 Składanie	98
8. Postępowanie w przypadku usterek	99
9. Dane techniczne	99
10. Utylizacja	100
10.1 Nawilżacz powietrza i termohigrometr	100
10.2 Opakowanie	100
10.3 Baterie	100
11. Gwarancja	100

Drodzy Rodzice,

Zdecydowali się Państwo na nawilżacz powietrza NUK i tym samym na jakość i bezpieczeństwo.

Nawilżacz ten podnosi wilgotność w pokoju dziecinnym, zapewniając przyjemny mikroklimat. W ten sposób zapobiega takim efektom zbyt suchego powietrza jak podrażnienia śluzówki, sucha i popękana

skóra, suchość i podrażnienia gardła czy popękane usta. Jednocześnie zmniejsza ryzyko grypy, przeziębień, grzybicy oraz infekcji bakteryjnych, ponieważ nawilżanie zapobiega osłabieniu odporności Państwa dziecka powodowanej przez zbyt suche powietrze.

Życzymy Państwa dziecku zdrowego rozwoju.

1. Istotne wskazówki przed pierwszym użyciem

Instrukcja ta pomoże Państwu w bezpiecznym i ekonomicznym użytkowaniu nawilżacza powietrza.

Każda osoba, która to urządzenie składa, obsługuje, czyści lub utylizuje, musi zapoznać się z instrukcją i zrozumieć całą jej treść.

Dlatego instrukcję tę należy starannie przechowywać, aby stale była pod ręką.

Jeżeli Państwo swoje urządzenie sprzedadzą lub komuś подарują, należy dołączyć tę instrukcję obsługi, aby następny użytkownik mógł bezpiecznie korzystać z urządzenia.

2. Elementy składowe nawilżacza powietrza

(patrz rysunek 11)

- | | |
|--|-----------------------|
| 1 obrotowy wylot mgiełki wodnej | 5 lampka kontrolna |
| 2 przewód mgiełki wodnej | 6 wtyczka sieciowa |
| 3 zbiornik na wodę | 7 czujnik stanu wody |
| 4 gałka do włączania i wyłączania oraz płynnej regulacji intensywności mgiełki wodnej. | 8 rozpylacz |
| | 9 podstawa urządzenia |

3. Opis urządzenia

3.1 Zastosowanie

Nawilżacz powietrza NUK sprawia, że we wnętrzach wzrasta względna wilgotność powietrza, co zapobiega zbytniemu wysuszeniu powietrza.

Urządzenie może być stosowane tylko w suchych pomieszczeniach. Stosowanie na dworze lub w pomieszczeniach wilgotnych jest niedozwolone.

Urządzenie jest przeznaczone do użytku w warunkach domowych, a nie do użytku komercyjnego.

Wilgotność powietrza wskazuje, ile pary wodnej znajduje się w powietrzu.

Ilość pary wodnej, którą może wchłonąć powietrze w znacznym stopniu zależy od temperatury. Im wyższa temperatura powietrza, tym więcej pary wodnej powietrze może wchłonąć.

Po całkowitym nasyceniu powietrza (np. w czasie mgły lub deszczu), a więc kiedy powietrze nie może już przyjąć więcej wody, względna wilgotność powietrza wynosi 100%.

Przy względnej wilgotności powietrza wynoszącej 40-55% czujemy się najlepiej. Powietrze o względnej wilgotności mniejszej niż 30% odczuwamy jako zbyt suche. Za pomocą dostarczonego termohigrometru (miernika wilgotności i temperatury) możecie Państwo zawsze zmierzyć względną wilgotność powietrza.

3.2 Zawartość opakowania

- 1 nawilżacz powietrza NUK, komplet
- 1 cyfrowy termohigrometr (miernik wilgotności i temperatury)
- 1 instrukcja obsługi

3.3 Opis działania

Nawilżacz powietrza zasilany jest elektrycznie. Znajdująca się w nim woda zostaje rozbita w rozpylaczu na małe kropelki za pomocą ultradźwięków o wysokiej częstotliwości. Kropelki w postaci delikatnej mgiełki wodnej przedostają się do powietrza pokojowego

przez system wentylacyjny. Tam mgiełka wodna paruje i zwiększa w ten sposób wilgotność powietrza. Zaleta rozpylania ultradźwiękowego polega na tym, że urządzenie pracuje bardzo cicho i dlatego nie zakłóca snu Państwa dziecka.

W przeciwieństwie do nawilżaczy parowych urządzenie to zużywa ponadto bardzo niewiele prądu. Wbudowany w urządzeniu czujnik stanu wody przy zbyt niskim stanie wody powoduje automatyczne zatrzymanie wydmuchu mgiełki wodnej. Chroni to rozpylacz przed przegrzaniem. Mimo to urządzenie pozostaje włączone, a wentylator pracuje dalej.

3.4 Oznaczenia na urządzeniu

Oznaczenie	Miejsce	Znaczenie
	Podstawa urządzenia 9	Wylewać wodę tylko w tym kierunku
TOP	Pierścień pływakowy czujnika stanu wody 7	Oznaczenie to musi być skierowane do góry

4. Wskazówki bezpieczeństwa

Urządzenie zostało skonstruowane i wykonane według najnowocześniejszej technologii i zgodnie ze wszystkimi odpowiednimi europejskimi dyrektywami bezpieczeństwa, a następnie zostało sprawdzone na zgodność z odpowiednią normą. Urządzenia tego typu mogą być jednak źródłem zagrożeń.

Dla własnego bezpieczeństwa należy przeczytać niniejsze wskazówki! Nie potrwa to dłużej niż 5 minut.

4.1 Objaśnienie pojęć

W instrukcji używane są następujące oznaczenia:



Ostrzeżenie!

Wysokie ryzyko: Nieprzestrzeżenie ostrzeżenia może spowodować niewielkie lub poważne uszkodzenia ciała.

Uwaga!

Średnie ryzyko: Nieprzestrzeżenie ostrzeżenia może spowodować szkody rzeczowe.

Wskazówka:

Małe ryzyko: Wskazówki dotyczące posługiwania się urządzeniem.

4.2 Informacje ogólne

- Przed użyciem należy zapoznać się uważnie z niniejszą instrukcją obsługi. Jest ona elementem wyposażenia urządzenia i musi być stale pod ręką.
- Używać urządzenia tylko zgodnie z opisanym przeznaczeniem (patrz punkt 3.1 na stronie 91).
- Sprawdzić, czy wymagane napięcie sieciowe (patrz tabliczka znamionowa urządzenia) jest zgodne z lokalnym napięciem sieciowym.
- Urządzenie nie jest przeznaczone do użytku przez osoby dorosłe i dzieci o ograniczonych możliwościach fizycznych, sensorycznych lub umysłowych bądź z niedostatecznym doświadczeniem i/lub wiedzą, chyba że są one nadzorowane przez osobę odpowiedzialną za ich bezpieczeństwo lub otrzymały od niej instrukcje dotyczące używania urządzenia. Dzieci powinny być pod opieką, żeby nie bawiły się urządzeniem.
- Pamiętaj, że używanie akcesoriów, które nie są zalecane w tej instrukcji obsługi, lub – w razie naprawy – nieoryginalnych części powoduje utratę wszelkich praw związanych z gwarancją i rękojmią. Dotyczy to również napraw przeprowadzanych przez niewykwalifikowane osoby. Adres kontaktowy znajduje się na końcu instrukcji.
- W przypadku ewentualnych usterek naprawę urządzenia może przeprowadzić tylko wykwalifikowana osoba. W przeciwnym razie prawo do gwarancji wygasa.
- Zwracać uwagę, żeby kabel sieciowy znajdował się w takim miejscu, aby nie można się było o niego potknąć, zaplątać się w niego czy nadepnąć na niego.

- Urządzenie można stawiać tylko na podłożu twardym, równym, suchym i niepalnym.
- Nie stawiać urządzenia w pobliżu gorących powierzchni, urządzeń gazowych lub elektrycznych czy w nagranych piekarnikach, gdyż urządzenie może zostać uszkodzone.
- Nigdy nie uruchamiać urządzenia bez wody i nie dodawać środków inhalacyjnych lub olejków eterycznych, ponieważ może to spowodować jego uszkodzenie.
- Nie kierować wylatującej mgiełki wodnej bezpośrednio na meble lub inne przedmioty, ponieważ może ona na nich osiadać, zanim wyparuje.
- Nigdy nie przykrywać pracującego urządzenia ręcznikiem lub innymi przedmiotami.
- Po użyciu odłączyć urządzenie od sieci, aby nie mogło zostać nieumyślnie włączone.

4.3 Ochrona przed porażeniem prądem



Ostrzeżenie! Następujące wskazówki bezpieczeństwa mają Państwa uchronić przed porażeniem prądem.

- Urządzenia można używać tylko wtedy, gdy zarówno urządzenie, jak i kabel sieciowy są w stanie nienaruszonym.
- Jeśli kabel sieciowy jest uszkodzony, to dla bezpieczeństwa musi on zostać naprawiony przez producenta, jego serwisanta lub inną wykwalifikowaną osobę.
- Nigdy nie otwierać samodzielnie podstawy urządzenia, ani nie próbować napraw. Te czynności może wykonywać tylko wykwalifikowana osoba.
- Przed napełnianiem, opróżnianiem, czyszczeniem lub dezynfekcją urządzenia

- bądź usuwaniem kamienia zawsze należy odłączyć urządzenie od sieci.
- Do urządzenia nie może się dostać woda ani inne płyny - oprócz przeznaczonych do tego pojemników (zbiornik na wodę oraz miseczka w podstawie urządzenia nad rozpylaczem). Dlatego:
 - nigdy nie używać urządzenia na dworze
 - nigdy nie zanurzać podstawy urządzenia w wodzie
 - nigdy nie używać w bardzo wilgotnym pomieszczeniu, gdzie wilgotność powietrza wynosi ponad 55%
 - nie używać bezpośrednio obok zlewozmywaka.

Jeżeli jednak płyn dostanie się do urządzenia, natychmiast odłączyć urządzenie od sieci i oddać je do naprawy przez wykwalifikowaną osobę. Adres kontaktowy znajduje się na końcu instrukcji.

- Nigdy nie dotykać urządzenia, kabla sieciowego ani wtyczki sieciowej wilgotnymi rękami.
- Kabel sieciowy wyciągać zawsze za wtyczkę. Nigdy nie ciągnąć za sam kabel.
- Zwrócić uwagę, aby kabel sieciowy nie był załamany lub zgnieciony.
- Kabel sieciowy trzymać z dala od gorących powierzchni (np. płyt kuchennych).
- Unikać używania przedłużaczy. Korzystanie z nich jest dozwolone tylko w ściśle określonych warunkach:
 - Przedłużacz musi być odpowiedni do natężenia prądu urządzenia.
 - Przedłużacz nie może leżeć gdziekolwiek – należy go zabezpieczyć tak, aby nie można się było o niego potknąć i aby dzieci nie mogły go dosięgnąć.
 - Przedłużacz w żadnym wypadku nie może być uszkodzony.

- Nie wolno przyłączać do gniazda sieciowego innych urządzeń jednocześnie z nawilżaczem, gdyż może dojść do przeciążenia sieci elektrycznej (nie korzystać z gniazd wtykowych wielokrotnych!).

4.4 Dla bezpieczeństwa dziecka



Ostrzeżenie! Dzieci często nie są w stanie prawidłowo ocenić niebezpieczeństwa i przez to mogą doznawać urazów. Należy przestrzegać poniższych wskazówek:

- Produkt może być używany tylko pod nadzorem dorosłych, żeby dzieci nie bawiły się urządzeniem.
- Pamiętać, aby urządzenie zawsze znajdowało się w miejscu niedostępnym dla dzieci.
- Zawsze zwracać uwagę, aby dzieci nie mogły dosięgnąć kabla i pociągnąć za niego.
- Zawsze zwracać uwagę, aby folia z opakowania nie stała się śmiertelną pułapką dla dzieci. Opakowanie nie jest zabawką.

4.5 Korzystanie z baterii

- Jeżeli bateria jest wyczerpana lub jeżeli termohigrometr nie będzie używany przez dłuższy czas, należy wyjąć baterię. W przeciwnym razie wyciekająca bateria mogłaby uszkodzić urządzenie.
- Zużytych baterii nie należy wyrzucać do domowego kosza na śmieci, ale należy je oddać do specjalnego punktu zbiórki.
- Zwrócić uwagę, żeby włożyć baterię zgodnie z oznaczeniami biegunów (+/-).
- Nigdy nie wolno ponownie ładować baterii ani wrzucać ich do ognia z uwagi na zagrożenie wybuchem.
- Należy stosować wyłącznie podany typ baterii (typ AG13, 1,5V).

5. Rozpakowanie i przygotowanie urządzenia

5.1 Nawilżacz powietrza

1. Wyjąć części z opakowania.
2. Sprawdzić, czy żadnej części nie brakuje (patrz punkt 3.2 na stronie 92) i czy nie są uszkodzone.
3. Dokładnie wyczyścić urządzenie przed pierwszym użyciem (patrz punkt 7 na stronie 97).

Wskazówka: W nowych urządzeniach może być czuć jeszcze zapach nowości, jeśli nie zostaną one wcześniej wyczyszczone.

4. Przed włączeniem należy pozostawić nawilżacz powietrza przez pół godziny w pokoju, w którym będzie używany.

W ten sposób nawilżacz będzie miał taką samą temperaturę, jaka panuje w pokoju i będzie pracował lepiej.

5. Urządzenie należy ustawiać na równej, suchej i antypoślizgowej powierzchni.

5.2 Termohigrometr (przyrząd do pomiaru wilgotności i temperatury)

Zakres pomiarowy wilgotności powietrza:

od 20% do 99%

Zakres pomiarowy temperatury:

od -10°C do $+50^{\circ}\text{C}$ lub od 14°F do 122°F .

Wskazówka: Przed pierwszym użyciem należy wyskalować termohigrometr. Dłuższe używanie w przegrzonym pomieszczeniu z suchym powietrzem może do tego stopnia uszkodzić czułe części przyrządu, że konieczne będzie ponowne skalowanie. Należy wtedy zawinąć przyrząd na godzinę w wilgotną szmatkę. W ten sposób wilgotność wzrośnie do maksimum. Przyrząd będzie na nowo wyskalowany i znowu gotowy do użycia.

1. Aby włączyć przyrząd, należy otworzyć komorę baterii i zdjąć paski zabezpieczające z baterii.

Przyrząd jest już gotowy do użycia i wskazuje wilgotność powietrza oraz temperaturę.

2. Aby przełączyć skalę wyświetlania temperatury ze $^{\circ}\text{C}$ na $^{\circ}\text{F}$, naciśnij przycisk z tyłu przyrządu za pomocą cienkiego ostrego przedmiotu (np. wykałaczki).

3. Teraz sprawdź wilgotność powietrza w pokoju dziecka. W tym celu trzeba ustawić przyrząd w odległości ok. 1 m od nawilżacza powietrza i jak najdalej od bezpośredniego źródła ciepła, np. grzejnika lub słońca.

Wskazówka: Gdy wyświetlane wartości staną się niewyraźne, należy wymienić baterię na nową (typu AG13, 1,5 V).

Wskazówka: Zalecana temperatura pokojowa wynosi około $16-20^{\circ}\text{C}$, a zalecana względna wilgotność powietrza - około 40-55%.

6. Obsługa urządzenia

6.1 Pierwsze użycie



Ostrzeżenie!

Aby uniknąć porażenia prądem, należy zawsze przed napełnieniem zbiornika wodą wyciągnąć wtyczkę sieciową.

1. Zdjąć zbiornik na wodę **3** z podstawy urządzenia **9** (rysunek 1).
2. Obrócić zbiornik na wodę **3** i odkręcić zamknięcie (rysunek 2).



Ostrzeżenie!

Aby uniknąć osadzania się kamienia i rozwoju szkodliwych dla zdrowia bakterii:

- za każdym razem należy koniecznie stosować świeżą, czystą, najlepiej przegotowaną lub destylowaną wodę.
- temperatura wody powinna maksymalnie wynosić 20°C.
- nigdy nie należy stosować dodatków, takich jak środki inhalacyjne lub olejki eteryczne.

3. Wlać do zbiornika **3** potrzebną ilość wody, ale nie więcej niż 2 l (rysunek 3).
4. **Mocno** przykręcić zamknięcie do zbiornika na wodę **3** (rysunek 4).
5. Umieścić zbiornik na wodę **3** ponownie na podstawie urządzenia **9** (rysunek 5).
6. Włożyć wtyczkę do gniazda sieciowego (220–240 V~/50 Hz) (rysunek 6).
7. Obrócić gałkę **4** w kierunku zgodnym z ruchem wskazówek zegara poza odczuwalny punkt oporu (rysunek 6).
Urządzenie jest teraz włączone, lampka kontrolna **5** zapala się. W ciągu kilku sekund pojawi się para.
8. Należy ustawić intensywność nawilżania powietrza za pomocą gałki **4** (rysunek 7).

9. Obrócić wylot mgiełki wodnej **1** w żądanym kierunku.

10. Sprawdzać regularnie wilgotność powietrza za pomocą dostarczonego termohigrometru (miernika wilgotności i temperatury). Wilgotność powietrza powinna wynosić między 40 a 55%.

6.2 Wyłączanie urządzenia

1. Wyłączyć nawilżacz powietrza, przekręcając gałkę **4** w kierunku przeciwnym do ruchu wskazówek zegara poza odczuwalny punkt oporu (rysunek 6).
Urządzenie jest teraz wyłączone, lampka kontrolna **5** gaśnie.
2. Należy opróżnić zbiornik na wodę **3** i podstawę urządzenia **9** w kierunku strzałki (rysunek 9) po każdym użyciu, a szczególnie w przypadku dłuższego nieużywania urządzenia, np. w nocy (patrz punkt 7.1 na stronie 97).
3. Należy wyczyścić części urządzenia (patrz punkt 7.2 na stronie 97).

7. Czyszczenie i konserwacja urządzenia



Ostrzeżenie!

Przed napełnianiem, opróżnianiem, czyszczeniem lub dezynfekcją urządzenia bądź usuwaniem kamienia zawsze należy odłączyć urządzenie od sieci.

7.1 Opróżnianie i demontowanie

1. Zdjąć zbiornik na wodę **3** z podstawy urządzenia **9** (rysunek 1).
2. Opróżnić zbiornik na wodę **3**.
3. Wytrząsnąć resztki wody znajdujące się jeszcze w podstawie urządzenia **9**.

Uwaga! Na podstawie urządzenia znajduje się oznaczenie (strzałka) wskazujące, w którym kierunku należy wylewać wodę (rysunek 9).

4. Zdjąć obydwie części czujnika stanu wody **7** (płytkę blokującą i pierścień pływakowy). Obydwie części są tylko nałożone.

7.2 Czyszczenie

Urządzenie należy czyścić po każdym użyciu, jednak co najmniej raz w tygodniu.

Uwaga! Nie wolno używać silnych lub ścierających środków czyszczących, ani przedmiotów z metalu lub innego twardego materiału, ponieważ mogą one uszkodzić powierzchnię.

Uwaga! Nie wolno zanurzać podstawy urządzenia **9** w wodzie, ani dopuścić, żeby dostała się do niej woda, ponieważ znajdują się w niej elementy elektryczne, które mogą zostać uszkodzone.

Wskazówka: Regularne i dokładne czyszczenie urządzenia po każdym użyciu, co najmniej raz w tygodniu, zapobiega osadzaniu się kamienia.

1. Należy wypłukać pod bieżącą wodą wylot mgielki wodnej **1** oraz obydwie części

czujnika stanu wody **7** (płytkę blokującą i pierścień pływakowy).

2. Aby wyczyścić podstawę urządzenia **9**, należy ją wytrzeć od zewnątrz po każdym użyciu czystą, miękką szmatką (rysunek 10). Stronę wewnętrzną należy starannie czyścić czystą, wilgotną szmatką, natomiast wąskie miejsca najlepiej czystym pędzelkiem.
3. W celu wyczyszczenia zbiornika na wodę **3** należy ustawić go wlotem do góry na równej, suchej i antypoślizgowej powierzchni, a następnie włączyć do niego 0,5 l wrzątku.

Uwaga! Zamknięcie należy złożyć luźno i nie należy go dokręcać. W zbiorniku mogłoby powstać nadciśnienie i doprowadzić do uszkodzenia materiału!

Pozostawić wodę w zbiorniku do ostudzenia przez co najmniej 30 minut, po czym opróżnić zbiornik.

4. Wszystkie wyczyszczone części urządzenia pozostawić do wyschnięcia.

7.3 Dezynfekcja

Urządzenie trzeba dezynfekować co najmniej raz w tygodniu.

1. Należy włożyć wylot mgielki wodnej **1**, obydwie części czujnika stanu wody **7** (płytkę blokującą i pierścień pływakowy) oraz zamknięcie zbiornika na wodę razem z wyjętą z niego uszczelką gumową na 3 minuty do wrzątku.
2. Do podstawy urządzenia **9** należy wlać ok. 200 ml wrzątku, pozostawić przez 30 minut, aż ostygnie i wylać w kierunku strzałki (rysunek 9).
3. Wszystkie zdezynfekowane części muszą wyschnąć.

Wskazówka: Zbiornika na wodę **3** nie trzeba oddzielnie dezynfekować. Opisane wcześniej czyszczenie wrzątkiem (patrz punkt 7.2 na stronie 97) wystarcza.

7.4 Usuwanie kamienia

Regularne i dokładne czyszczenie urządzenia zgodnie z punktem "7.2 Czyszczenie" po każdym użyciu, co najmniej raz w tygodniu, redukuje osadzanie się kamienia. Po pewnym czasie w podstawie urządzenia osadza się jednak kamień, który może znacznie pogorszyć wydajność nawilżania powietrza.

Wskazówki jak zapobiegać osadzaniu się kamienia:

- Za każdym razem należy stosować koniecznie świeżą, czystą, najlepiej przegotowaną lub destylowaną wodę.
- Temperatura wody powinna wynosić maksymalnie 20 °C.

Wskazówka: W przypadku niewielkich osadów najlepiej zastosować opisaną poniżej metodę. Przy znacznych osadach należy stosować specjalne środki do odkamieniania. Należy przy tym przestrzegać wskazówek producenta dotyczących stosowania środka.

1. W celu usunięcia osadu należy wymieszać 50 ml gorącej wody z 50 ml octu używanego w gospodarstwach domowych i wlać do podstawy urządzenia **9**.
2. Pozostawić roztwór w podstawie przez 30 minut i wylać go w kierunku strzałki (rysunek 9).
3. Potem wytrzeć urządzenie czystą, wilgotną szmatką.
4. Należy postawić zbiornik na wodę wlotem do góry na równej, suchej i antypoślizgowej powierzchni oraz odkręcić go.

5. Przygotować nowy roztwór z około 100 ml ciepłej wody i 100 ml domowego octu i wlać go do zbiornika na wodę.
6. Pozostawić roztwór w zbiorniku przez co najmniej 4 godziny, najlepiej na noc.
7. Opróżnić zbiornik na wodę.
8. Wypłukać zbiornik 2–3 razy czystą wodą.

7.5 Składanie

1. Włożyć obydwie części czujnika stanu wody **7**, najpierw pierścień pływakowy, a później płytkę blokującą, do podstawy urządzenia **9**.

Wskazówka: Oznaczenie "TOP" na pierścieniu pływakowym musi być skierowane do góry.

2. Dokręcić zbiornik na wodę **3** i założyć go na podstawę urządzenia **9** (rysunek 1).

8. Postępowanie w przypadku usterek

Usterka	Przyczyna	Postępowanie
Lampka kontrolna nie świeci się, urządzenie nie działa.	Nawilżacz powietrza nie jest (prawidłowo) podłączony do prądu.	Włożyć (prawidłowo) wtyczkę sieciową do gniazdka i włączyć nawilżacz powietrza.
Lampka kontrolna świeci się, wentylator pracuje, ale nie wytwarza się mgiełka wodna.	Zbiornik na wodę jest pusty lub stan wody zbyt niski.	Napełnić zbiornik świeżą, w miarę możliwości przegotowaną lub destylowaną wodą.
	Pierścień pływakowy czujnika stanu wody nie jest zamontowany lub jest zamontowany nieprawidłowo.	Sprawdzić pierścień pływakowy. Oznaczenie "TOP" musi być skierowane do góry.
Nawilżacz rozpryskuje nieprzyjemny zapach.	Urządzenie jest jeszcze nowe.	Wyczyścić nawilżacz powietrza zgodnie z punktem 7.2 na stronie 97.
	W nawilżaczu powietrza znajduje się stęchła, brudna woda.	Wyczyścić zbiornik na wodę zgodnie z punktem 7.2 na stronie 97 i napełnić go świeżą, w miarę możliwości przegotowaną lub destylowaną wodą.
Nawilżacz powietrza wytwarza za mało mgiełki wodnej.	Na rozpylaczu jest osadzony kamień.	Usunąć kamień z rozpylacza.
	W zbiorniku znajduje się zbyt mało wody.	Napełnić zbiornik na wodę świeżą, w miarę możliwości przegotowaną lub destylowaną wodą.

9. Dane techniczne

Napięcie:	220–240 V ~/50 Hz
Zużycie mocy:	40 W
Klasa ochrony:	II
Wydajność rozpylacza:	ok. 250 ml/h
Pojemność:	maks. 2 l
Termohigrometr:	1 bateria typu AG13, 1,5 V



10. Utylizacja

10.1 Nawilżacz powietrza i termohigrometr



Symbol przekreślonego śmietnika na kółkach oznacza, że w Unii Europejskiej produkt należy oddać do specjalnego punktu zbiórki. Dotyczy to produktu i wszystkich akcesoriów oznaczonych tym symbolem. Tak oznaczonych produktów nie wolno wyrzucać do domowego kosza na śmieci, ale trzeba je oddać do punktu recyklingu urządzeń elektrycznych i elektronicznych. Recykling pomaga zredukować zużycie surowców i chronić środowisko.

10.2 Opakowanie

Aby wyrzucić opakowanie, należy przestrzegać odpowiednich przepisów dotyczących ochrony środowiska obowiązujących w danym kraju.

10.3 Baterie

Każdy konsument ma ustawowy obowiązek oddawania wszystkich baterii jednorazowych oraz wielokrotnego ładowania, niezależnie od tego czy zawierają substancje szkodliwe, do punktu zbiórki lub do sklepu, aby można je było poddać utylizacji przyjaznej dla środowiska.

Baterię typu AG13, 1,5 V z termohigrometru należy oddawać tylko, gdy jest rozładowana!

11. Gwarancja

Pod warunkiem ostrożnego obchodzenia się z urządzeniem i przestrzegania instrukcji obsługi producent udziela dwuletniej gwarancji od momentu nabycia urządzenia.

Producent zobowiązuje się do bezpłatnej naprawy urządzenia w przypadku wad materiałowych lub konstrukcyjnych. Wszelkie inne roszczenia są wykluczone.

Producent nie odpowiada za szkody wynikające z nieprawidłowego użytkowania urządzenia. Gwarancja nie obejmuje zużycia przewodów i wtyczek. W ciągu pierwszych 2 lat od daty zakupu producent zobowiązuje się do usunięcia wszystkich usterek wynikających z uzasadnionych reklamacji bez dodatkowych opłat. Przejęcie kosztów należy najpierw uzgodnić.

Urządzenie musi być odesłane w każdym przypadku wraz z wypełnioną kartą gwarancyjną lub dowodem zakupu.

W przypadku braku dowodu zakupu klient zostanie obciążony kosztami naprawy,

a urządzenie zostanie odesłane za zaliczeniem pocztowym.

Karta gwarancyjna powinna zostać wypełniona w chwili zakupu i należy ją starannie przechowywać. Nie ma możliwości wystawienia duplikatu zagubionej karty gwarancyjnej.

Karta gwarancyjna znajduje się na końcu tego zeszytu.

Inhalt

1. Wichtige Hinweise vor dem ersten Gebrauch	102
2. Bestandteile des Luftbefeuchters (siehe Abbildung 11)	102
3. Gerätebeschreibung	102
3.1 Verwendungszweck	102
3.2 Lieferumfang	103
3.3 Funktionsbeschreibung	103
3.4 Kennzeichnungen am Gerät	103
4. Sicherheitshinweise	103
4.1 Begriffserklärung	103
4.2 Allgemeine Hinweise	103
4.3 Schutz vor elektrischem Schlag	104
4.4 Zur Sicherheit Ihres Kindes	105
4.5 Umgang mit Batterien	105
5. Gerät auspacken und aufstellen	105
5.1 Luftbefeuchter	105
5.2 Hygro-Thermometer (Feuchtigkeits- und Temperaturmesser)	106
6. Gerät bedienen	106
6.1 In Betrieb nehmen	106
6.2 Außer Betrieb nehmen	107
7. Gerät reinigen und pflegen	107
7.1 Entleeren und demontieren	107
7.2 Reinigen	107
7.3 Desinfizieren	108
7.4 Entkalken	108
7.5 Zusammenbauen	109
8. Abhilfe bei Störungen	109
9. Technische Daten	109
10. Entsorgung	110
10.1 Luftbefeuchter und Hygro-Thermometer	110
10.2 Verpackung	110
10.3 Batterien	110
11. Garantie	110

Liebe Eltern

Sie haben sich für unseren NUK Luftbefeuchter entschieden und damit für Qualität und Sicherheit.

Dieser Luftbefeuchter trägt zur Verbesserung der Luft im Kinderzimmer bei, indem er für eine angenehme Luftfeuchtigkeit sorgt. Damit wird verhindert, dass zu trockene Luft bei Ihrem Baby zu Schleimhautreizungen, trockener und rissiger Haut, einem trockenen und gereizten

Hals sowie rissigen Lippen führt. Gleichzeitig beugen Sie damit der Gefahr einer Grippe, Erkältung sowie einigen Pilz- und Bakterieninfektionen vor, da verhindert wird, dass die Widerstandskraft Ihres Babys durch zu trockene Luft geschwächt wird.

Wir wünschen Ihrem Baby eine gesunde Entwicklung.

1. Wichtige Hinweise vor dem ersten Gebrauch

Diese Bedienungsanleitung hilft Ihnen, Ihren Luftbefeuchter sicher und wirtschaftlich zu gebrauchen.

Jede Person, die dieses Gerät aufstellt, bedient, reinigt oder entsorgt, muss den vollständigen Inhalt dieser Bedienungsanleitung zur Kenntnis genommen und verstanden haben.

Bewahren Sie daher diese Bedienungsanleitung gut auf, damit Sie sie jederzeit zur Verfügung haben.

Wenn Sie Ihr Gerät einmal verkaufen oder verschenken, geben Sie bitte diese Bedienungsanleitung mit, damit auch der nächste Besitzer das Gerät sicher benutzen kann.

2. Bestandteile des Luftbefeuchters (siehe Abbildung 11)

- | | |
|--|---------------------|
| 1 Drehbarer Sprühnebelaustritt | 5 Kontroll-Lampe |
| 2 Sprühnebelkanal | 6 Netzstecker |
| 3 Wassertank | 7 Wasserstandsensor |
| 4 Bedienknopf für „An/Aus“ und stufenlose Einstellung der Sprühnebelintensität | 8 Zerstäuber |
| | 9 Gerätebasis |

3. Gerätebeschreibung

3.1 Verwendungszweck

Mit diesem NUK Luftbefeuchter wird in Innenräumen die relative Luftfeuchtigkeit erhöht und somit verhindert, dass die Luft zu trocken wird.

Dieses Gerät darf nur in trockenen Innenräumen verwendet werden. Eine Verwendung im Freien oder in Feuchträumen ist nicht gestattet.

Dieses Gerät ist für den Einsatz in Privathaushalten und nicht für den gewerblichen Einsatz geeignet.

Die Luftfeuchtigkeit gibt an, wieviel Wasserdampf sich in der Luft befindet.

Die Menge Wasserdampf, die die Luft aufnehmen kann, hängt stark von der Temperatur ab. Je höher die Lufttemperatur, umso mehr Wasserdampf kann aufgenommen werden.

Wenn die Luft völlig gesättigt ist (z.B. bei Nebel oder Regen), also kein weiteres Wasser mehr aufnehmen kann, spricht man von einer relativen Luftfeuchtigkeit von 100 %.



Bei einer relativen Luftfeuchtigkeit von 40 - 55 % fühlen wir uns am wohlsten. Eine relative Luftfeuchtigkeit von weniger als 30 % wird als zu trocken empfunden. Mit dem mitgelieferten Hygro-Thermometer (Feuchtigkeits- und Temperaturmesser) können Sie jederzeit die relative Luftfeuchtigkeit messen.

3.2 Lieferumfang

- | NUK Luftbefeuchter, komplett
- | digitales Hygro-Thermometer (Feuchtigkeits- und Temperaturmesser)
- | Bedienungsanleitung

3.3 Funktionsbeschreibung

Dieser Luftbefeuchter wird elektrisch betrieben. Das in ihm befindliche Wasser wird am Zerstäuber mit Ultraschall-Hochfrequenz in kleinste Tröpfchen zerteilt. Diese Tröpfchen werden als mikrofeiner Sprühnebel über das Lüftungssystem in die Raumluft abgegeben. Dort verdunstet der Sprühnebel und erhöht so die Luftfeuchtigkeit. Der Vorteil der Ultraschall-

Zerstäubung liegt darin, dass sie im Betrieb sehr leise ist und der Schlaf Ihres Kindes deshalb ungestört bleibt.

Im Gegensatz zu Wasserverdampfern weist dieses Gerät außerdem einen sehr geringen Stromverbrauch auf. Der im Gerät integrierte Wasserstandsensor sorgt bei zu niedrigem Wasserstand dafür, dass der Sprühnebelausstoß automatisch abgeschaltet wird. Diese Abschaltautomatik schützt den Zerstäuber vor Überhitzung. Das Gerät bleibt dennoch eingeschaltet und der Ventilator läuft weiter.

3.4 Kennzeichnungen am Gerät

Kennzeichen	Ort	Bedeutung
	Gerätebasis 9	Wasser nur in diese Richtung entleeren
TOP	Schwimmering des Wasserstandensors 7	Diese Markierung muss nach oben zeigen

4. Sicherheitshinweise

Dieses Gerät ist nach dem modernen Stand der Technik konstruiert und gefertigt. Alle entsprechenden europäischen Sicherheitsrichtlinien werden beachtet und das Gerät wurde der Norm entsprechend geprüft. Dennoch können von dertartigen Geräten auch Gefahren ausgehen.

5 Minuten sollte Ihnen Ihre Sicherheit wert sein! Länger dauert es nicht, unsere Sicherheitshinweise durchzulesen.

4.1 Begriffserklärung

Folgende Signalbegriffe finden Sie in dieser Bedienungsanleitung:



Warnung!

Hohes Risiko: Missachtung der Warnung kann Schaden für Leib und Leben verursachen.

Vorsicht!

Mittleres Risiko: Missachtung der Warnung kann einen Sachschaden verursachen.

Hinweis:

Geringes Risiko: Sachverhalte, die im Umgang mit dem Gerät beachtet werden sollten.

4.2 Allgemeine Hinweise

- Lesen Sie vor dem Gebrauch bitte sorgfältig diese Bedienungsanleitung. Sie ist Bestandteil des Gerätes und muss jederzeit verfügbar sein.
- Verwenden Sie das Gerät nur für den beschriebenen Verwendungszweck (siehe Abschnitt 3.1 auf Seite 102).

- Überprüfen Sie, ob die erforderliche Netzspannung (siehe Typenschild am Gerät) mit Ihrer Netzspannung übereinstimmt.
- Dieses Gerät ist nicht dafür bestimmt, durch Personen (einschließlich Kinder) mit eingeschränkten physischen, sensorischen oder geistigen Fähigkeiten oder mit mangelnder Erfahrung und/oder mangelndem Wissen benutzt zu werden, es sei denn, sie werden durch eine für ihre Sicherheit zuständige Person beaufsichtigt oder erhalten von ihr Anweisungen, wie das Gerät zu benutzen ist. Kinder sollten beaufsichtigt werden, um sicherzustellen, dass sie nicht mit dem Gerät spielen.
- Bitte beachten Sie, dass jeglicher Anspruch auf Garantie und Haftung erlischt, wenn Zubehörteile verwendet werden, die nicht in dieser Bedienungsanleitung empfohlen werden oder wenn bei Reparaturen nicht ausschließlich Originalersatzteile verwendet werden. Dies gilt auch für Reparaturen, die durch nichtqualifizierte Personen durchgeführt werden. Die Kontakt-Adresse finden Sie am Ende dieser Bedienungsanleitung.
- Bei eventuellen Funktionsstörungen darf die Instandsetzung des Gerätes nur durch eine qualifizierte Person erfolgen. Ansonsten erlischt jeglicher Garantieanspruch.
- Achten Sie darauf, dass das Netzkabel nie zur Stolperfalle wird oder sich jemand darin verfangen oder darauftreten kann.
- Das Gerät darf ausschließlich auf einem festen, ebenen, trockenen und nicht brennbaren Untergrund aufgestellt werden.
- Das Gerät nicht in der Nähe von heißen Flächen, beheizten Öfen oder in der Nähe von Gas- oder Elektrogeräten aufstellen, da das Gerät dadurch beschädigt werden könnte.
- Setzen Sie das Gerät nie ohne Wasser in Betrieb und fügen Sie keine Inhalationsmittel oder ätherischen Öle hinzu, da es sonst beschädigt werden könnte.
- Richten Sie den austretenden Sprühnebel nicht direkt auf Möbel oder andere Gegenstände, da sich der Sprühnebel dort niederschlagen könnte, bevor er verdunstet ist.
- Decken Sie das Gerät im Betrieb niemals mit einem Handtuch oder anderen Gegenständen ab.
- Trennen Sie nach dem Gebrauch das Gerät vom Netz, damit es nicht unbeabsichtigt eingeschaltet werden kann.

4.3 Schutz vor elektrischem Schlag



Warnung! Die folgenden Sicherheitshinweise sollen Sie vor einem elektrischen Schlag schützen.

- Benutzen Sie das Gerät nur, wenn Gerät und Netzkabel intakt sind.
- Wenn das Netzkabel beschädigt ist, muss es durch den Hersteller, seinen Kundendienst oder eine ähnlich qualifizierte Person ersetzt werden, um Gefährdungen zu vermeiden.
- Öffnen Sie niemals selbst die Gerätebasis oder führen Reparaturversuche durch. Dies darf nur qualifiziertes Fachpersonal.
- Ziehen Sie immer den Netzstecker, bevor Sie das Gerät füllen, entleeren, reinigen, desinfizieren oder entkalken.
- In das Gerät dürfen, außer in die dafür vorgesehenen Behälter (Wassertank sowie Wasserbecken in der Gerätebasis über dem Zerstäuber), keinesfalls Wasser oder andere Flüssigkeiten gelangen. Daher:
 - niemals im Freien einsetzen
 - die Gerätebasis niemals in Wasser tauchen
 - niemals in sehr feuchter Umgebung einsetzen, wenn die Luftfeuchtigkeit schon mehr als 55 % beträgt
 - nicht direkt neben einem Spülbecken betreiben.

Falls doch einmal Flüssigkeit in das Gerät gelangt, ziehen Sie sofort den Netzstecker und lassen das Gerät von qualifiziertem

Fachpersonal reparieren. Die Kontakt-Adresse finden Sie am Ende dieser Bedienungsanleitung.

- Fassen Sie das Gerät, das Netzkabel oder den Netzstecker niemals mit feuchten Händen an.
- Ziehen Sie das Netzkabel stets am Stecker heraus. Ziehen Sie niemals am Kabel selber.
- Achten Sie darauf, dass das Netzkabel nie geknickt oder gequetscht wird.
- Halten Sie das Netzkabel von heißen Flächen (z.B. Herdplatte) fern.
- Die Benutzung von Verlängerungskabeln sollten Sie vermeiden. Sie ist nur unter ganz bestimmten Voraussetzungen gestattet:
 - Das Verlängerungskabel muss für die Stromstärke des Gerätes geeignet sein.
 - Das Verlängerungskabel darf nicht „fliegend“ verlegt sein: es darf nicht zur Stolperfalle werden oder von Kindern erreichbar sein.
 - Das Verlängerungskabel darf keinesfalls beschädigt sein.
 - Es dürfen keine weiteren Geräte als dieses Gerät an der Netzsteckdose angeschlossen werden, da es sonst zu einer Überlastung des Stromnetzes kommen kann (Verbot von Mehrfachsteckdosen!).

4.4 Zur Sicherheit Ihres Kindes



Warnung! Kinder können Gefahren oft nicht richtig einschätzen und sich dadurch Verletzungen zuziehen. Beachten Sie daher:

- Dieses Produkt darf nur unter Aufsicht von Erwachsenen verwendet werden um sicherzustellen, dass Kinder nicht mit dem Gerät spielen.
- Achten Sie sorgfältig darauf, dass sich das Gerät immer außerhalb der Reichweite von Kindern befindet.
- Achten Sie darauf, dass Kinder niemals das Gerät am Kabel herunterziehen können.
- Achten Sie darauf, dass die Verpackungsfolie nicht zur tödlichen Falle für Kinder wird. Verpackungsfolien sind kein Spielzeug.

4.5 Umgang mit Batterien

- Wenn die Batterie leer ist oder wenn das Hygro-Thermometer längere Zeit nicht gebraucht wird, müssen Sie die Batterie entfernen. Eine auslaufende Batterie könnte das Instrument sonst beschädigen.
- Entsorgen Sie leere Batterien nicht über den Hausmüll sondern geben Sie sie bei einer Sammelstelle ab.
- Achten Sie sorgfältig darauf, die Batterie mit richtiger Polung (+/–) einzusetzen.
- Batterien dürfen niemals geladen oder ins Feuer geworfen werden, es besteht Explosionsgefahr.
- Verwenden Sie ausschließlich den angegebenen Batterietyp (Typ AG13, 1,5V).

5. Gerät auspacken und aufstellen

5.1 Luftbefeuchter

1. Nehmen Sie die Einzelteile aus der Verpackung.
2. Überprüfen Sie, dass die Einzelteile vollständig sind (siehe Abschnitt 3.2 auf Seite 103) und keine Beschädigungen aufweisen.
3. Reinigen Sie vor der ersten Benutzung das Gerät gründlich (siehe Abschnitt 7. auf Seite 107).

Hinweis: Bei einem neuen Gerät könnte noch etwas Geruch entstehen, sofern es nicht zuvor gereinigt wird.

4. Stellen Sie den Luftbefeuchter vor dem Einschalten eine halbe Stunde lang in das Zimmer, wo er zum Einsatz kommen soll.

Damit soll erreicht werden, dass der Luftbefeuchter dieselbe Temperatur hat wie das Zimmer und dadurch exakter funktioniert.

5. Stellen Sie das Gerät auf einer ebenen, trockenen und rutschfesten Fläche auf.

5.2 Hygro-Thermometer (Feuchtigkeits- und Temperaturmesser)

Messbereich Luftfeuchtigkeit: 20 % bis 99 %

Messbereich Temperatur: $-10\text{ }^{\circ}\text{C}$ bis $+50\text{ }^{\circ}\text{C}$ oder $14\text{ }^{\circ}\text{F}$ bis $122\text{ }^{\circ}\text{F}$.

Hinweis: Vor der ersten Benutzung muss das Hygro-Thermometer kalibriert werden. Eine längere Benutzung in einem überheizten Raum mit trockener Luft kann die empfindlichen Teile des Instruments ebenfalls beeinträchtigen, so dass es neu kalibriert werden sollte. Hierzu wickeln Sie das Instrument eine Stunde in ein feuchtes Tuch. Dabei steigt die Feuchtigkeit auf ein Maximum an. Das Instrument ist neu kalibriert und (wieder) betriebsbereit.

1. Um das Instrument in Betrieb zu nehmen, öffnen Sie das Batteriefach und entfernen den Sicherheitsstreifen von der Batterie.

Das Instrument ist nun betriebsbereit und zeigt Luftfeuchtigkeit und Temperatur an.

2. Um die Temperaturanzeige von „ $^{\circ}\text{C}$ “ auf „ $^{\circ}\text{F}$ “ zu ändern, drücken Sie die Taste auf der Rückseite des Instruments mit Hilfe eines dünnen, spitzen Gegenstandes (wie Zahnstocher).
3. Überprüfen Sie nun die Luftfeuchtigkeit in dem Zimmer Ihres Babys. Stellen Sie dazu das Instrument mit einem Abstand von ca. 1 m zum Luftbefeuchter und möglichst fernab einer direkten Wärmequelle, wie z.B. Heizkörper oder Sonne, auf.

Hinweis: Sobald die Anzeige undeutlich wird, ersetzen Sie die Batterie bitte durch eine neue vom Typ AG13 1,5V.

Hinweis: Die empfohlene Raumtemperatur beträgt etwa $16 - 20\text{ }^{\circ}\text{C}$, die empfohlene relative Luftfeuchtigkeit beträgt etwa 40 - 55 %.

6. Gerät bedienen

6.1 In Betrieb nehmen



Warnung!

Um der Gefahr eines elektrischen Schlages vorzubeugen, ziehen Sie immer den Netzstecker, bevor Sie den Wassertank befüllen.

1. Nehmen Sie den Wassertank **3** von der Gerätebasis **9** ab (Abbildung 1).
2. Drehen Sie den Wassertank **3** um und schrauben Sie die Verschlusskappe ab (Abbildung 2).



Warnung!

Um der Bildung von Kalkablagerungen sowie gesundheitsgefährdender Bakterienkulturen vorzubeugen:

- Verwenden Sie für jede einzelne Benutzung des Gerätes unbedingt frisches und sauberes, am besten abgekochtes oder destilliertes Wasser.
- Die Wassertemperatur sollte maximal $20\text{ }^{\circ}\text{C}$ betragen.
- Verwenden Sie niemals Zusätze, wie z.B. Inhalationsmittel oder ätherische Öle.

3. Füllen Sie den Wassertank **3** je nach Bedarf mit bis zu 2 l Wasser (Abbildung 3).

4. Schrauben Sie die Verschlusskappe fest auf den Wassertank **3** (Abbildung 4).
5. Setzen Sie den Wassertank **3** wieder auf die Gerätebasis **9** (Abbildung 5).
6. Stecken Sie den Netzstecker in eine Netzsteckdose (220 – 240 V ~/50 Hz) (Abbildung 6).
7. Drehen Sie den Bedienknopf **4** im Uhrzeigersinn über den spürbaren Widerstand hinaus (Abbildung 6).
Das Gerät ist nun eingeschaltet und die Kontroll-Lampe **5** leuchtet. Binnen weniger Sekunden wird Dampf sichtbar.
8. Regulieren Sie die Intensität der Luftbefeuchtung am Bedienknopf **4** (Abbildung 7).
9. Drehen Sie den Sprühnebelaustritt **1** in die gewünschte Richtung.
10. Überprüfen Sie regelmäßig die Luftfeuchtigkeit mit dem mitgelieferten Hygro-Thermometer (Feuchtigkeits- und Temperaturmesser). Die Luftfeuchtigkeit sollte zwischen 40 und 55 % betragen.

6.2 Außer Betrieb nehmen

1. Schalten Sie den Luftbefeuchter aus, indem Sie den Bedienknopf **4** gegen den Uhrzeigersinn über den spürbaren Widerstand hinaus drehen (Abbildung 8).
Das Gerät ist nun ausgeschaltet und die Kontroll-Lampe **5** erlischt.
2. Entleeren Sie den Wassertank **3** und die Gerätebasis **9** in Pfeilrichtung (Abbildung 9) nach jeder Benutzung, insbesondere bei längerem Gerätestillstand, wie z. B. über Nacht (siehe Abschnitt 7.1 auf Seite 107).
3. Reinigen Sie die Geräteteile (siehe Abschnitt 7.2 auf Seite 107).
4. Ziehen Sie beide Teile des Wasserstandsensors **7** (Arretierungscheibe sowie Schwimmerring) nach oben ab.
Beide Teile sind nur aufgesteckt.

7. Gerät reinigen und pflegen



Warnung!

Ziehen Sie immer den Netzstecker, bevor Sie das Gerät füllen, entleeren, reinigen, desinfizieren oder entkalken.

7.1 Entleeren und demontieren

1. Nehmen Sie den Wassertank **3** von der Gerätebasis **9** ab (Abbildung 1).
2. Entleeren Sie den Wassertank **3**.
3. Schütten Sie das restliche Wasser, das sich noch in der Gerätebasis **9** befindet, aus.

Vorsicht! Auf der Gerätebasis befindet sich eine Markierung (Pfeil), die anzeigt, in welche Richtung das Wasser ausgekippt werden soll (Abbildung 9).

7.2 Reinigen

Das Gerät sollte nach jedem Einsatz, mindestens aber einmal wöchentlich, gereinigt werden.

Vorsicht! Verwenden Sie weder scharfe Reinigungs- oder Scheuermittel noch Gegenstände aus Metall oder anderem harten Material, da diese die Oberflächen angreifen können.

Vorsicht! Die Gerätebasis **9** nicht in Wasser tauchen oder Wasser eindringen lassen, da sie elektrische Bauteile enthält, die dadurch beschädigt werden können.

Hinweis: Durch die regelmäßige gründliche Reinigung des Geräts nach jedem Gebrauch, mindestens jedoch einmal pro Woche, wird die Bildung von Kalkablagerungen vermindert.

1. Spülen Sie den Sprühnebelaustritt **1** sowie beide Teile des Wasserstandsensors **7** (Arretierungscheibe und Schwimmerring) unter fließendem Wasser.
2. Um die Gerätebasis **9** zu reinigen, wischen Sie sie nach jeder Benutzung außen mit einem feuchten, sauberen Tuch ab (Abbildung 10). Die Innenseite reinigen Sie sorgfältig mit einem sauberen, feuchten Tuch und die engen Stellen möglichst mit einem sauberen Pinsel.
3. Für die Reinigung des Wassertanks **3** stellen Sie den Tank kopfüber auf eine ebene, trockene und rutschfeste Fläche und füllen Sie ihn mit 0,5 l kochendem Wasser.

Vorsicht! Setzen Sie den Schraubverschluss nur locker auf und schrauben Sie ihn nicht zu: Es könnte ein Überdruck im Tank entstehen, der möglicherweise zu Materialschäden führt! Lassen Sie den Tank mindestens 30 Minuten abkühlen und entleeren Sie ihn dann.

4. Lassen Sie alle gereinigten Geräteteile offen abtrocknen.

7.3 Desinfizieren

Das Gerät muss mindestens wöchentlich desinfiziert werden.

1. Legen Sie den Sprühnebelaustritt **1**, beide Teile des Wasserstandsensors **7** (Arretierungscheibe und Schwimmerring) und den Schraubverschluss zusammen mit dessen herausgelöster Gummidichtung für 3 Minuten in kochendes Wasser.
2. Die Gerätebasis **9** füllen Sie mit ca. 200 ml kochendem Wasser, lassen es 30 Minuten abkühlen und entleeren sie in Pfeilrichtung (Abbildung 9).

3. Lassen Sie alle desinfizierten Teile offen abtrocknen.

Hinweis: Der Wassertank **3** muss nicht gesondert desinfiziert werden. Die zuvor beschriebene Reinigung mit kochendem Wasser (siehe Abschnitt 7.2 auf Seite 107) genügt.

7.4 Entkalken

Durch die regelmäßige gründliche Reinigung des Geräts gemäß „7.2 Reinigen“ nach jedem Gebrauch, mindestens jedoch einmal pro Woche, wird die Verkalkung reduziert. Nach einiger Zeit wird sich dennoch Kalk in der Gerätebasis absetzen. Verkalkungen können die Leistung bei der Luftbefeuchtung erheblich verschlechtern.

Hinweise zur Vermeidung von Kalkablagerungen:

- Verwenden Sie für jede einzelne Benutzung des Gerätes unbedingt frisches und sauberes, am besten abgekochtes oder destilliertes Wasser.
- Die Wassertemperatur sollte maximal 20 °C betragen.

Hinweis: Bei leichten Verkalkungen benutzen Sie am besten das unten beschriebene Verfahren. Bei starken Verkalkungen sollten Sie einen handelsüblichen Entkalker verwenden. Beachten Sie dabei die Herstellerhinweise für den Entkalker.

1. Zum Entkalken 50 ml heißes Wasser mit 50 ml Haushaltsessig mischen und in die Gerätebasis **9** einfüllen.
2. Die Lösung 30 Minuten einwirken lassen und in Pfeilrichtung weggießen (Abbildung 9).
3. Das Gerät anschließend mit einem sauberen, feuchten Tuch auswischen.
4. Stellen Sie den Wassertank kopfüber auf eine ebene, trockene und rutschfeste Fläche und schrauben Sie ihn auf.
5. Mischen Sie eine neue Lösung aus etwa 100 ml warmem Wasser und 100 ml Haus-

- haltsessig (z.B. Tafelessig) und füllen diese in den Wassertank.
- 6. Lassen Sie die Lösung mindestens 4 Stunden, am besten über Nacht, einwirken.
- 7. Entleeren Sie den Wassertank.
- 8. Spülen Sie den Wassertank 2 – 3 mal mit klarem Wasser nach.

7.5 Zusammenbauen

1. Setzen Sie beide Teile des Wasserstandsensors **7**, zuerst den Schwimmerring und dann die Arretierungscheibe, in die Gerätebasis **9** ein.
Hinweis: Die Markierung „TOP“ auf dem Schwimmerring muss nach oben zeigen.
2. Schrauben Sie den Wassertank **3** zu und setzen Sie ihn auf die Gerätebasis **9** (Abbildung 1).

8. Abhilfe bei Störungen

Störung	Ursache	Beseitigung
Die Kontroll-Lampe leuchtet nicht, das Gerät funktioniert nicht.	Der Luftbefeuchter ist nicht (ordnungsgemäß) an die Stromversorgung angeschlossen.	Stecken Sie den Netzstecker (ordnungsgemäß) in die Steckdose und schalten Sie den Luftbefeuchter ein.
Die Kontroll-Lampe leuchtet, der Ventilator läuft, aber es wird kein Sprühnebel produziert.	Der Wassertank ist leer oder der Wasserstand zu niedrig.	Füllen Sie den Wassertank mit frischem, möglichst abgekochtem oder destilliertem Wasser.
	Der Schwimmerring des Wasserstandsensors ist nicht oder nicht korrekt eingebaut.	Überprüfen Sie den Schwimmerring. Die Markierung „TOP“ muss nach oben zeigen.
Der Luftbefeuchter verbreitet einen unangenehmen Geruch.	Das Gerät ist noch neu.	Reinigen Sie den Luftbefeuchter gemäß 7.2 auf Seite 107.
	Der Luftbefeuchter enthält abgestandenes, unsauberes Wasser.	Reinigen Sie den Wassertank gemäß 7.2 auf Seite 107 und füllen Sie ihn mit frischem, möglichst abgekochtem oder destilliertem Wasser.
Der Luftbefeuchter erzeugt nicht genügend Sprühnebel.	Auf dem Zerstäuber befinden sich Kalkablagerungen.	Entkalken Sie den Zerstäuber.
	Der Wassertank enthält nicht genügend Wasser.	Füllen Sie den Wassertank mit frischem, möglichst abgekochtem oder destilliertem Wasser.

9. Technische Daten

Spannung: 220 – 240V ~/50 Hz
 Leistungsaufnahme: 40 Watt
 Schutzklasse: II
 Zerstäuberleistung: ca. 250 ml/h

Fassungsvermögen: max. 2 l
 Hygro-Thermometer: I Batterie Typ AG13, 1,5V



10. Entsorgung

10.1 Luftbefeuchter und Hygro-Thermometer



Das Symbol der durchgestrichenen Abfalltonne auf Rädern bedeutet, dass das Produkt in der Europäischen Union einer getrennten Müllsammlung zugeführt werden muss. Dies gilt für das Produkt und alle mit diesem Symbol gekennzeichneten Zubehörteile. Gekennzeichnete Produkte dürfen nicht über den normalen Hausmüll entsorgt werden, sondern müssen an einer Annahmestelle für das Recycling von elektrischen und elektronischen Geräten abgegeben werden. Recycling hilft, den Verbrauch von Rohstoffen zu reduzieren und die Umwelt zu entlasten.

10.2 Verpackung

Wenn Sie die Verpackung entsorgen möchten, achten Sie auf die entsprechenden Umweltvorschriften in Ihrem Land. Entsorgen Sie die Verpackung in Deutschland über eine Sammlung des Dualen Systems (Grüner Punkt).

10.3 Batterien

Jeder Verbraucher ist gesetzlich verpflichtet, alle Batterien und Akkus, egal ob sie Schadstoffe enthalten oder nicht, bei einer Sammelstelle seiner Gemeinde/seines Stadtteils oder im Handel abzugeben, damit sie einer umweltschonenden Entsorgung zugeführt werden können.

Die in dem Hygro-Thermometer enthaltene Batterie vom Typ AG13 1,5V bitte nur im entladenen Zustand abgeben!

11. Garantie

Bei sorgfältiger Behandlung und Beachtung der Bedienungsanleitung gewährleistet der Hersteller 2 Jahre Garantie ab Kaufdatum.

Wir verpflichten uns, das Gerät kostenlos instandzusetzen, soweit es sich um Material- oder Konstruktionsfehler handelt. Weitere Ansprüche sind ausgeschlossen.

Schäden, die sich aus der unsachgemäßen Benutzung des Gerätes ergeben, werden nicht ersetzt. Zuleitung und Stecker sind von der Garantie ausgeschlossen, soweit es sich um Verschleiß handelt. Innerhalb der ersten 2 Jahre ab Kaufdatum beseitigen wir die als berechtigt anerkannten Mängel ohne Abrechnung der entstandenen Nebenkosten. Die Kostenübernahme ist vorher zu klären. Dazu wenden Sie sich bitte an den NUK Eltern-Service, Telefonnummer 01801/62 72 46 (0,04 EUR/min).

Die Einsendung des Gerätes muss in jedem Fall unter Beifügung des Garantiescheines oder des Kaufbeleges erfolgen.

Ohne Nachweis des Kaufdatums erfolgt eine Kostenanrechnung ohne Rückfrage. Die Rücksendung erfolgt dann per Nachnahme.

Garantieschein bitte sofort beim Kauf ausfüllen lassen und sorgfältig aufbewahren. Verloren gegangene Garantiescheine werden nicht ersetzt.

Den Garantieschein finden Sie am Ende dieses Heftes.





١٠- التخلص من الجهاز

٢-١٠ مواد التغليف

عند رغبتكم في التخلص من مواد التغليف فإنه يرجى منكم مراعاة الالتزام بالقواعد القانونية البيئية الواجبة التطبيق في دولتكم.

٣-١٠ البطاريات

كل مستهلك يكون ملزماً قانوناً بأن يقوم بتسليم كافة البطاريات والمراكم (البطاريات القابلة لإعادة الشحن)، سيان كانت تحتوي على مواد ضارة أم لا، إلى إحدى جهات التجميع المعدة لذلك والتابعة للجهة/الحي محل سكنه أو لدى أحد المتاجر، وذلك لكي يتم التخلص منها بأسلوب غير مضر بالبيئة.

برجاء عدم تسليم البطارية الموجودة في مقياس الرطوبة (المرطاب)- الترمومتر من نوع AG 13، ١,٥ فولت إلا عندما تكون فارغة!

١-١٠ مرطب الهواء ومقياس الرطوبة (المرطاب)-الترمومتر

رمز حاوية النفايات ذات العجلات المشطوب عليه معناه هو أن هذا المنتج يلزم عند التخلص منه في دول الاتحاد الأوروبي أن يتم إدخاله في عملية تجميع مخلفات منفصلة، وهذا ما ينطبق على الجهاز وعلى كافة أجزاء الملحقات التكميلية المميزة بهذا الرمز. المنتجات المميزة بهذا الرمز لا يسمح بالتخلص منها مع النفايات المنزلية العادية، بل يلزم أن يتم تسليمها إلى إحدى جهات التجميع المعدة لإعادة تدوير الأجهزة الكهربائية والإلكترونية، إعادة التدوير يساعد على التقليل من استهلاك المواد الخام ويقلل من التحميل على البيئة.



١١- الضمان

وفي كل حال من الأحوال فإنه يكون من اللازم أن يتم إرسال الجهاز سوياً مع بطاقة الضمان أو مع أي فاتورة أو مستند الشراء.

بدون إثبات تاريخ الشراء فإنه سيتم احتساب التكاليف بدون مراجعة العميل المعني مرة أخرى. في هذه الحالة فإن إعادة الجهاز للمرسل سوف يتم القيام بها عن طريق إرساله له بريدياً بأسلوب الدفع نقداً عند الاستلام.

برجاء عمل اللازم لكي يتم تعبئة بيانات بطاقة الضمان على الفور عند شراء الجهاز والحفاظ على بطاقة الضمان بعناية. في حالة فقدان أو ضياع بطاقة الضمان فإنه لن يتم إصدار بطاقة ضمان بديلة. بطاقة الضمان تجدونها في نهاية هذا الدفتر.

بشروط التعامل مع الجهاز بعناية وعند الالتزام بمراعاة إرشادات التشغيل فإن منتج الجهاز يكفل ضماناً تبلغ مدته سنتين اعتباراً من تاريخ شراء الجهاز.

نحن نتعهد بأن نقوم بإصلاح الجهاز بدون مقابل، وذلك بالقدر الذي يكون الأمر فيه متعلقاً ببيع في المواد أو الصنع. أية مطالبات أخرى تكون مستبعدة.

ونحن لا نتحمل أية مسؤولية عن أي تلف أو ضرر يترتب من خلال استعمال الجهاز بطريقة غير صحيحة. خطوط (كبول أو أسلاك) التغذية بالتيار الكهربائي والقوابس يتم استبعادها من الضمان، وذلك بالقدر الذي يكون فيه الأمر متعلقاً ببلى (تآكل) واستهلاك عادي. في خلال المدة البالغة قدرها سنتين اعتباراً من تاريخ الشراء فإننا سوف نقوم بإزالة والتخلص من أية عيوب يتم قبولها والإقرار بصحة المطالبة المتعلقة بها، وذلك بدون احتساب التكاليف الجانبية أو الثانوية المترتبة على الإصلاح. تولي التكاليف يجب أن يتم إيضاحه مسبقاً. فيما يتعلق بذلك يرجى منكم الاتصال بمركز خدمة الوالدين لدى NUK (نوك)، الهاتف رقم: ٠١٨٠١/٦٢٧٢٤٦ (٠٠٤ يورو/دقيقة).





٨- كيفية التخلص من الخلل

المشكلة	السبب	كيفية التخلص من المشكلة
مصباح المراقبة لا يضيء، الجهاز لا يعمل	مرطب الهواء غير موصل (على الوجه الصحيح) بشبكة التغذية بالتيار الكهربائي.	يتم إدخال قابس التوصيل بشبكة التيار الكهربائي الخاص بالجهاز (على الوجه الصحيح) في مقبس التغذية بالتيار الكهربائي ويتم إعمال تشغيل مرطب الهواء.
مصباح المراقبة لا يضيء، المروحة تعمل، ولكن لا يتم إنتاج رذاذ.	خزان الماء فارغ أو منسوب الماء منخفض أكثر مما ينبغي.	يتم تعبئة خزان الماء بماء طازج ويقدر الإمكان ماء مغلي أو مقطر.
	حلقة العوامة الخاصة بمجس غير مركب أو غير مركب على الوجه الصحيح.	يتم مراجعة حلقة العوامة. علامة «TOP» يلزم أن تكون متجهة لأعلى.
مرطب الهواء تنبعث منه رائحة مزعجة.	الجهاز ما زال جديداً.	يتم تنظيف مرطب الهواء حسب المقطع ٧-٢ في الصفحة ٨.
	مرطب الهواء يحتوي على ماء راكد غير نظيف.	يتم تنظيف خزان الماء حسب المقطع ٧-٢ في الصفحة ٨ ويتم تعبئته بماء طازج ومن الأفضل أن يكون مغلياً أو مقطراً.
مرطب الهواء لا يولد رذاذ كافي.	توجد ترسبات كلس (جير) على المرذاذ.	يتم إزالة الكلس (الجير) من على المرذاذ.
	خزان الماء لا يحتوي على قدر كافي من الماء.	يتم تعبئة خزان الماء بماء طازج ومن الأفضل أن يكون مغلياً أو مقطراً.

٩- بيانات تقنية

الجهد: ٢٢٠ - ٢٤٠ فولت تيار متردد/٥٠ هرتز



٤٠ وات

استهلاك الكهرباء:

II (٢)

فئة الحماية:

حوالي ٢٥٠ مليلتر/ساعة

قدرة المرذاذ:

بحد أقصى ٢ لتر

السعة:

مقياس الرطوبة (المرباط)-الترموتر: بطارية واحدة من نوع AG 13، ١,٥ فولت





٧-٤ إزالة الكلس (الجير)

من خلال القيام بصورة منتظمة بتنظيف الجهاز جيدا حسب المقطع «٧-٢ التنظيف» بعد كل استعمال، ولكن مرة واحدة كل أسبوع على الأقل، فإنه يتم تقليل الكلس (ترسب الكلس). إلا أنه وعلى الرغم من ذلك فسوف يحدث بعد بعض الوقت ترسب للكلس (الجير) في قاعدة الجهاز. ترسبات الكلس (الجير) يمكن أن تؤدي إلى التأثير سلبيا بقدر جسيم على إداء ترطيب الهواء.

تنبيه: لتجنب تولد ترسبات كلس (جير) يرجى منكم مراعاة ما يلي:

- يرجى منكم عند استعمال الجهاز في كل مرة فردية أن تقوموا باستعمال ماء طازج ونظيف ومن الأفضل أن يكون مغليا أو مقطرا.
- درجة حرارة الماء يجب أن يبلغ قدرها ٢٠ درجة مئوية بحد أقصى.

تنبيه: عند وجود ترسبات كلس (جير) خفيفة فإنه يكون من الأفضل أن يتم تطبيق الأسلوب الإجرائي الموصوف تفصيلا أدناه. عند وجود ترسبات كلس (جير) قوية فإنه يجب أن يتم استعمال إحدى مواد إزالة الكلس (الجير) العادية المتداولة تجاريا. عند استعمال مادة إزالة الكلس (الجير) فإنه يرجى مراعاة الالتزام بتبويضات الاستعمال الصادرة عن منتج المادة المعنية.

- ١- لإزالة الكلس (الجير) يتم مزج ٥٠ مليلتر ماء ساخن مع ٥٠ مليلتر خل من النوع المستعمل في الأغراض المنزلية ويتم تعبيتها في قاعدة الجهاز ٩.
- ٢- يتم ترك المحلول لمدة ٣٠ دقيقة ليأتي مفعوله ثم يتم إخراجه من الجهاز بسكبه في اتجاه السهم (الرسم التوضيحي ٩).
- ٣- عقب ذلك يتم تنظيف الجهاز من خلال مسحه بقطعة قماش نظيفة مرطبة قليلا.
- ٤- يتم وضع الخزان مقلوبا على رأسه على سطح مستوي وجاف ومانع للانزلاق ويتم ربطه من خلال إدارة اللولب.
- ٥- يتم مزج محلول جديد مكون من حوالي ١٠٠ مليلتر ماء دافئ مع ١٠٠ مليلتر خل من النوع المستعمل في الأغراض المنزلية (على سبيل المثال خل مائدة) ويتم تعبئة هذا المحلول في خزان الماء.
- ٦- يتم ترك المحلول لمدة أربع ساعات على الأقل، ومن الأفضل طوال الليل، ليأتي مفعوله.
- ٧- يتم إفراغ خزان الماء.
- ٨- يتم شطف خزان الماء مرتين أو ثلاث مرات بماء صافي.

٧-٥ التركيب

- ١- يتم تركيب جزئي مجس منسوب الماء ٧، أولا حلقة العوامة ثم حلقة التنبيت، في قاعدة الجهاز ٩.
- تنبيه: علامة «TOP» الموجودة على حلقة العوامة يلزم أن تكون متجهة لأعلى.
- ٢- يتم ربط خزان الماء ٣ من خلال إدارة اللولب ويتم وضعه على قاعدة الجهاز ٩ (الرسم التوضيحي ١).





٧- تنظيف الجهاز والعناية به

- ١- يتم غسل فتحة خروج الرذاذ ١ وكذلك كل من جزئي مجس منسوب الماء ٧ (حلقة التثبيت وكذلك حلقة العوامة) تحت ماء جاري.
- ٢- لتنظيف قاعدة الجهاز ٩ يتم مسحها من الخارج بعد كل استعمال بقطعة قماش نظيفة مرطبة قليلاً (الرسم التوضيحي ١٠).
- الجانب الداخلي يتم تنظيفه بعناية وحرص باستعمال قطعة قماش نظيفة مرطبة قليلاً ويتم تنظيف المواضع الضيقة بقدر الإمكان باستعمال فرشاة نظيفة.

- ٣- لتنظيف خزان الماء ٣ يتم وضع الخزان مقلوبا على رأسه على سطح مستوي وجاف ومانع للانزلاق ويتم تعبئته بكمية قدرها نصف لتر ماء ساخن يغلي.
- احترس! يرجى منكم وضع غطاء الإغلاق مطلوبا فقط في موضعه ويجب عدم ربطه من خلال إدارته:
- يمكن أن يتولد ضغط زائد في الخزان، وهذا الضغط الزائد يمكن أن يؤدي إلى إلحاق تلف بمواد الخزان!
- ٤- يتم ترك جميع الأجزاء التي تم تنظيفها مفتوحة ومعرضة للهواء حتى تجف.

٣-٧ التطهير

- يلزم أن يتم تطهير الجهاز مرة واحدة أسبوعيا على الأقل.
- ١- يتم وضع فتحة خروج الرذاذ ١ وكل من جزئي مجس منسوب الماء ٧ (حلقة التثبيت وكذلك حلقة العوامة) وغطاء الإغلاق الملولب سويا مع حلقات إحكام السد المطاطية القابلة للإخراج لمدة ثلاث دقائق في ماء يغلي.
 - ٢- قاعدة الجهاز ٩ يتم تعبئتها بكمية قدرها حوالي ٢٠٠ مليلتر ماء ساخن يغلي، ويتم ترك الماء فيها لمدة ٣٠ ثلاثون دقيقة حتى يكون قد برد نسبيا ثم يتم إفراغه في اتجاه السهم (الرسم التوضيحي ٩).
 - ٣- يتم ترك جميع الأجزاء التي تم تطهيرها مفتوحة ومعرضة للهواء حتى تجف.
 - تنبيه: ليس من اللازم تطهير خزان الماء ٣ بصورة منفردة. التنظيف بماء ساخن يغلي على الوجه السابق وصفه تفصيلا أعلاه (أنظر المقطع ٧-٢ في الصفحة ٨) يكون كافيا.

تحذير!



يرجى منكم أن تقوموا دائما بفصل الجهاز عن الكهرباء من خلال إخراج قابس التوصيل بشبكة التيار الكهربائي الخاص بالجهاز من مقبس التغذية بالتيار الكهربائي قبل القيام بتعبئة الجهاز أو إفراغه أو بتنظيفه أو بتطهيره أو بإزالة الكلس منه.

١-٧ الإفراغ والتفكيك

- ١- يتم إخراج خزان الماء ٣ من قاعدة الجهاز ٩ (الرسم التوضيحي ١).
- ٢- يتم إفراغ خزان الماء ٣.
- ٣- يتم إفراغ الماء المتبقي الذي يكون ما زال موجودا في قاعدة الجهاز ٩ من خلال سكبته للخارج.
- احترس! توجد علامة (سهم) على قاعدة الجهاز، وهذه العلامة تشير إلى الاتجاه الذي ينبغي أن يتم سكب الماء فيه (الرسم التوضيحي ٩).
- ٤- يتم إخراج كل من جزئي مجس منسوب الماء ٧ (حلقة التثبيت وكذلك حلقة العوامة) من خلال جذبهما إلى أعلى.
- كل من الجزئين موضوع في مكانه فقط بدون تثبيت.

٢-٧ التنظيف

- الجهاز يجب أن يتم تنظيفه بعد كل استعمال، وعلى أقل تقدير مرة واحدة أسبوعيا.
- احترس! يجب عدم استعمال أية مواد تنظيف حادة أو مواد تنظيف كاشطة وكذلك عدم استعمال أية أشياء معدنية أو من مادة أخرى صلبة، وذلك نظرا لأن هذه المواد والأشياء يمكن أن تتسبب في الإضرار بالأسطح الخارجية.
- احترس! يجب عدم غمر قاعدة الجهاز ٩ في ماء ويجب عمل ما يلزم للحؤول دون دخول أي ماء فيها، وذلك نظرا لأنها تحتوي على مكونات إلكترونية يمكن أن يلحق بها تلف من جراء ذلك.
- تنبيه: من خلال القيام بصورة منتظمة بتنظيف الجهاز جيدا بعد كل استعمال، ولكن مرة واحدة كل أسبوع على الأقل، فإنه يتم الحؤول دون تولد ترسبات كلس (جير).





٦- تشغيل الجهاز

١-٦ البدء في التشغيل

تحذير!



للمحافظة من خطر حدوث صدمة كهربائية فإنه يرجى منكم أن تقوموا دائما بفصل الجهاز عن الكهرباء من خلال إخراج قابس التوصيل بشبكة التيار الكهربائي الخاص بالجهاز من مقبس التغذية بالتيار الكهربائي قبل القيام بتعبئة خزان الماء.

١- يتم إخراج خزان الماء ٣ من قاعدة الجهاز ٩ (الرسم التوضيحي ١).

٢- يتم قلب خزان الماء ٣ ويتم حل غطاء الإغلاق الملولب من خلال إدارته للخارج (الرسم التوضيحي ٢).

تحذير!



لغرض الوقاية من تولد ترسبات كلس (جير) وكذلك لغرض الوقاية من تولد أوساط استنباتية للبكتيريا يرجى منكم مراعاة ما يلي:

- يرجى منكم عند استعمال الجهاز في كل مرة فردية أن تقوموا باستعمال ماء طازج ونظيف ومن الأفضل أن يكون مغليا أو مقطرا.
- درجة حرارة الماء يجب أن يبلغ قدرها ٢٠ درجة مئوية بحد أقصى.
- يجب وبصورة مطلقة عدم استعمال إية مواد مضافة مثل مواد استنشاق أو زيوت إثيرية (عطرية).

٣- يتم تعبئة خزان الماء ٣ على حسب الحاجة بكمية من الماء يبلغ قدرها حتى ٢ لتر (الرسم التوضيحي ٣).

٤- يتم وضع غطاء الإغلاق على مكانه في خزان الماء ٣ ويتم ربطه بإحكام من خلال إدارته (الرسم التوضيحي ٤).

٥- يتم إعادة وضع خزان الماء ٣ على قاعدة الجهاز ٩ (الرسم التوضيحي ٥).

٦- يتم توصيل الجهاز بالتيار الكهربائي من خلال إدخال قابس التوصيل بشبكة التيار الكهربائي الخاص بالجهاز في مقبس التغذية بالتيار الكهربائي (٢٢٠ - ٢٤٠ فولت تيار متردد/ ٥٠ هرتز) (الرسم التوضيحي ٦).

٧- يتم إدارة زر التشغيل ٤ في اتجاه دوران عقرب الساعة بما يتجاوز المقاومة التي يتم الإحساس بها عند الإدارة (الرسم التوضيحي ٦).

الجهاز يوجد الآن في وضع التشغيل ومصباح المراقبة ٥ مضيء. في غضون بضعة ثواني قليلة يتم رؤية بخار.

٨- يمكنكم تنظيم درجة كثافة ترطيب الهواء باستعمال زر التشغيل ٤ (الرسم التوضيحي ٧).

٩- يتم إدارة فتحة خروج الرذاذ ١ إلى الاتجاه المرغوب فيه.

١٠- يرجى منكم وبصورة منتظمة مراجعة درجة رطوبة الهواء باستعمال مقياس الرطوبة (المربط) - الترمومتر (أداة قياس درجة الرطوبة ودرجة الحرارة) المورد مع الجهاز. درجة رطوبة الهواء يجب أن يكون قدرها واقعا بين ٤٠ و ٥٥٪.

٢-٦ إيقاف التشغيل والتوقف عن التشغيل لفترة طويلة نسبيا

١- يتم إيقاف تشغيل مرطب الهواء من خلال إدارة زر التشغيل ٤ في عكس اتجاه دوران عقرب الساعة بما يتجاوز المقاومة التي يتم الإحساس بها عند الإدارة (الرسم التوضيحي ٨).

الجهاز يوجد الآن في وضع التوقف عن التشغيل ومصباح المراقبة ٥ منطفئ.

٢- يتم إفراغ خزان الماء ٣ وقاعدة الجهاز ٩ في اتجاه السهم (الرسم التوضيحي ٩) بعد الاستعمال في كل مرة، وعلى وجه الخصوص عند التوقف عن تشغيل الجهاز لفترة طويلة نسبيا، على سبيل المثال في خلال الليل (أنظر المقطع ٧-١ في صفحة ٨).

٣- يتم تنظيف أجزاء الجهاز (أنظر المقطع ٧-٢ في صفحة ٨).





٥- فض تغليف الجهاز ونصبه

١- عند قيامكم بالبدء في تشغيل أداة القياس يرجى منكم فتح حجيرة البطارية واستبعاد شريط الأمان من على البطارية.

أداة القياس أصبحت الآن جاهزة للاستعمال وتظهر درجة رطوبة الهواء ودرجة الحرارة.

٢- لتحويل عرض درجة الحرارة من درجة مئوية «C» إلى درجة فهرنهايت «F» يتم ضغط الزر الموجود على الجانب الخلفي (ظهر) للأداة باستخدام شيء رفيع ومدبب على سبيل المثال باستخدام عود خلال.

٣- يرجى منكم الآن مراجعة درجة رطوبة الهواء في غرفة طفلكم الرضيع. للقيام بذلك يرجى منكم وضع أداة القياس على بعد قدره حوالي متر واحد من مرطب الهواء وبقدر الإمكان بعيدا عن مصادر الحرارة المباشرة مثل المدافئ أو الشمس.

تنبيه: بمجرد أن تكون القيم المظهرة في وحدة العرض قد أصبحت غير واضحة فإنه يرجى منكم استبدال البطارية بأخرى جديدة من نوع AG 13، ١.٥ فولت.

تنبيه: درجة حرارة الغرفة المنصوح بها يبلغ قدرها حوالي ١٦ حتى ٢٠ درجة مئوية، درجة رطوبة الهواء النسبية المنصوح بها يبلغ قدرها حوالي ٤٠ - ٥٥٪.

١-٥ مرطب الهواء

١- يتم إخراج الأجزاء الفردية من العبوة المغلفة لها.

٢- يرجى منكم التأكد من وجود الأجزاء الفردية بأكملها (أنظر مقطع ٣-٢ في صفحة ٣) والتأكد من كونها سليمة وليس بها أي تلف أو ضرر.

٣- يتم تنظيف الجهاز جيدا قبل استعماله لأول مرة (أنظر مقطع ٧-٢ في صفحة ٨).

تنبيه: عند تعلق الأمر بجهاز جديد فإنه يكون من الممكن أن يحدث تولد لبعض الرائحة، وذلك بالقدر الذي يكون فيه الجهاز لم يكن قد تم تنظيفه قبل استعماله لأول مرة.

٤- قبل البدء في تشغيل مرطب الهواء فإنه يرجى منكم أن تقوموا بوضع مرطب الهواء في الغرفة التي سيتم تشغيله فيها وتركه لمدة نصف ساعة.

الغرض من هذا الإجراء أن يتم الوصول إلى أن تصبح درجة حرارة مرطب الهواء هي نفس درجة الحرارة السائدة في الغرفة ومن خلال ذلك فإن الأداء الوظيفي لمرطب الهواء يكون أكثر دقة.

٥- يرجى منكم وضع الجهاز على سطح مستوي وجاف وممانع للانزلاق.

٢-٥ مقياس الرطوبة (المرطاب)-الترموتر (أداة قياس درجة الرطوبة ودرجة الحرارة)

نطاق قياس رطوبة الهواء: ٢٠٪ حتى ٩٩٪

نطاق قياس درجة الحرارة: -١٠ درجات مئوية حتى +٥٠ درجة مئوية أو ١٤ درجة فهرنهايت حتى ١٢٢ درجة فهرنهايت.

تنبيه: مقياس الرطوبة (المرطاب)-الترموتر يلزم أن يتم معايرته قبل استعماله لأول مرة. الاستعمال لوقت طويل في غرفة بها حرارة زائدة وهواء جاف يمكن أيضا أن يكون له تأثيرا سلبيا على الأجزاء الحساسة لأداة القياس، بحيث يصبح من الواجب أن يتم معايرتها من جديد. للقيام بذلك فإنه يرجى منكم أن تقوموا بلف أداة القياس في قطعة قماش مرطبة بماء لمدة ساعة واحدة. في خلال هذه المدة فإن درجة الرطوبة تتصاعد حتى تصل إلى الحد الأقصى. بهذا فإن أداة القياس تكون قد تم معايرتها من جديد وتكون قد أصبحت (مرة أخرى) جاهزة للاستعمال.





٤-٥ التعامل مع البطاريات

- عندما تكون البطارية قد أصبحت فارغة أو في حالة عدم استعمال مقياس الرطوبة (المرطاب)-الترموتر لفترة طويلة نسبيا من الوقت، عندئذ يكون من اللازم إخراج البطاريات منه. عدم الالتزام بذلك يمكن أن يترتب عليه حدوث تلف أو ضرر بأداة القياس من خلال السائل المتسرب من البطاريات التالفة.
- البطاريات الفارغة يجب عدم التخلص منها مع النفايات المنزلية العادية، بل يرجى منكم تسليم البطاريات الفارغة إلى إحدى جهات التجميع المعدة لذلك.
- يرجى منكم الالتزام التام بمراعاة والتأكد من تركيب البطارية بالطريقة الصحيحة (+/-) الصحيحة.
- يحظر تماما شحن البطاريات أو إلقاءها في النار، عدم الالتزام بذلك يمكن أن يترتب عليه خطر حدوث انفجار.
- يرجى منكم عدم استعمال أي نوع من البطاريات سوى نوع البطاريات المذكور (نوع AG 13، ١,٥ فولت).

الكبل (السلك) نفسه لإخراج القابس من مقبس التغذية بالتيار الكهربائي.

- يجب دائما مراعاة عدم حدوث انثناء حاد أو انحصار شديد لكبل التوصيل بشبكة التيار الكهربائي.
- يجب دائما الحفاظ على كبل التوصيل بشبكة التيار الكهربائي بعيدا عن الأسطح الساخنة (على سبيل المثال عين الموقد).
- يرجى منكم تجنب استعمال كبل (سلك) إطالة. كبل (سلك) الإطالة لا يسمح باستعماله إلا تحت شروط معينة على وجه التحديد:
 - كبل (سلك) الإطالة يلزم أن يكون صالحا لقوة التيار الكهربائي الخاصة بالجهاز.
 - يجب عدم تديد كبل (سلك) الإطالة بحيث يكون «معلقا»: كبل (سلك) الإطالة يجب ألا يصبح سببا في تعثر أي شخص كما يجب أن يكون بعيدا عن متناول أيدي الأطفال.
 - يجب التأكد من أن كبل (سلك) الإطالة سليم تماما وليس به أي تلف من أي نوعا كان.
 - يجب عدم توصيل أي جهاز آخر إلى جانب هذا الجهاز بنفس مقبس التغذية بالتيار الكهربائي، وذلك نظرا لأن عدم الالتزام بذلك يمكن أن يترتب عليه حدوث تحميل زائد على شبكة التغذية بالتيار الكهربائي (حظر استعمال مقبس متعدد المدخل!).

٤-٤ من أجل سلامة وأمان طفلكم

تحذيرا! في كثير من الحالات فإن الأطفال لا يكون في استطاعتهم تقدير المخاطر على الوجه الصحيح ومن خلال ذلك فأنهم يتسببوا في إلحاق إصابات بأنفسهم. لهذا السبب يرجى منكم مراعاة:



- هذا المنتج لا يسمح باستعماله إلا تحت إشراف أشخاص كبار وذلك لكي يتم ضمان عدم قيام أطفال باللعب بالجهاز.
- يرجى منكم الالتزام التام بمراعاة والتأكد من وجود الجهاز دائما بعيدا عن متناول أيدي الأطفال.
- يرجى منكم مراعاة عمل ما يلزم للحؤول دون قيام أطفال بجذب الجهاز من كبل (سلك) التوصيل بشبكة التيار الكهربائي وإسقاطه من مكان مرتفع.
- يرجى منكم مراعاة عمل ما يلزم للحؤول دون أن تتحول رقائق وأكياس التغليف إلى مصدر خطر مميت يتهدد الأطفال. رقائق وأكياس التغليف يجب عدم استعمالها كلعبة أو كشيء يلعب به.





التيار الكهربائي، وذلك لكي يتم الحؤول دون أن يتم القيام بتشغيله من قبيل الخطأ أو بصورة غير مقصودة.

٤-٣ الوقاية من الصدمات الكهربائية

تحذيراً! تنبيهات الأمان التالية تهدف إلى وقايتكم من حدوث صدمة كهربائية.



- يجب عدم استعمال الجهاز إلا عندما يكون الجهاز وكبل (سلك) التوصيل بشبكة التيار الكهربائي سليماً وفي حالة صالحة للاستعمال.
- في حالة وجود تلف أو ضرر في كبل (سلك) التوصيل بشبكة التيار الكهربائي، عندئذ فإنه يكون من اللازم أن يتم استبداله بأخر سليم من قبل منتج الجهاز أو مركز خدمة العملاء التابع له أو من قبل شخص مؤهل مائل، وذلك لتجنب نشوء أية مصادر خطيرة.
- يجب عليكم وبصورة مطلقة عدم فتح قاعدة الجهاز بأنفسكم أو إجراء أية محاولات لإصلاح بأنفسكم. مثل هذه الأعمال يجب عدم القيام بها إلا من قبل عمالة تقنية متخصصة مؤهلة.
- فيما عدا في الأماكن المعدة لذلك في الجهاز (خزان الماء وكذلك حوض الماء الموجود في قاعدة الجهاز أعلى المرزاد) فإنه يجب عدم دخول أي ماء أو أية سوائل أخرى في الجهاز. لهذا السبب:
 - يجب عدم استعمال الجهاز في الخلاء
 - يجب وبصورة مطلقة عدم غمر قاعدة الجهاز في ماء
 - يجب وبصورة مطلقة عدم استعمال الجهاز في محيط رطب جداً، أي عندما تكون رطوبة الهواء تبلغ بالفعل أكثر من ٪٥٥
 - يجب عدم تشغيل الجهاز بجوار حوض غسل مباشرة.
- في حالة ما إذا حدث في وقتاً ما وعلى الرغم من هذه الإجراءات ودخل سائل في الجهاز، عندئذ يكون عليكم القيام على الفور بفصل الجهاز عن الكهرباء من خلال إخراج قابس الجهاز من مقبس التغذية بالتيار الكهربائي ثم عمل ما يلزم لكي يتم إصلاح الجهاز من قبل عمالة تقنية متخصصة مؤهلة. عنوان الاتصال تجدونه في نهاية إرشادات الاستعمال هذه.
- عليكم وبصورة مطلقة عدم الإمساك بالجهاز أو بكبل (سلك) التوصيل بشبكة التيار الكهربائي أو بقابس التوصيل بشبكة التيار الكهربائي حال كون أيديكم مبللة.
- عند فصل الجهاز عن شبكة التيار الكهربائي فإنه يجب دائماً الإمساك بالقباس الموجود في نهاية الكبل (السلك) وإخراجه من مقبس التغذية بالتيار الكهربائي. يجب وبصورة مطلقة عدم جذب

بالتيار الكهربائي مطابقاً للجهد الكهربائي لشبكة التغذية بالتيار الكهربائي في المكان الذي يتم استعمال الجهاز فيه.

- هذا الجهاز غير معد للاستعمال من قبل أشخاص (بما يشمل الأطفال) ذوي قدرات جسدية أو حسية أو عقلية محدودة أو ليس لديهم القدر الكافي من الخبرة و/أو المعرفة، إلا إذا كان يتم الإشراف عليهم من قبل شخص مسؤول عن سلامتهم وأمنهم أو كانوا قد حصلوا من هذا الشخص على تعليمات وإرشادات عن كيفية استعمال الجهاز. الأطفال يجب أن يتم الإشراف عليهم من قبل شخص كبير، وذلك لكي يتم ضمان عدم قيامهم باللعب بالجهاز.
- يرجى منكم مراعاة أن كافة استحقاقات الضمان والمسؤولية عن المنتج تصبح لاغية في حالة القيام باستعمال ملحقات تكميلية غير موصى بها في إرشادات الاستعمال هذه، أو في حالة استعمال أية قطع غيار غير أصلية عند إجراء أعمال إصلاح. وهذا ما ينطبق أيضاً في حالة إجراء أعمال الإصلاح من قبل أشخاص غير مؤهلين لإجراء مثل هذه الأعمال. عنوان الاتصال تجدونه في نهاية إرشادات الاستعمال هذه.
- في حالة حدوث أي خلل في الأداء الوظيفي للجهاز فإنه لا يسمح بإجراء أية أعمال إصلاح للجهاز إلا من قبل شخص مؤهل لذلك. في حالة عدم الالتزام بذلك فإن كافة استحقاقات الضمان تصبح لاغية.
- يرجى منكم دائماً مراعاة تمديد كبل (سلك) التوصيل بشبكة التيار الكهربائي بحيث لا يصبح سبباً في تعثر أي شخص وبأسلوب يكون معه من غير الممكن أن يتعثر فيه أحد أو أن يطأ عليه أحد.
- يجب عدم استعمال الجهاز إلا عندما يكون موضوعاً على سطح صلب ومستوي وجاف وغير قابل للاشتعال.
- يجب عدم وضع الجهاز على مقربة من أسطح ساخنة أو مدافئ أو أفران ساخنة أو على مقربة من أجهزة تعمل بالغاز أو الكهرباء، وذلك نظراً لأن الجهاز يمكن أن يلحق به تلفاً من جراء ذلك.
- يجب عدم تشغيل الجهاز بدون ماء بأي حال من الأحوال كما يجب عدم إضافة أية مواد استنشاق أو زيوت إيثيرية (عطرية) إلى الماء، وذلك نظراً لأن هذا يمكن أن يتسبب في إلحاق تلف بالجهاز.
- يجب عدم توجيه الرزاز الخارج من الجهاز نحو قطع أثاث أو أشياء أخرى بصورة مباشرة، وذلك نظراً لأن الرزاز يمكن أن يتساقط على هذا الشيء قبل أن يكون قد تبخر.
- يجب وبصورة مطلقة عدم تغطية الجهاز الموجود في وضع التشغيل بمنشفة يد أو بأي شيء آخر.
- بعد الانتهاء من استعمال الجهاز يجب فصل الجهاز عن شبكة





إنتاج الرذاذ من خلال الموجات فوق الصوتية تتمثل في أن التشغيل يكون هادئاً جداً ولهذا فإن نوم طفلكم الرضيع يبقى هادئاً وبدون أي إزعاج.

على العكس من أجهزة تبخير الماء فإن هذا الجهاز يتميز بأن استهلاكه للكهرباء منخفض جداً. مجس منسوب الماء المدمج في الجهاز يكفل، عند انخفاض منسوب الماء أكثر مما ينبغي، أن يتم إيقاف تشغيل إخراج الرذاذ أوتوماتيكياً. آلية إيقاف التشغيل هذه تحمي المرذاذ من حدوث حرارة زائدة أو مفرطة به. إلا أن الجهاز يبقى على الرغم من ذلك في وضع التشغيل والمروحة تستمر في العمل.

٣-٤ الرموز الموجودة على الجهاز

الرمز	المكان	معنى الرمز
	قاعدة الجهاز ٩	يجب عدم تفريغ الماء إلا في هذا الاتجاه
TOP	حلقة عوامة مجس منسوب الماء ٧	هذه العلامة يجب أن تكون متجهة لأعلى

قدر من الارتياح. عند درجة رطوبة هواء نسبية يبلغ قدرها أقل من ٣٠٪ يكون هناك شعور بأن الهواء جاف أكثر مما ينبغي. باستعمال مقياس الرطوبة (المربطاب)-الترموتر (أداة قياس درجة الرطوبة ودرجة الحرارة) فإنه يصبح في إمكانكم قياس درجة رطوبة الهواء النسبية في أي وقت.

٣-٢ متضمنات التوريد

- ١ مرطب هواء NUK (نوك)، كامل
- ١ مقياس رطوبة (مربطاب)-ترموتر رقمي (أداة قياس درجة الرطوبة ودرجة الحرارة)
- ١ إرشادات استعمال

٣-٣ وصف كيفية العمل

مرطب الهواء هذا يتم تشغيله كهربائياً. الماء الموجود في الجهاز يتم تجزئته عند المرذاذ باستعمال موجات فوق صوتية عالية التردد إلى قطرات صغيرة للغاية. عن طريق نظام التهوية فإن هذه القطرات الصغيرة يتم إخراجها ودمجها في هواء الغرفة كرذاذ دقيق للغاية. هذا الرذاذ يتبخر وبهذا فإنه يقوم برفع درجة رطوبة الهواء. ميزة

٤-٤ تنبيهات سلامة وأمان

احترس!
مصدر خطورة متوسطة: عدم مراعاة التحذير يمكن أن يتسبب في إحداث ضرر أو تلف مادي.
تنبيه
مصدر خطورة منخفضة: أشياء يجب مراعاتها عند التعامل مع الجهاز.

٤-٢ تنبيهات عامة

- قبل استعمال الجهاز يرجى منكم قراءة إرشادات الاستعمال هذه بعناية. إرشادات الاستعمال هذه تشكل جزء لا يتجزأ من الجهاز ويلزم الحفاظ عليها بحيث تكون في متناول اليد دائماً للرجوع إليها في أي وقت عند الحاجة.
- يرجى منكم عدم استعمال الجهاز إلا في الغرض المعد له الجهاز الموضح أعلاه (أنظر المقطع ٣-١ في صفحة ٢).
- يرجى منكم مراجعة والتأكد من الجهد الكهربائي (أنظر لوحة بيانات الطراز الموجودة على الجهاز) اللازم لوحدة التغذية

هذا الجهاز تم تصميمه وصنعه وفقاً لأحدث مستوى تكنولوجي تم التوصل إليه. وقد تم مراعاة كافة قواعد السلامة والأمان التوجيهية الأوروبية الملزمة ذات العلاقة وتم اختبار الجهاز من حيث مطابقته للمعايير القياسية الواجبة التطبيق. إلا أنه وعلى الرغم من ذلك يمكن أن تتولد أخطار من خلال مثل هذه الأجهزة.
سلامتكم وأمنكم ينبغي أن يستحقاً مدة قدرها ٥ دقائق! قراءة تنبيهات السلامة والأمان الصادرة منا بشأن هذا الجهاز لن تستغرق أكثر من ذلك.

٤-١ أيضاً معنى مصطلحات

المصطلحات التنبيهية التالية تجدونها في إرشادات الاستعمال هذه:

تحذير!

مصدر خطورة عالية: عدم مراعاة التحذير يمكن أن يتسبب في إحداث ضرر للصحة أو الحياة.





الوالدان العزيزان

بالطبع، وكذلك تشقق بالشفتين لدى طفلكم الرضيع. في نفس الوقت فأنتكم تقومون بوقاية طفلكم الرضيع من خطر الإصابة بالأنفلونزا أو البرد وكذلك بعض أمراض عدوى الفطريات والبكتيريا، وذلك نظرا لأنه يتم الحؤول دون حدوث ضعف في قوة المقاومة لدى طفلكم الرضيع والتي يتم التسبب فيها من خلال الهواء الجاف أكثر مما ينبغي. مع أطيب تمنياتنا لطفلكم الرضيع بنمو مفعم بالصحة.

بوقوع اختياركم على مرطب الهواء NUK (نوك) المنتج من قبلنا فأنتكم قد وقع اختياركم في نفس الوقت على الجودة والأمان.

مرطب الهواء هذا يسهم في تحسين جودة الهواء في غرفة الأطفال، وذلك من خلال قيامه بتوفير درجة رطوبة مريحة. بهذا فإنه يتم الحؤول دون أن يتسبب الهواء الجاف أكثر مما ينبغي في إحداث إثارة أو تهيج بالأنغشية المخاطية، جفاف أو تشقق بالجلد، جفاف أو تهيج

١- تنبيهات هامة قبل الاستعمال لأول مرة

لهذا السبب يرجى منكم الحفاظ على إرشادات الاستعمال هذه جيدا بحيث تكون في متناول اليد دائما للرجوع إليها في أي وقت عند الحاجة. في حالة ما إذا قمتم في وقتا ما ببيع الجهاز أو بإهدائه لشخص آخر، عندئذ فإنه يرجى منكم تسليم إرشادات الاستعمال هذه مع الجهاز، وذلك لكي يتمكن الشخص الذي آلت إليه ملكية الجهاز أيضا من استعمال الجهاز بصورة آمنة.

إرشادات الاستعمال هذه تساعدكم على استعمال مرطب الهواء الخاص بكم بصورة آمنة واقتصادية.

أي شخص يقوم بتعبئة هذا الجهاز أو بتشغيله أو بتنظيفه أو بالتخلص منه يلزم أن يكون قد قام بالإحاطة بكامل محتويات إرشادات الاستعمال هذه وأن يكون قد فهمها جيدا.

٢- الأجزاء المكونة لمرطب الهواء (أنظر الرسم التوضيحي ١١)

- | | | | |
|---|--|---|--------------------------------|
| ١ | فتحة خروج الرذاذ | ٥ | مصباح المراقبة |
| ٢ | قناة الرذاذ | ٦ | قابس التغذية بالتيار الكهربائي |
| ٣ | خزان الماء | ٧ | مجس منسوب الماء |
| ٤ | زر التشغيل لإعمال «التشغيل/إيقاف التشغيل» ولضبط درجة كثافة البخار حسب الرغبة وبدون تدرج ثابت | ٨ | المرذاذ (وحدة إنتاج الرذاذ) |
| | | ٩ | قاعدة الجهاز |

٣- وصف الجهاز

درجة الرطوبة تبين كم بخار الماء الموجود في الهواء. كمية بخار الماء التي يمكن للهواء أن يحتويها تكون متوقفة إلى حد بعيد على درجة الحرارة. كلما كانت درجة حرارة الهواء أعلى كلما كان من الممكن احتواء قدر أكبر من بخار الماء. عندما يكون الهواء قد تشبع تماما (على سبيل المثال عند وجود ضباب أو مطر)، بمعنى أنه لم يعد من الممكن احتواء أي قدر آخر من الماء، عندئذ فإن المرء يتحدث عن درجة رطوبة هواء نسبية قدرها ١٠٠٪. عند درجة رطوبة هواء نسبية قدرها ٤٠ حتى ٥٥٪ فإننا نشعر بأكثر

٣-١ غرض الاستعمال المعد له الجهاز

باستعمال مرطب الهواء NUK (نوك) هذا يتم رفع درجة رطوبة الهواء النسبية في النطاق السكني الداخلي وبذلك فإنه يتم الحؤول دون أن يصبح الهواء جافا أكثر مما ينبغي.

يجب عدم استعمال هذا الجهاز إلا في غرف النطاق السكني الداخلي الجاف. لا يسمح باستعمال الجهاز في الخلاء أو في غرف رطبة.

هذا الجهاز معد وصالح للاستعمال في النطاق المنزلي الخصوصي وغير معد ولا صالح للاستعمال في أغراض تجارية.





قائمة المحتويات

- ١- تنبيهات هامة قبل الاستعمال لأول مرة..... ٢
- ٢- الأجزاء المكونة لمرطب الهواء (أنظر الرسم التوضيحي (١١)..... ٢
- ٣- وصف الجهاز..... ٢
 - ١-٣ غرض الاستعمال المعد له الجهاز..... ٢
 - ٢-٣ متضمنات التوريد..... ٣
 - ٣-٣ وصف كيفية العمل..... ٣
 - ٤-٣ الرموز الموجودة على الجهاز..... ٣
- ٤- تنبيهات سلامة وأمان..... ٣
 - ١-٤ إيضاح معنى مصطلحات..... ٣
 - ٢-٤ تنبيهات عامة..... ٣
 - ٣-٤ الوقاية من الصدمات الكهربائية..... ٤
 - ٤-٤ من أجل سلامة وأمان طفلكم..... ٥
 - ٥-٤ التعامل مع البطاريات..... ٥
- ٥- فض تغليف الجهاز ونصبه..... ٦
 - ١-٥ مرطب الهواء..... ٦
 - ٢-٥ مقياس الرطوبة (المرطاب) - الترمومتر (أداة قياس درجة الرطوبة ودرجة الحرارة)..... ٦
- ٦- تشغيل الجهاز..... ٧
 - ١-٦ البدء في التشغيل..... ٧
 - ٢-٦ إيقاف تشغيل والتوقف عن التشغيل لفترة طويلة نسبيا..... ٧
- ٧- تنظيف الجهاز والعناية به..... ٨
 - ١-٧ الإفراغ والتفكيك..... ٨
 - ٢-٧ التنظيف..... ٨
 - ٣-٧ التطهير..... ٨
 - ٤-٧ إزالة الكلس (الجير)..... ٩
 - ٥-٧ التركيب..... ٩
- ٨- كيفية التخلص من الخلل..... ١٠
- ٩- بيانات تقنية..... ١٠
- ١٠- التخلص من الجهاز..... ١١
 - ١-١٠ مرطب الهواء ومقياس الرطوبة (المرطاب) - الترمومتر..... ١١
 - ٢-١٠ مواد التغليف..... ١١
 - ٣-١٠ البطاريات..... ١١
- ١١- الضمان..... ١١



(GB) Warranty note

Please observe conditions of guarantee on page 12

(E) Garantía

Rogamos tenga en cuenta las condiciones de garantía especificadas en la página 23

(P) Certificado de garantia

Observe as disposições relativas à garantia, na pág. 34

(I) Certificato di garanzia

Osservate le condizioni di garanzia a pagina 45

(F) Bon de garantie

Respecter les dispositions de la garantie de la page 56

(GR) Εγγυητική βεβαίωση

Παρακαλώ λάβετε υπόψη σας τους όρους εγγύησης στη σελίδα 68

(TR) Garanti belgesi

Sayfa 78'deki garanti koşullarına dikkat edilmelidir

(RUS) Гарантийный талон

Пожалуйста, примите во внимание гарантийные условия, изложенные на стр. 89

(PL) Karta gwarancyjna

Prosimy o przestrzeganie warunków gwarancji na stronie 100

(D) Garantieschein

Beachten Sie bitte die Garantiebestimmungen auf Seite 110

(AR) بطاقة الضمان

برجاء مراعاة أحكام وشروط الضمان المنصوص في صفحة ١١

Model
Modelo
Modelo
Modello
Modèle
Μοντέλο

Model
Модель
Model
Modell
الطراز:

Date of Purchase
Fecha de compra
Data de compra
Data di acquisto
Date d'achat
Αγοραστής

Satın alma tarihi
Дата покупки
Data zakupu
Kaufdatum
تاريخ الشراء:

Purchaser

Cliente

Cliente

Acquirente

Nom de l'acheteur

Σφραγίδα αντιπροσώπου

Satın alan

Покупатель

Kupujący

Käufer

المشتري:

Dealer's stamp

Sello del vendedor

Carimbo do vendedor

Timbro del rivenditore

Cachet du vendeur

Ημερομηνία αγοράς

Satıcının kaşesi

Штамп продавца

Pieczętka sklepu

Händlerstempel

ختم الموزع أو التاجر:

Contact addresses

Germany

Austria
 MAPA GmbH
 Industriestraße 21-25
 D-27404 Zeven
 ☎ +49 (0) 180 1 62 72 46
 0,04 €/Min.
 www.nuk.de

Belarus

ОДО "ДегриМед"
 ул. Фабричная 22, 23
 220033 г. Минск
 ☎ 298-22-78

Bosnia

KARAKA PROMET D.O.O.
 Duhanska bb
 Čitluk
 ☎ 036 642 347
 E-mail:
 karaka@karaka-promet.com
 www.nuk.ba

Chile

Opatrading Ltda.
 Av. Ricardo Lyon 1343 Providencia
 Santiago de Chile
 ☎ (+562) 204 66 33
 (+562) 269 63 30
 Fax (+562) 341 71 03
 E-mail: nukchile@nuk.cl
 www.nuk.cl

Czech Rep.

VOLF & Co. s.r.o.
 Prodašice 4
 29404 Dolní Bousov

Finland

Oriola Oy
 Orionintie 5
 02200 Espoo/Esbo
 ☎ 010 429 99

France

Allègre Puériculture SNC
 41 rue Edouard Martel-B.P. 197
 42013 Saint Etienne Cedex 2
 www.nuk.fr

Georgia

GiSi Ltd
 Tsereteli 115a
 Tbilis 0119
 E-mail: info@gisi.ge

Great Britain

MAPA Spontex U.K. Ltd.
 Berkeley Business Park
 Wainwright Road
 Worcester WR4 9ZS
 Helpline: 0845 300 2467
 www.nukbaby.co.uk

Greece (South)

ΑΦΟΙ Κ. ΤΖΕΒΕΛΕΚΟΥ Ο.Ε.
 Οράκης 34
 171 21 Ν. Σμύρνη-Αθήνα
 ☎ 210 93 22 165
 Φαξ: 210 93 50 870
 E-mail: nuk-el@otenet.gr

Greece (North)

ΦΑΡΜΑΠΟ ΕΕ-Χ.ΤΖΗΜΟ & ΣΙΑ
 30 ΧΛΜ ΘΕΣ/ΝΙΚΗΣ-
 ΚΑΛΟΧΩΡΙΟΥ
 ΤΘ 291 - ΚΑΛΟΧΩΡΙ 57009
 ☎ 2310 751 525
 Φαξ: 2310 789 621
 E-mail: info@nuk.gr

Hungary

For Baby Kereskedelmi Kft
 Szölöskert U.S.
 2092 Budakeszi
 ☎ 36 23 454 867
 Fax 36 23 454 867
 E-mail: info@forbaby.hu
 www.forbaby.hu

Ireland

Intrapharma Consumer Health
 Magna Business Park
 Citywest Road
 Dublin 24
 United Drug House

Italy

MAPA GmbH
 Industriestraße 21-25
 D-27404 Zeven
 Germania
 www.nuk.it

Latvia

German Products Baltics SIA
 Kīrīšu iela 4
 Ādaži
 ☎ 67299994
 E-pasts: info@gpbaltics.lv
 www.gpbaltics.lv

Norway

Simba-Dickie Nordic AS
 Postboks 34
 3161 Stokke
 E-mail: mail@simbatoy.no

Norway

Babycare AS
 Postboks 353
 4663 Kristiansand S
 E-mail: info@babycare.no
 www.babycare.no

Peru

E.B. Pareja Lecaros S.A.
 Sebastián Tellería 253
 San Isidro - Lima 27
 ☎ (+511) 442 18 58
 Fax (+511) 442 03 86
 E-mail:
 aarana@parejalecaros.com.pe

Poland

BABY LAND
 Dariusz Staniszewski
 al. Stanów Zjednoczonych 67/D7
 04-028 Warszawa
 ☎ 022 810 30 54
 ☎ 022 773 36 76 (78, 79, 81)
 www.nuk.pl

Portugal

Roche Sistemas de
 Diagnósticos, Lda.
 Estrada Nacional, 249-1
 2720-413 Amadora
 Linha de Assistência a Clientes:
 800 200 265
 Fax: 21 091 39 72
 E-mail: info@nuk.pt
 www.nuk.pt

Romania

Biochefarm International S.R.L.
 Calea Grivitei nr. 188, Bl. M, Sc.
 A, Ap. 8
 Bucuresti
 ☎ 021 2233164
 Fax 021 2223088
 E-mail: office@biochefarm.ro
 www.biochefarm.ro

Russia

Импортер:
 ООО «ИмпортТоргПродукт»
 наб. Обводного канала, 14
 192019 г. Санкт-Петербург
 E-mail: medical@achaase.ru
 www.nuk-baby.ru

Serbia

Yuglob doo
 Zrenjaninski put bb (121t)
 Beograd
 ☎ +381 11 2960-785
 Fax +381 11 2960-785
 E-mail: office@yuglob.co.yu

Slovak Rep.

VOLF & Co. s.r.o.
 Prodašice 4
 29404 Dolní Bousov
 Czech Republic

South Africa

Artemis Natural Products
 (PTY) Ltd
 P.O. Box 130782
 Bryanston 2074
 South Africa
 ☎ +2711 8851124
 E-mail: info@nuk.co.za
 www.nuk.co.za

Spain

Roche Diagnostics, SL
 Avda. de la Generalitat, 171-173
 08174 Sant Cugat del Vallès
 Barcelona
 www.nuk.com.es

Sweden

GB Barnartiklar AB
 Fagelviksvägen 18
 14553 Norsborg
 ☎ (+46) 855 635 825
 Fax (+46) 846 498 48
 E-mail: info@gbab.com

Turkey

ATAK DIŞ, TİC A.S.
 Maya Akar Center K:20 Esentepe
 İstanbul
 ☎ 0212 288 56 36
 Faks: 0212 288 00 91
 www.bebekbilgi.com

UAE

Arabian Ethicals Co.
 PB. 9081
 Dubai
 ☎ 04-3392141 / 02-6733703
 Fax 04-3386755 / 02-6733753
 E-mail: info@arabianethicals.ae

Ukraine

Импортер:
 ТОВ "Делівері плюс"
 вул. Промислова, 2 "а"
 м. Іллічівськ, 68001
 ☎ (0482) 305454

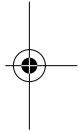
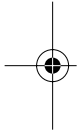

MAPA

MAPA GmbH
Industriestraße 21-25
27404 Zeven
Germany
www.nuk.com

REV 101

NUK is a registered trademark owned by MAPA GmbH/Germany

NUK[®]
SEIT 1956 EST.

